

# UPGRADE

#47 (602)  
3 декабря 2012

еженедельный журнал о компьютерах  
и компьютерных технологиях

MULTIMI: ВЕСЬ СЕТЕВОЙ  
КОНТЕНТ В ОДНОМ ОКНЕ

## ВЫБИРАЕМ МОНОБЛОК

ПРЕМИУМ-ВАРИАНТЫ  
С ДИАГОНАЛЬЮ 27"

СТРАТЕГИЯ TRYST:  
ЮНИТЫ И ЛОВУШКИ

ДЕЛАЕМ УНИВЕРСАЛЬНЫЙ  
USB-ЗАРЯДНИК ИЗ ТОГО,  
ЧТО ЕСТЬ ПОД РУКОЙ

ASHAMPOO UNINSTALLER:  
ИННОВАЦИОННАЯ ВЕРСИЯ

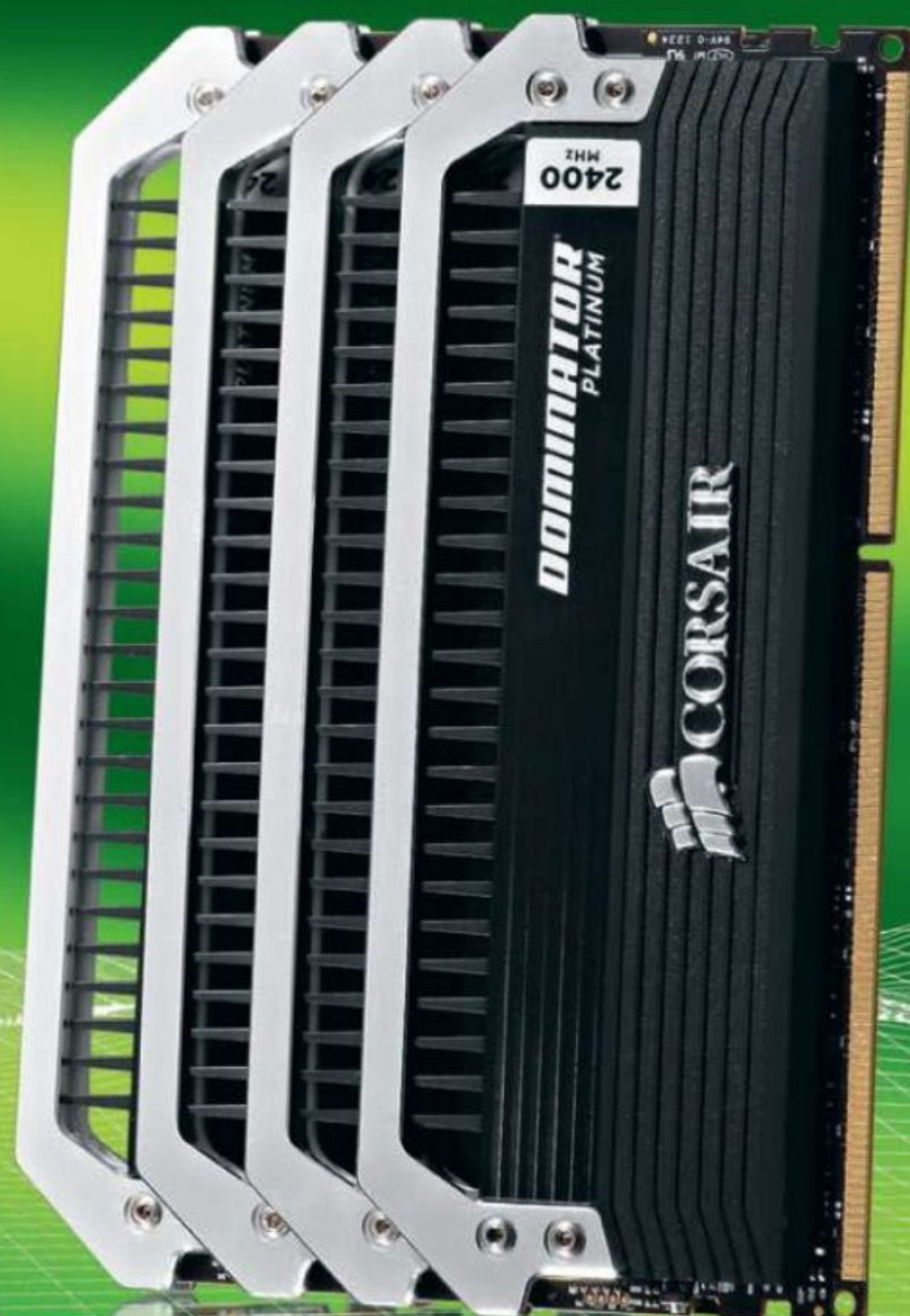

## МОДИНГ «ИДЕАЛЬНОГО КОМПЬЮТЕРА»

### GIGABYTE U2442



ПОПОЛНЕНИЕ  
В РЯДАХ  
СВЕРХТОНКИХ

### ICONBIT NETTAB SPACE II

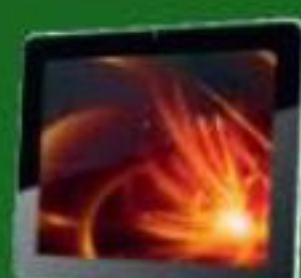

ЧЕТЫРЕ  
ШУСТРЫХ  
ВИДЕОЯДРА

### ENERMAX OSTROG



ЗАТОЧИ  
ПРОЦЕССОР  
В ТЕМНИЦУ



**Главный редактор** Данила Матвеев  
*matveev@upweek.ru*

**Зам. главного редактора / редактор software, connect** Николай Барсуков  
*b@upweek.ru*

**Выпускающий редактор** Татьяна Янкина  
*yankee@upweek.ru*

**Редактор hardware** Сергей Кулагин  
*k@upweek.ru*

**Редактор новостей** Михаил Финогенов  
*mf@upweek.ru*

**Литературный редактор** Светлана Сергеева

**Тестовая лаборатория** Сергей Боенков  
*bsv@upweek.ru*  
тел. (495) 681-1684

**Дизайн и верстка** Виктория Карелова  
Александр Ефремов

**Фото в номере** Андрей Клемин

**PR-менеджер** Анна Шурыгина  
*shurigina@veneto.ru*  
тел. (495) 745-6898

**Директор по рекламе** Владимир Сливко  
*slivko@veneto.ru*

**Старший менеджер по рекламе** Павел Виноградов  
*pashock@veneto.ru*  
тел. (495) 681-7445

**Менеджер по рекламе** Татьяна Бичугова  
*bichugova@veneto.ru*  
тел. (495) 631-4388

**Директор по распространению** Ирина Агронова  
*agronova@veneto.ru*  
тел. (495) 684-5285

**ООО Издательский Дом «Венето»**

**Генеральный директор** Олег Иванов  
**Исполнительный директор** Инна Коробова

**Адрес редакции**

129090, г. Москва, ул. Гиляровского, д. 10, стр. 1,  
тел. (495) 681-1684,  
факс (495) 681-7359  
[upgrade@upweek.ru](mailto:upgrade@upweek.ru)  
[www.upweek.ru](http://www.upweek.ru)

**Редакционная политика**

Перепечатка материалов или их фрагментов допускается только по согласованию с редакцией в письменном виде. Редакция не несет ответственности за содержание рекламы. Мнение редакции не обязательно совпадает с мнением авторов и художников. Редакция вступает в переписку с читателями, но не гарантирует моментального ответа. Мы будем рады вашим пресс-релизам, присланным на e-mail [upgrade@upweek.ru](mailto:upgrade@upweek.ru).

Журнал зарегистрирован в Федеральной службе по надзору в сфере связи, информационных технологий и массовых коммуникаций.  
Регистрационное свидетельство  
ПИ № ФС77-45001 от 11 мая 2011 г.

Журнал предназначен для читателей старше 12 лет.

Уважаемые победители конкурсов и авторы писем, опубликованных в рубрике «Почтовый ящик»! Для получения призов вы должны связаться с редакцией в течение одного месяца с момента выхода журнала, из которого вы узнали о своем выигрыше.

**Издание отпечатано**

ЗАО «Алмаз-Пресс»  
Москва, Столярный пер., д. 3,  
тел. (495) 781-1990, 781-1999

Тираж: 92 000 экз.  
© 2012 UP grade

- 4 **EDITORIAL**  
Загадка корейского рэпера
- 6 **НОВОСТИ HI-ТЕСН-ИНДУСТРИИ**
- 8 **НОВОСТИ НАУКИ. КОСМОС**
- 10 **НОВЫЕ ПОСТУПЛЕНИЯ**
- ЖЕЛЕЗО**
- 12 **Битва за каждый мегагерц**  
Оперативная память Corsair Dominator Platinum CMD16GX3M4A2400C9
- 13 **Дощечка с любимыми игрушками**  
Планшет iconBIT NetTAB SPACE II
- 14 **Крепость для мамы и проца**  
Корпус Enermax Ostrog ECA3250-B
- 15 **Алюминиевый переультрабук**  
Ноутбук Gigabyte U2442
- 16 **НОВОСТИ КОРОТКО**
- РИНГ**
- 18 **Взросшие да сойдутся**  
Сравнение возможностей моноблоков ASUS ET2701INKI и Dell XPS 2710
- ПРАКТИКУМ**
- 22 **Сказание о четырех проводках**  
Строительство недорогого универсального зарядника
- ОСОБОЕ МНЕНИЕ**
- 26 **Шаг за шагом к идеалу – 2**  
Perfect World строит «Идеальный Компьютер» в подарок своим поклонникам
- ТЕХНИЧЕСКАЯ ПОДДЕРЖКА**
- 28 **Про ревнивый док и винчестеры**
- 30 **НОВОСТИ КОРОТКО**
- 32 **НОВЫЕ ПОСТУПЛЕНИЯ**
- 34 **МАЛЕНЬКИЕ ПРОГРАММЫ**
- ПРОГРАММЫ**
- 36 **Уборка на «пятерку»**  
Обзор программы Ashampoo UnInstaller 5
- 38 **Агрегатор MultiMi**  
Обзор программы MultiMi 1.0.6
- 39 **Evernote на Android**  
Обзор Android-клиента сервиса Evernote
- 40 **НОВОСТИ ИГРОВОЙ ИНДУСТРИИ**
- ИГРЫ**
- 42 **Инцидент на планете Ishtonia IV**  
Стратегия в реальном времени Tryst
- 43 **Долгая дорога домой**  
Платформер Pid
- 43 **Непонятное в странном соусе**  
Платформер Fly'N
- ПОЧТОВЫЙ ЯЩИК**
- 44 **О планшетах и IT-образовании**

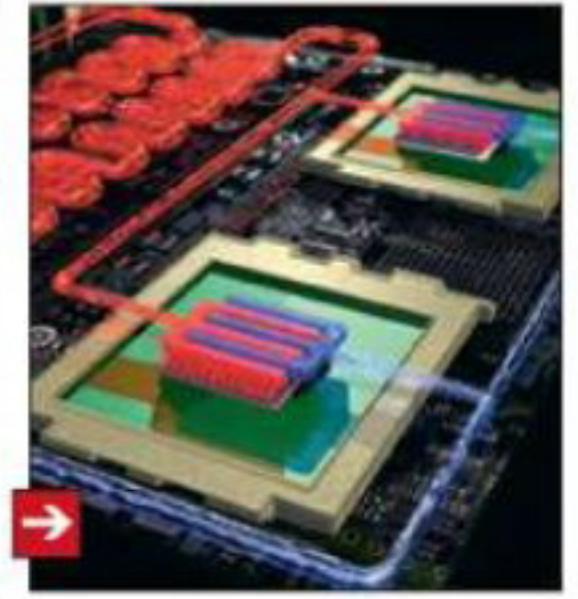

→ напиток чай с чабрецом

→ книжка Дэниел Уилсон – «Роботы Апокалипсиса»

→ песня Lacrimosa – Seele in Not

→ ссылка [tinyurl.com/cf9q6px](http://tinyurl.com/cf9q6px)

→ блог [egear.ru](http://egear.ru)







# Загадка корейского рэпера

**Все-таки интернет на редкость загадочная штука. Вернее, конечно, не сам интернет, а принципы поведения в нем граждан, а также законы, по которым что-то в Сети становится популярным и начинает распространяться с невероятной скоростью, а что-то нет.**



**Remo**  
r@upweek.ru  
Mood: ноябрьское  
Music: Gangnam Style

**Н**есколько месяцев назад никому на тот момент не известный корейский рэпер Psy спел песню под названием Gangnam Style. Затем на эту песню был снят клип, который, как и все клипы в наше время, благополучно был выложен на YouTube.

В принципе, подозреваю, что все, у кого есть доступ к Сети, видели это чарующее произведение искусства. В кадре пухлый дяденька азиатского происхож-

дения громко говорит разные невнятные слова, из которых разборчиво слышно только припев «Gangnam style», параллельно совершает совершенно идиотского вида телодвижения, и все это происходит на фоне различных корейских пейзажей – от гаража и бассейна до улицы и конюшни. Как я в дальнейшем выяснил, сия эпичная песня посвящена гипотетической идеальной девушке, а слова «Gangnam style» – это, как подсказал

услужливый и всеведущий Google, самоназвание особого мажорного образа жизни, принятого в мажорном же районе Сеула Каннамгу.

С формальной точки зрения сие произведение ничем не выделяется на фоне миллионов клипов других исполнителей. Да, снято достаточно профессионально, да, движения рэпера в кадре отличаются некоторой оригинальностью – но в целом ничего особенного.





## Внимание, потенциальные авторы!

Нам приходит все больше и больше писем от читателей, которые хотят стать авторами. Честно признаемся, что перестали справляться с потоком подобных сообщений, а это не дело. Поэтому ниже приводится небольшой список рекомендаций, следование которым позволит резко повысить вероятность получения быстрого и внятного ответа.

Присылайте ваши предложения о сотрудничестве с сайтом «Новый автор» только на специально созданный нами для этого почтовый ящик: [avtor@upweek.ru](mailto:avtor@upweek.ru). Особенностью его работы является автоматическая фильтра-

ция всех входящих, не содержащих вышеуказанной кодовой фразы.

В письме мы были бы рады найти:

1. Краткое резюме в свободной форме.
2. Несколько слов о том, в каких областях ИТ вы считаете себя компетентным и о чем вам хотелось бы писать.

3. Список из пяти интересных для вас конкретных тем статей, к созданию которых вы готовы приступить.

По возможности в письме и резюме постарайтесь использовать литературный язык и избегать употребления «албанского».

Ну а мы, в свою очередь, обещаем реагировать быстро и по делу.

Что касается наших требований, то они очевидны и незатейливы. Нам нужны люди, готовые и способные поделиться с огромной, разноплановой, но объединенной интересом к высоким технологиям аудиторией UPgrade своим опытом, идеями, результатами наблюдений и экспериментов. Совершенно неважен ваш формальный уровень образования, возраст, опыт работы в ИТ или СМИ. Мы вообще почти анархисты (смайл). Требование только одно: вдумчивые тексты на интересные темы вовремя!

И что вы думаете? По совершенно неясным для меня причинам клип моментально начал с невероятной скоростью набирать популярность и известность. Через три недели после появления его на YouTube количество просмотров превышало 30 млн, а к настоящему моменту – затаите дыхание – его посмотрели более 800 млн раз, что автоматически сделало данный ролик самой популярной единицей контента YouTube всех времен и народов. Psy обрел мировую известность, уже успел выступить вместе с Мадонной, его танец повторили масса известных людей по всему миру, включая экс-премьер министра Англии Тони Блэра (кстати, ума не приложу, что заставило его это исполнить), песня вошла во все мировые чарты (и, что характерно, почти везде заняла первое место – список результатов есть на «Википедии», советую оценить)... В общем, вы поняли: неожиданно в современном мире появился еще один мем, причем совершенно эпических размеров.

Так что же сделало эту песню настолько популярной? Почему среди бесконечного моря контента, производимого в мире ежедневно, именно этот заурядный по всем признакам ролик так вознесся? Думаете, я знаю ответ? А вот фиг вам, я понятия не имею, почему это произошло.

Причем когда я озадачился масштабами происходящего, я не поленился и опросил довольно много разных людей, которые видели этот клип (что характерно, людей, которые бы четко сказали, что он им не понравился, я не нашел). Задавал я им один и тот же стандартный вопрос: дорогой друг, не мог бы ты мне объяснить, почему именно этот видео-

клип ты пересматриваешь уже пятнадцатый раз? Что в нем есть такого, что тебя так зацепило?

Вы не поверите, но толком ответить на этот вопрос мне не смог никто из опрошенных! Все что-то невнятно мямлили, но понятно объяснить причины сего пристрастия не смогли, ограничившись невнятными «ну я не знаю», «ну типа вперло», «ну прикольный чувак» и все в таком же духе, что, согласитесь, на глубокий анализ не тянет.

Так что загадка, несмотря на все усилия, осталась все такой же загадочной. Наверняка со временем кто-нибудь сможет четко описать психологические и социальные закономерности, которые привели к взрывному росту популярности ре-

пера Psy и конкретно взятой песни Gangnam Style, но пока этого сделать никто не смог (я довольно долго перекапывал весь интернет в надежде, что кто-нибудь умный раньше меня озаботился этим вопросом и что-то осмысленное написал, но ничего не нашел). Если же у вас, уважаемые читатели, есть какие-либо соображения по этому поводу, то не сдерживайте себя, пишите, потому что данный феномен решительно не дает мне покоя. Фактически кушать не могу.

Но самое ужасное я приберег напоследок. Самое ужасное то, что клип мне тоже жутко нравится, и песня нравится, и смотреть на этого скачущего пузатого корейца тоже нравится. И объяснить это самому себе я тоже не могу. **UP**



### БУДЕНОВСКИЙ

#### КОМПЬЮТЕРНЫЙ ЦЕНТР

ОРГТЕХНИКА  
КОМПЬЮТЕРЫ  
КОМПЛЕКТУЮЩИЕ  
КОМПЬЮТЕРНАЯ МЕБЕЛЬ  
РАСХОДНЫЕ МАТЕРИАЛЫ  
CD И DVD  
БЫТОВАЯ ТЕХНИКА  
СОТОВАЯ СВЯЗЬ  
АУДИО-ВИДЕО

# 220

## ПАВИЛЬОНОВ

В ОДНОМ ЗАЛЕ



С 10.00 до 20.00  
БЕЗ ВЫХОДНЫХ

Проспект Буденного, 53  
м. «Шоссе Энтузиастов»  
[www.budenovskiy.ru](http://www.budenovskiy.ru)  
**т. 785-7575**

Товар сертифицирован

О выходе Gangnam Style 15 июля 2012 года было известно только фанатам К-поп. Psy рассказал Yonhap News Agency, что первоначально он «не делал это для зарубежных стран... Это всегда было для местных фанатов». (Wiki)



## Прототип МОЗГА

Совместив возможности суперкомпьютера Blue Gene/Q Sequoia с новейшей масштабируемой архитектурой, имеющей ультранизкое энергопотребление, специалисты IBM создали модель, которая имитирует работу 530 млрд нейронов и 100 трлн синапсов. Примерно столько их и содержится в мозге обычного человека. Этот невероятный орган, выполняющий тысячи самых разных по типу операций в одну секунду, потребляет всего 20 Вт энергии, а у сравнимой по сложности компьютерной системы данный показатель составил бы около 100 МВт (по оценкам IBM).

Чтобы избежать таких колоссальных расходов, ученые обратились к новой научной дисциплине с названием «когнитивные вычисления» (cognitive computing). Это позволило спроектировать систему, которая большую часть време-

ни проводит в спящем режиме, активируя лишь необходимое число CPU на короткий промежуток для выполнения очередной задачи. В активном состоянии, однако, она расходует «нормальный» объем электричества, поскольку содержит 1 527 864 процессорных ядра и 1,5 млн Гбайт оперативной памяти.

Исследователи подчеркивают, что их творение пока еще нельзя называть «искусственным мозгом», поскольку оно не умеет думать, чувствовать или обобщать. Его стоит рассматривать как перспективный задел на будущее, на основе которого однажды удастся построить настоящий искусственный разум. Небольшое видео (на английском языке) о данной разработке можно найти на YouTube по фразе «The Cognitive Systems Era».

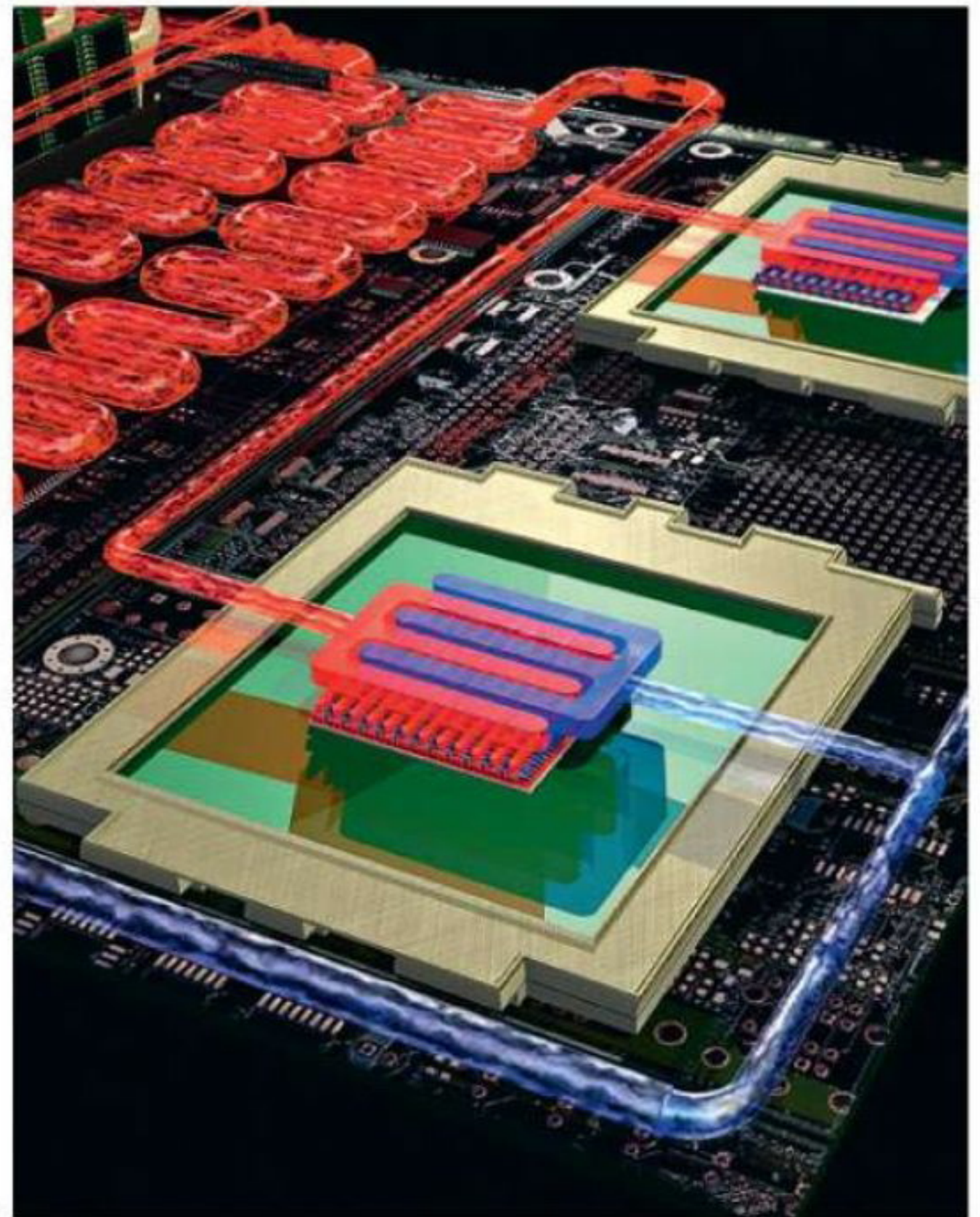

## Старейший ПК

В национальном компьютерном музее Великобритании (National Museum of Computing) в Бакенгемшире недавно состоялся запуск самого старого в мире компьютера WITCH. Конструировать его начали еще в 1949 году для нужд Научно-исследовательского центра по атомной энергии (Atomic Energy Research Establishment), расположенного в городе Харуэлл (Harwell). Он помог ученым ускорить выполнение расчетов, совершавшихся до того на сложных механических арифмометрах.

Общий вес WITCH составляет 2,5 т. Вычислительная система исправно служила физикам-ядерщикам вплоть до 1957 года, после чего ее заменили на более производительную и гораздо более компактную разработку. Затем «ведьму» передали в Технический университет Волверхэмптона (Wolverhampton University). Оттуда в 1973 году она попала в Бирмингемский музей науки (Birmingham's Museum of Science), а в 1997 году, после закрытия музея, ее отправили на склад, где она простояла в забвении последние 15 лет.

Машина не отличалась высоким быстродействием. На перемножение двух чисел у нее уходило около 10 с, зато она была исключительно надежной (по меркам тех лет) и могла «трудиться» по 80 ч в неделю. Примечательно, что основная часть оригинальных компонентов, включая 480 реле и 828 декатронов (многоэлектродных газоразрядных ламп с холодным катодом), сохранилась в полностью рабочем состоянии. Видеоролик доступен по ссылке [goo.gl/2zesG](http://goo.gl/2zesG).

## Мечта наблюдателя

В Университете Стоуни-Брук в Нью-Йорке (Stony Brook University, (SBU)) недавно состоялось открытие интересного научного инструмента с названием Reality Deck. Он предназначен для наблюдения и изучения объектов из самых раз-

ка, составляет 1,5 млрд штук (условно 38 729 x 38 729 пикс.).

Этого хватит, к примеру, для того, чтобы создать групповой снимок всех резидентов США (300 млн человек). В таком случае на каждого из них придется по 5 пикс. экранного пространства. При таких возможностях традиционные жесты по изменению масштаба или панорамированию становятся не нужны – пользователю достаточно просто подойти ближе к стене, чтобы рассмотреть покрупнее тот или иной фрагмент картины, или отойти назад, чтобы вернуться к общему плану.



ных областей – медицины, микробиологии, астрономии, архитектуры, нанотехнологий и проч. Состоит он из 416 экранов высокого разрешения, полностью покрывающих четыре стены в помещении, имеющем размеры 10 x 5,8 x 3 м. Совокупное количество пикселей, с помощью которых на всех дисплеях сразу отображается единая картин-

Для обработки графических данных задействован мощный кластер из 20 узлов, содержащий 240 обычных вычислительных CPU-ядер (объем RAM – 1,2 Тбайт) и 80 модулей GPU (еще 320 Гбайт RAM). Звук воспроизводится через систему из 22 высокочастотных динамиков, дополненных четырьмя сабвуферами. Совокупные затраты на создание Reality Deck составили около \$2 млн.



## Grasshopper делает успехи

Частная американская компания SpaceX провела второе успешное испытание своей новой разработки Grasshopper («Кузнечик») – полностью многоразовой первой ступени принципиально нового космического корабля.

Отметим, что именно первая ступень любой ракеты-носителя является самой массивной. Именно ее двигатели и запас топлива сообщают кораблю начальный импульс для набора орбитальной скорости. Но позже в ходе полета она, полностью выработав горючее, сбрасывается в верхних слоях атмосферы, что приводит к ее полному разрушению. По мнению специалистов SpaceX, подобный подход является самым настоящим расточительством и первую ступень надо обязательно возвращать на Землю неповрежденной для последующего использования. Первое, что приходит на ум, – система парашютов. Однако инженеры SpaceX решили, что пойдет более трудным путем – научат свое детище осуществлять полноценную вертикальную посадку на тяге основных двигателей, совсем как в фантастических романах прошлого века.

Прототип устройства, высота которого достигает 32 м, в ходе первого теста, как мы уже писали, лишь слегка подпрыгнул над стартовой площадкой. При проведении второго эксперимента Grasshopper продержался в воздухе немного дольше, явно продемонстрировав способность сохранять вертикальное положение своего огромного корпуса с помощью системы стабилизации. Видео с испытаний вы можете посмотреть здесь: [tinyurl.com/bjrjosd](http://tinyurl.com/bjrjosd).

## Селективное плавление

Американское аэрокосмическое агентство NASA планирует использовать при постройке своего корабля Space Launch System (SLS) технологию селективного лазерного плавления Selective Laser Melting (SLM).



В 2017 году NASA планирует отправить в космос первый экземпляр SLS – 102-метровую (диаметр – 8,4 м) двухступенчатую ракету-носителя сверхтяжелого класса, способную выводить на низкую околоземную орбиту до 130 т полезной нагрузки. Такого не было со времен лунных экспедиций и легендарной Saturn V. Но для того, чтобы

сказка стала былью, инженерам придется решить немало задач, среди которых изготовление деталей сложной формы за одну технологическую операцию. Здесь и пригодится SLM, показавшая впечатляющие результаты.

Селективное лазерное плавление – процесс, имеющий много общего со становящейся все популярнее 3D-печатью. Только на этот раз вместо привычного пластикового шнура используется металлический порошок, состав которого зависит от требуемых качеств изделия, а в качестве нагревательного элемента выступает лазер. Оценить процесс воочию вы можете,

посмотрев этот короткий видеоролик: [tinyurl.com/avrorpt](http://tinyurl.com/avrorpt).

Первым делом с помощью технологии SLM планируется произвести детали для реактивных двигателей J-2X и RS-25. И уже после всесторонних испытаний будет сделан окончательный вывод о перспективности изобретения в области космической техники.

## Винты вместо парашютов

В опубликованном недавно сообщении для прессы представители NASA объявили, что ведут работы по созданию новой системы атмосферного торможения спускаемых аппаратов.

В основе идеи лежит отказ от традиционных парашютов, с помощью которых американские корабли исправно приводнялись последние несколько десятков лет. Вместо них инженеры пробуют использовать винт наподобие вертолетного, но вращаемый не двигателем, а набегающим потоком воздуха. Эта схема позволит сделать спускаемый аппарат гораздо более стабильным и управляемым в полете за счет динамического изменения угла атаки лопастей.

В ходе экспериментов, проводившихся в сборочном цехе Космического центра Кеннеди (Kennedy Space Center), масштабная

модель корабля под удаленным управлением оператора успешно приземлилась на заранее разложенный на полу мат, при этом ее скорость снизилась в четыре раза относительно начальной. Целью проекта является создание такой конструкции, которая обеспечивала бы мягкую посадку хоть на любой выделенной для этого взлетно-посадочной полосе, хоть на крыше какого-то конкретного здания – именно таковы требования к точности.

Интересно, что NASA исследовало перспективность аналогичной концепции еще во времена программы Apollo, однако тогда выбор все же был сделан в пользу парашютов из-за простоты и дешевизны. Теперь же, очевидно, новые достижения в области материаловедения склонили чашу весов в другую сторону.





## Присвой планете имя

**Н**еобычный стартап под названием Uwingu ([uwingu.com](http://uwingu.com)) открыл свое представительство в интернете с целью собрать средства на различные проекты в области исследований космоса.

Начнем с того, что за последние 20 лет человечество открыло уже около тысячи планет, находящихся в системах других звезд. Как вы знаете, в настоящее время им принято присваивать весьма наукообразные, но в то же время совершенно незвучные имена вроде HD85512 и GJ 436. А ведь в одной только нашей галактике, по предварительным подсчетам, находится до 160 млрд небесных тел планетарной массы. Вот создатели Uwingu и предлагают именовать их не в соответствии с действующей международной классификацией, а путем настоящего демократического голосования.

Находящийся пока в стадии бета-тестирования сервис предлагает разместить заявку на имя для той или иной планеты всего за \$0,99. Столько же будет стоить каждый отданный за тот или иной вариант голос. Побеждает то предложение, которое окажется наиболее популярным.

Надо отметить, что Международный астрономический союз (International Astronomical Union), хотя и осведомлен о данной инициативе, пока никак не продемонстрировал своего намерения сейчас или когда-либо следовать рекомендациям многочисленных интернет-пользователей. Впрочем, вскоре представители этого авторитетного в научной среде органа все же будут обсуждать проблему именования планет и, возможно, идея Uwingu покажется им небезынтересной.

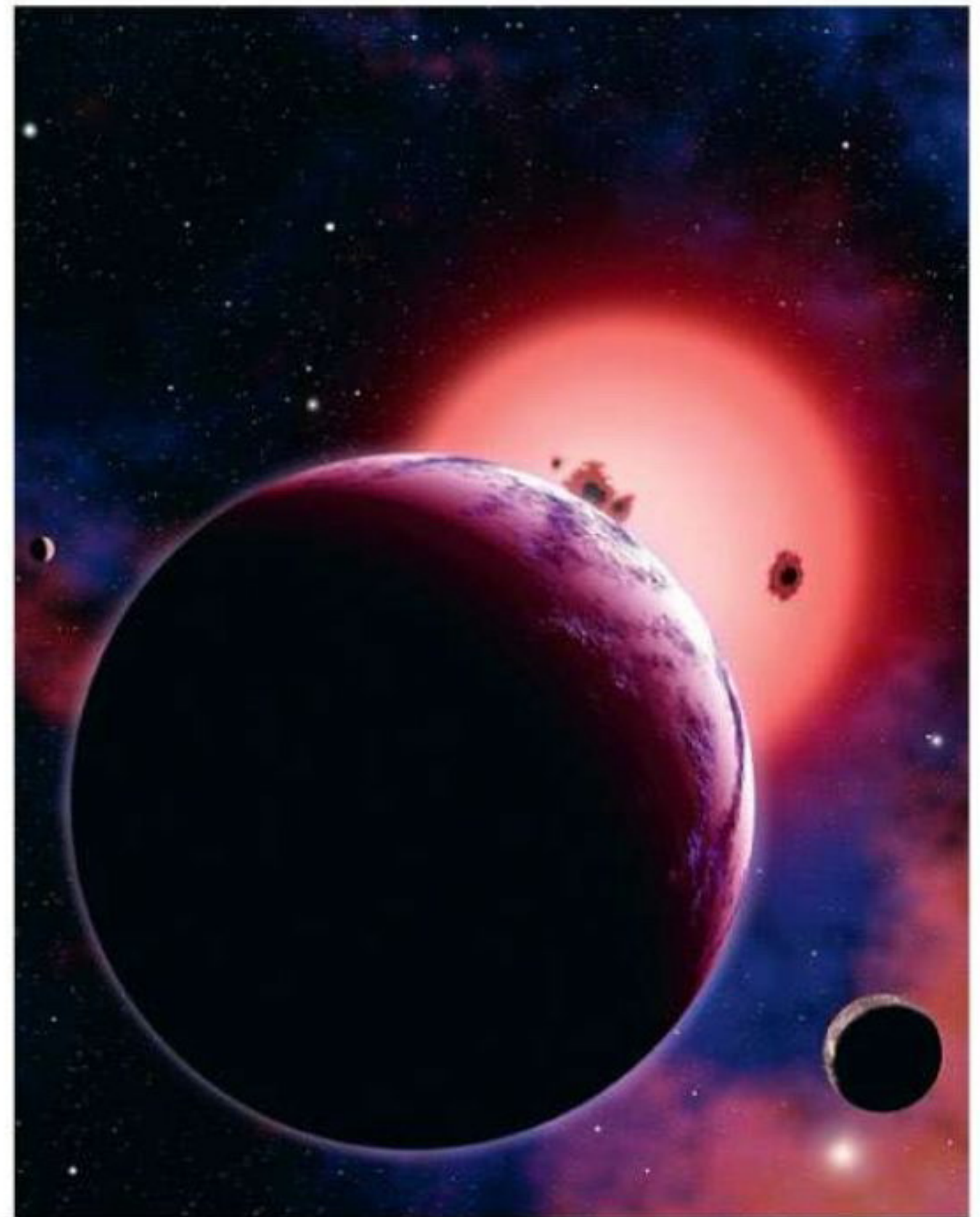

## Марс стал подробнее

**З**апущенный в 2009 году сетевой картографический сервис Google Earth обновился и теперь предоставляет гораздо более подробные данные о ландшафте Красной планеты.

Это стало возможным благодаря огромному массиву данных, полученных с камеры Context Camera (CTX), установленной на борту межпланетной орбитальной исследовательской станции Mars Reconnaissance Orbiter. Речь идет о снимках высочайшего разрешения, их детализация составляет 6 м на один пиксель. И это при том, что в «основном» картографическом сервисе Google Earth разрешение значительного числа снимков составляет всего 50 м на пиксель.

Все же справедливости ради надо упомянуть о том, что CTX тоже пока не отсняла всю поверхность Марса – покрытие ее фотографий на глаз можно оценить процентов в пятьдесят. Однако, согласитесь, это уже немало. Кроме того, помимо повышения детальности изображений Google Mars пополнился и четырьмя «экскурсиями» по местам, выбранным как потенциально интересные для отправки марсохода Curiosity. Последний, как известно, сел в кратере Гейла, который теперь не только оцифрован, но и доступен для осмотра прямо на экране домашнего компьютера в режиме 3D.

А вообще, даже немного удивляет пристальное внимание человечества к Марсу. Такое впечатление, что мы готовимся туда переезжать со дня на день (смайл). Во всяком случае количество изучающих его технических устройств беспрецедентно.

## Картины погибшего мира

**Р**акета-носитель «Протон-М», стартовавшая 20 ноября с космодрома «Байконур», успешно вывела на геостационарную орбиту американский спутник EchoStar XVI, на борту которого находится не совсем обычный груз.

быть перенесенными на эту «капсулу времени», были отобраны из десятка тысяч кандидатов. В чем смысл? По словам вдохновителя акции, художника Тревора Паглена (Trevor Paglen), проект Last Pictures призван служить памятником, кото-

рый сохранит свидетельства нашего существования даже тогда, когда жизнь на Земле иссякнет.

Расчет строится на том, что EchoStar XVI, отработав положенные ему 15 лет, будет в итоге переведен на «орбиту-кладбище», расположенную в так называемом Поясе Кларка. Там он будет находиться неограниченно долгое время, вероятно миллионы лет, так

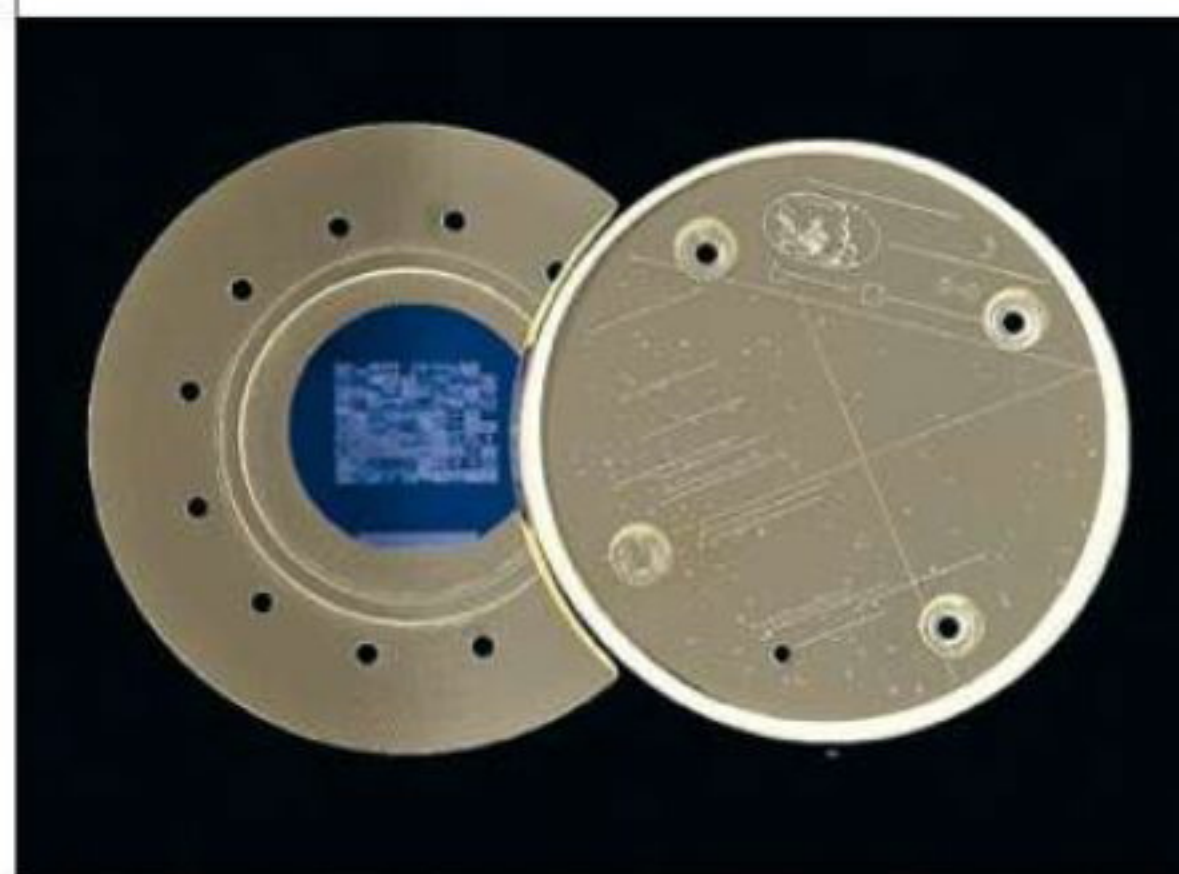

Речь идет о контейнере из позолоченного алюминия, в котором содержится круглая кремниевая пластина. На нее методом литографии нанесены сто картин, так или иначе характеризующих нашу цивилизацию. Среди них работы знаменитых художников, архивные фотографии стихийных бедствий и проч. Изображения, удостоившиеся чести

что, когда инопланетяне посетят нашу Солнечную систему, они получат возможность лучше понять наше наследие, от которого к тому моменту мало что останется.

Идею Паглена поддержали разработавшие дизайн контейнера студенты Массачусетского технологического института, благодаря чему она и была воплощена.

На Западе геостационарная и геосинхронные орбиты иногда называются «орбитами Кларка», а «поясом Кларка» называют область пространства на расстоянии 36000 км над уровнем моря, где параметры орбит близки к геостационарной. (Wiki)



## Плеер Ritmix RF-4700

Вышел в свет еще один, прямо скажем, недорогой плеер для трудящихся всех стран. Он умеет воспроизводить файлы различных аудио- и видеоформатов, а также может использоваться в качестве автомобильного трансмиттера. Отметим наличие у него SD-слота с поддержкой карт памяти соответствующего стандарта объемом до 16 Гбайт.



- **Память:** 4 Гбайт
- **Экран:** 1,8", 128 x 160 пикс.
- **Интерфейс:** USB 2.0
- **Габариты:** 86 x 42 x 9 мм
- **Вес:** 27 г
- **Подробности:** [www.ritmixrussia.ru](http://www.ritmixrussia.ru)

## Ноутбук Toshiba Satellite U940

Практически все основные технические данные по ноутбуку приведены во врезке. А от себя мы лишь добавим, что лэптоп может комплектоваться не только встроенной графикой Intel HD 4000, но и дискретной видеокартой NVIDIA GeForce GT 630M (2 Гбайт). Аккумуляторная батарея емкостью 4400 мА·ч обеспечивает девайсу 8 ч работы.



- **Экран:** 14", 1366 x 768 пикс.
- **Процессор:** Intel Core i5-3317U, 1,7 ГГц
- **Интерфейсы:** USB, Wi-Fi, Bluetooth
- **Габариты:** 340 x 238 x 21 мм
- **Вес:** 1,8 кг
- **Подробности:** [www.toshiba.com](http://www.toshiba.com)

## Гарнитура CM Storm Sonuz

Кроме «высочайшего качества звука при воспроизведении музыкальных треков» и так далее по тексту (а у каких гарнитур оно не считается таковым?), мы скажем и о другой особенности устройства. Она связана с микрофоном. Дело в том, что этот компактный электроакустический прибор является съемным и может быть размещен на любой из чаш модели.



- **Размер динамиков:** 53 мм
- **Диапазон воспроизводимых частот:** 10-20 000 Гц
- **Сопротивление:** 45 Ом
- **Длина шнура:** 2 м
- **Подробности:** [www.cmstorm.com](http://www.cmstorm.com)

## МФУ HP Officejet 150 Mobile

Перед вами первое именно мобильное многофункциональное устройство. Как не трудно догадаться, предназначено оно для деловых людей, которым необходимо оперативно печатать, сканировать или копировать документы в поездках. Новинка наделена сенсорным экраном, кардридером и готова выводить до 500 страниц с текстом на одном заряде батареи.



- **Технология печати:** струйная
- **Разрешение печати:** 4600 x 1200 dpi
- **Интерфейсы:** USB 2.0, Bluetooth 2.0
- **Габариты:** 350 x 171 x 90 мм
- **Подробности:** [www.hp.com](http://www.hp.com)

## Материнская плата ASUS P8Z77-V Premium

Казалось бы, все, что можно реализовать в современных системных платах, сделано. Однако текущий пример показывает обратное. Начнем с явных вещей. Как вы видите, мамка оснащена квартетом разъемов под видеокарты. Причем расстояния между ними очень велики, и, следовательно, у сборщика не должно возникнуть проблем с установкой двухслотовых решений. Если же присмотреться к модели внимательнее, становятся заметны кнопки Power и Reset, а также два переключателя EPU и TPU, необходимые для разгона компонентов системы. Дисконный массив строится с помощью трех портов SATA 3 Gb/s и шести коннекторов SATA 6 Gb/s. Прямо рядом с ними инженеры разместили слот mSATA. Это прозвучит странно, но в нем уже помещен SSD на 32 Гбайт! Он входит в комплект. Также обладателю мамки достанется внешний модуль Wi-Fi / Bluetooth. Венчает приведенную коллекцию порт Thunderbolt.



- **Чипсет:** Intel Z77
- **Совместимость:** Intel LGA 1155
- **Память:** 4 x DDR3, до 32 Гбайт
- **Видео:** 2 x PCIe x16 3.0, 2 x PCIe x16 2.0
- **Форм-фактор:** ATX
- **Подробности:** [www.asus.com.tw](http://www.asus.com.tw)



## Планшет

### Gotview Smart 10 IPS

Существует две версии планшета. Если в названии есть слово «Slim», то в комплектацию девайса входит батарея емкостью 4000 мА·ч, 2-мегапиксельная фронтальная камера, а его корпус будет выполнен из пластика. А вот у варианта с приставкой «Metal» аккумулятор уже на 8000 мА·ч, камера с сенсором 0,3 Мпикс., а корпус сделан из алюминия.



- **Экран:** 9,7", 1024 x 768 пикс.
- **Процессор:** ARM Cortex A9, 1,6 ГГц
- **Интерфейсы:** USB 2.0, Wi-Fi, Bluetooth 3.0
- **Габариты:** 244 x 189 x 11 мм
- **Вес:** 570 г
- **Подробности:** [www.gotview.ru](http://www.gotview.ru)

### Корпус NZXT Phantom 820

Появился еще один корпус, в котором можно разместить очень приличное количество разных девайсов, снабдив их эффективной СО. Давайте разберемся, что же предлагается пользователю. Модель совместима с материнскими платами форм-факторов eATX, XL-ATX, ATX, microATX, mini-ITX. Под установку жестких дисков производитель выделил в конструкции шесть посадочных мест и пару съемных корзин. Кроме этого внутри Phantom 820 запросто помещаются графические акселераторы длиной до 350 мм. Отдельного упоминания заслуживает организованная система охлаждения. Она состоит из трех 200-миллиметровых и одного 140-миллиметрового кулера, находящихся на передней, боковой, верхней и задней панелях «фантома». Кроме того, владелец в состоянии добавить к ним шесть дополнительных вентиляторов различного диаметра. С разъемами расширения у кейса полный порядок. Девайс снабжен сразу шестью пор-



- **Отсеки:** 4 x 5,25", 6 x 3,5" / 2,5"
- **Форм-фактор:** full tower
- **Материал:** сталь, пластик
- **Габариты:** 473 x 210 x 490 мм
- **Вес:** 15 кг
- **Подробности:** [www.nzxt.com](http://www.nzxt.com)

тами USB (4 x USB 2.0, 2 x USB 3.0). А недалеко от них примостился кард-ридер SD.

## Мышь

### Genius Gila

Помимо традиционных атрибутов хорошего игрового манипулятора, таких как набор грузов и модуль встроенной памяти, производитель выделяет у модели еще одну интересную фишку – функцию автоматической корректировки движения. Считается, что она позволяет мыши «предугадывать» траекторию перемещений руки, делая их стремительнее и точнее.



- **Разрешение сенсора:** 200-8200 cpi
- **Количество кнопок:** 12
- **Интерфейс:** USB 2.0
- **Вес:** 197 г
- **Подробности:** [www.genius.ru](http://www.genius.ru)

## Монитор

### AOC d2757Ph

По нынешним временам это самый обычный аппарат, поддерживающий трехмерное изображение и стоящий при этом не так дорого. В основе устройства лежит IPS-панель, а набор его интерфейсов состоит лишь из тандема разъемов HDMI и VGA-порта. Что интересно, в комплекте с монитором поставляется пара стереоскопических очков.



- **Экран:** 27", 1920 x 1080 пикс.
- **Яркость:** 250 кд/м<sup>2</sup>
- **Контрастность:** 1000:1
- **Время отклика:** 5 мс
- **Подробности:** [www.aoc-europe.com](http://www.aoc-europe.com)

## Клавиатура

### Rapoo E9080

Предлагаем вам оценить полет инженерной фантазии на примере данной клавиатуры. Обратите внимание: в правой части новинки реализована сенсорная панель, которая заменяет собой стандартный цифровой блок. Между тем она в состоянии выполнять и функции обычного тачпада, так хорошо знакомого нам с вами по мобильным компьютерам.



- **Количество клавиш:** 82
- **Интерфейс приемника:** USB 2.0
- **Габариты:** 359 x 110 x 6 мм
- **Вес:** 372 г
- **Подробности:** [www.rapoo.com](http://www.rapoo.com)

Дополним заметку про МФУ HP Officejet 150 Mobile еще некоторой полезной информацией. Модель печатает не только черно-белые и цветные документы, но и фотографии. Причем этот процесс занимает у девайса не так много времени – за минуту он готов выпустить три снимка.



# Битва за каждый мегагерц



aks\_kj  
aks\_kj@upweek.ru  
Mood: заряженное  
Music: Zhukah

Рассказ про память Corsair Dominator Platinum можно начать очень издали, например, с того, как чипы памяти припаиваются на платы, или с теории электричества. Но мы стартанем с другого конца. Комплект памяти из четырех планок мы добывали с боями: сначала просто отслеживали появление этого продукта, затем долго ждали прилета памяти в нашу необъятную страну. Дальше была еще более долгая пауза, пока главные таможенники всея Руси одобрили ввоз столь редкого артефакта. Не будет преувеличением сказать, что мы всей редакцией вышли встречать золоченую колесницу, на которой нам доставили шестигранную коробочку с платками. Слезы радости на лицах коллег, улыбки и крики «горько» в честь молодых... Ну, вы понимаете, счастьем не было границ, кефир лился рекой. На радостях память было решено поместить на обложку номера, стало быть, мы отдали ее на фотосессию и еще немного подождали (смайл).

Каков он, «Доминатор», можно увидеть как на обложке, так и на фотографии в статье, а, собственно, чего разглядывать: память, четыре модуля, с массивными черными радиаторами. Алюминиевые дуги, которые могут служить ручками для горячей замены планок, скорее, часть декора, потому как под ними располагаются белые светодиоды, которые во время работы сияют. Характеристики у оперативки самые что ни на есть высокие. Частота 2400 МГц, при вольтаже 1,65 В, и хотя сейчас такими параметрами уже особенно не удивишь, все же тайминги 9-11-11-31 выглядят неплохо на общем фоне.

Тестовым стендом служил не один компьютер и не одна материнская плата, и прямо сейчас я объясню почему. Biostar TZ77XE4 совместно с процессором Intel Core i3-3240 смогла обеспечить только 2000 МГц тактовой частоты, тайминги, правда, были 9-9-9-24, и благодаря этому память показала неплохие результаты по скорости: 20 367 Мбайт/с – чтение, 19 271 Мбайт/с – запись, 23 077 Мбайт – копирование и задержка всего 40,8 нс. Круто, но с учетом того, что на 2400 МГц память «не пошла», пришлось платформу

поменять. Странно то, что ни XMP-профиль, ни ручная установка всех рекомендуемых параметров не помогли, даже попытка подружить плату с половиной комплекта ОЗУ не привела к положительным результатам.



- **Устройство:** Corsair Dominator Platinum CMD16GX3M4A2400C9
- **Тип:** оперативная память
- **Объем:** 4 x 4 Гбайт
- **Частота:** 2400 МГц
- **Тайминги:** 9-11-11-31
- **Напряжение:** 1,65 В
- **Подробности:** [www.corsair.com](http://www.corsair.com)
- **Благодарность:** устройство предоставлено компанией Corsair ([www.corsair.com](http://www.corsair.com))

После долгих и безуспешных попыток выжать из памяти обещанные мегагерцы выбор пал на платформу с камнем AMD FX-8350 – матплата ASUS Crosshair V Formula вполне способна раскатать DDR3 до частоты 2400 МГц, но выше 2133 МГц подниматься снова не получилось. На этой частоте с таймингами 9-11-10-28 память показала в тесте: 15 204 Мбайт/с – чтение, 10 960 Мбайт/с – запись, 13 971 Мбайт/с – копирование и задержка 49,6 нс. Скажем

так, в лагерь «красных» покупать такие модули стоит только ради шика.

Попытки продолжились, и из коробки была извлечена материнская плата Gigabyte GA-Z77X-UP7, которая одним только видом производит впечатление бескомпромиссной платформы. Но и она не смогла взять заветную частоту, выдавая лишь 2200 МГц, – вот такие пироги. На частоте 2,2 ГГц с таймингами 9-11-11-31 AIDA64 Cache & Memory Benchmark доложил о следующих скоростях: 19 877 Мбайт/с – чтение, 19 253 Мбайт/с – запись, 22 123 Мбайт/с – копирование и 40,2 нс латентность.

Для полного успокоения души я пересобрал тестовый стенд в четвертый раз, взяв другую материнскую плату Gigabyte GA-Z77X-UP4, но звезды не упали мне в руки: 2000 МГц и все, выше никак. Скорости в тестовых пакетах были получены сопоставимые с другими испытанными сегодня платами: 20 376 Мбайт/с – чтение, 19 271 Мбайт/с – запись, 23 077 Мбайт/с – копирование и задержка 40,8 нс. Моя совесть как автора статьи чиста: я сделал все, что было в моих силах, потратив кучу времени на все это (смайл).

Казалось бы, очень дорогая память, с явно отобранными качественными чипами, вся такая из себя красивая и замечательная. Но не все так радужно, как хотелось бы. Прошерстив интернет на тему отзывов пользователей об этой памяти, я установил, что да, глюки встречаются: кому-то везет, и устройство работает, как положено; кому-то везет меньше, и приходится подбирать частоту и тайминги вручную. Будем надеяться, что это только мне так не повезло с конкретным комплектом памяти либо руки мне таки погнули в час пик в метро. В любом случае гарантия на память от производителя весьма продолжительная, так что, если не повезет с комплектом, денежки не пропадут.

В любом случае спасибо компании Corsair за хлопоты и то, что память таки добралась до нашей редакции. Но все эти буквы есть призыв для читателей-энтузиастов к большой осторожности: дорого – не всегда значит «отлично». UP



# Дощечка с любимыми игрушками



**Mednikool**  
hard@upweek.ru  
Mood: радостное  
Music: радостная

Н икогда бы не подумал, что наш хардварный редактор – тролль. Зная мою «искреннюю любовь» к операционным системам Android (это сарказм, если что), он, ничтоже сумняшеся, выдал мне для обозрения и тестирования новый планшет от iconBIT с зеленым «роботом» версии 4.0.4 на борту. Одна радость – изучать сегодня по большей части мы будем возможности аппаратной составляющей.

Комплект поставки состоит из: самого устройства, адаптера питания, наушников-вкладышей Axelvox, суперкороткого провода-переходника (фирменный мини-разъем – стандартный USB-«порт»), интерфейсного кабеля, черного псевдокожаного чехла-подставки и инструкции по быстрой настройке. Само собой, все это уложено в красивую картонную коробку, расставлено по пакетикам и проволочками-«скрутками» схвачено.

Форма корпуса устройства обычная (смайл) – см. фото. По периметру идет «вставка» из серебристого пластика, большая часть задней панели выполнена из материала темного-серого цвета, лицевая сторона – из глянцевого пластика черного цвета. Качество сборки очень хорошее, устройство выглядит монолитным и не хрустит в руках, однако в паре мест пластиковые детали можно было бы немного доработать напильником.

Органы управления сосредоточены на правом ребре устройства. Вверху находится главный рубильник, чуть ниже его – качелька регулятора громкости, далее идут крошечное отверстие встроенного микрофона, HDMI-порт, слот для microSD-карты, миниатюрный фирменный USB-порт, решеточка динамика, выход для наушников и гнездо для подключения адаптера питания. Сзади сверху справа находится глазок основной камеры (2 Мпикс.) и лампа «вспышки», на лицевой стороне над экраном присутствует глазок фронтальной камеры (0,3 Мпикс.). Впрочем, подобное расположение органов управления и интерфейсов можно наблюдать у большинства «андроид»-у-

стройств (тысячи их!), так что пока ничего необычного.

Выделиться на фоне прочих дощечек со скругленными углами можно благодаря мощности процессора и графической части. Для тщательного изучения этого вопроса было припасено шесть разных тестов, все их бесплатно можно скачать и

следующие: общий – 8077, память – 1581, процессор (работа с целыми числами) – 2475, процессор (работа с числами с плавающей запятой) – 1836, 2D-графика – 297, 3D-графика – 1242, ввод / вывод базы данных – 490, запись на карту SD (Transcend 16 Гбайт, 10-й класс) – (11,5 Мбит/с) – 115, чтение с карты SD – (4,1 Мбит/с) – 41, частота CPU – 1608 МГц. В AnTuTu 3DRating Benchmark устройство набрало 3585 баллов, средняя частота кадров составила 12,8, наивысшая – 17,3, «треугольники» – 25,790 (тест проводился в разрешении 768 x 976 пикс.). В сложном off-screen-тесте (разрешение 1024 x 2048) баллов было получено меньше – всего 2194, фреймрейт средний – 7,1, максимальный – 8,7, «треугольники» – 25,712.

В тесте Linpack for Android устройство показало 80,471 MFLOPS. С учетом того, что наилучшие результаты, продемонстрированные другими пациентами (зачеркнуто) планшетами / смартфонами, находятся на уровне около 100 MFLOPS, нужно признать, что процессор у NetTAB SPACE II очень неплох.

И, как говорится, «до кучи». В KFS Benchmark (тестирует Open GL 2.0) результаты по fps следующие: Bamboo – 40,241, Wavescape – 42,754, Galactic Core – 41,947, Overall – 41,621. В Relative Engine 3 средняя частота кадров составила 11,18. Бенчмарк Vellamo отнесся к устройству благосклонно, в HTML 5-тесте оно набрало 1453 балла, а в тесте Metal (аппаратная часть) – 510. В двух последних тестах NetTAB SPACE II попал на пятую строчку условного списка «победителей».

Субъективно устройство получилось очень быстрым и отзывчивым, заслуга в этом, безусловно, принадлежит мощным двухъядерному центральному процессору и четырехъядерному GPU. Девайс обладает великолепным соотношением показателей «качество-возможности-цена», и за очень скромную сумму денег он откроет вам увлекательный мир злых птиц, плохих свиней, крокодильчика Свомпи и других полезных и не очень программ. Да и сам Android 4.0.4 вовсе не так страшен, как может показаться (смайл). **UP**



- **Устройство:** iconBIT NetTAB SPACE II
- **Тип:** планшет
- **Экран:** IPS, 9,7", 1024 x 768 пикс., емкостный сенсор
- **Процессор:** Dual Core Cortex A9, 1,6 ГГц
- **Графика:** Quad Mali400, 1080p Graphic Core
- **Память (RAM):** DDR3, 1024 Мбайт
- **Операционная система:** Android 4.0.4
- **Емкость батареи:** 7800 мА·ч
- **Размеры:** 241 x 187 x 10 мм
- **Вес:** 653 г
- **Подробности:** [www.iconbit.com](http://www.iconbit.com)
- **Благодарность:** устройство предоставлено компанией iconBIT ([www.iconbit.ru](http://www.iconbit.ru))

установить из Android Market (он же Google Play). Думаю, должен сработать принцип «авось да какой-то один из них уже установлен на планшете / смартфоне читателя и он сразу сможет сравнить его производительность с таковой для девайса от iconBIT».

Первым идет AnTuTu Benchmark v2.9.4. Тест проверяет все-все-все. Результаты

Планшет – доска или алюминиевый лист, на которой крепится, например наклеивается, бумага при составлении карты местности. Бумага весьма подвержена деформации (она достигает 2%), и наклеивание на жесткую основу позволяет уменьшить искажение. (Wiki)



# Крепость

## ДЛЯ МАМЫ И ПРОЦА



aks\_kj  
aks\_kj@upweek.ru  
Mood: bluetooth  
Music: Synth Rooms

«С ижу за решеткой, за фильтром, в коробке. На мне суперкулер, и жарко вокруг. Везде микросхемы, повсюду диоды. Мне страшно и тесно, спаси меня, друг!» Примерно так смог бы переписать стихотворение А. С. Пушкина центральный процессор, заточенный в Enermax Ostrog ECA3250-B. Оригинальное название для корпуса, а логотипом является верхушка сторожевой башни средневекового замка. Как я ни старался, уйти от предложенных ассоциаций не удалось: это высокотехнологичная узница или шикарный замок для ваших комплектующих, что девайс представляет из себя – будем разбираться дальше.

Корпус, хотя кейсы такого типа мне больше нравится называть «шасси». Максимум возможностей за минимум денежных знаков. Дело в том, что конкретной цены на «Острог» в момент написания статьи еще не было, но предположу, что много стоить он не будет.

Передняя панель большей частью пластиковая, только решеточка, идущая по периметру, металлическая. В зависимости от версии корпуса цвет декоративной сетки может быть красным, белым или черным. Нам достался вариант с белой отделкой. Помимо дизайнерской идеи сетка выполняет и практическую функцию. Через нее корпус дышит в случае размещения на передней панели вентилятора (можно поставить 120 мм). Кроме того, есть еще семь посадочных мест: по паре на верхнюю крышку и боковую стенку и по одному снизу, спереди и сзади. Парные решетки позволяют поставить вентиляторы как с диаметром крыльев 120 мм, так и 140 мм, а в остальные места встанут только 120 мм. В комплекте идет лишь одна вертушка, установленная на задней крышке, и подключить ее нужно к Molex-разъему блока питания, что заставит крутиться вентилятор на максимальных оборотах.

Касательно воздушных потоков, которые обязательным образом должны курсировать через корпус: снизу, куда будет

устанавливаться источник питания, имеется пылевой фильтр. Его сетка съёмная: если запылится, можно быстро вытряхнуть (смайл). Для блока питания предусмотрены резиновые подпорки, которые погасят лишнюю вибрацию.

Все элементы управления находятся на верхней крышке, там у нас пара кнопок (включение и перезагрузка) и USB-розетки. Такое размещение явно намекает на напольное использование корпуса, что

тор перед дисковой корзиной или дисковод – кому что нужно было, – обратно так же легко поставили. Столь же несложным движением можно снять эту самую дисковую корзину. В нее помещается три жестких диска 3,5", которые будут расположены на пластиковых полозьях, за счет этого можно будет легко вытаскивать HDD с насиженных мест. Демонтаж корзины позволит поставить видеокарту длиной до 400 мм (смайл) – если не производить эту манипуляцию, то все, что длиннее 290 мм, в кузов не поместится.

Устройства 5,25" крепятся в свои места безвинтовым способом. Пластиковые зажимы фиксируют при помощи небольших штырьков достаточно надежно, при желании или необходимости можно убрать всю механику и прикрутить все банальными винтами.

Внутри у нас есть все, что нужно для сборки компьютера. А именно: пространство под платформой материнской платы для оптимального распихивания кабелей, коробочка с

винтиками, пластиковыми стяжками одно-разовыми, и даже две фирменные липучки с лого Enermax положили, для временного затягивания, к примеру, «хвостов» от блока питания. Ограничения по высоте кулера у нас следующие: 174 мм – максимально возможная высота башни и 150 мм – если на боковой крышке примостился один или парочка вентиляторов.

Кузов прост и в тоже время продуман, без лишних наворотов, но все необходимое в нем есть, и даже USB 3.0 удалось вписать в бюджет. Скорее всего, конструкция потребует небольшой доработки – уж больно много отверстий, через которые в корпус будет попадать не только свежий кислород, но и пыль. Тут либо наглухо забивать все «двери и окна», что я люблю делать для достижения тишины, либо сооружать дополнительные пылевые фильтры из подручных пористых материалов. Можно заодно шумоизоляционным материалом панели обклеить – тогда вообще хорошо будет (смайл). UP



- **Устройство:** Enermax Ostrog ECA3250-B
- **Тип:** корпус
- **Форм-фактор:** midi tower
- **Количество отсеков 3,5":** 5
- **Количество отсеков 5,25":** 4
- **Количество слотов расширения:** 7
- **Длина видеокарты:** до 330 мм
- **Интерфейсы:** 3 x USB 2.0, USB 3.0, 2 x mini-jack
- **Габариты:** 480 x 200 x 460 мм
- **Вес:** 12,5 кг
- **Подробности:** [www.enermax.com](http://www.enermax.com)
- **Благодарность:** устройство предоставлено компанией Enermax ([www.enermax.com](http://www.enermax.com))

лично мне удобно, – жаль, правда, что скоростной USB всего один, хотя обычно больше и не нужно, это я уже придираюсь к мелочам.

Что еще за возможности таятся в недрах корпуса? Легким движением руки можно снять всю переднюю панель, которая крепится на пластиковых защелках. Сняли, посмотрели, поставили вентиля-



# Алюминиевый переультрабук



**Dr. Kox**  
kox@upweek.ru  
Mood: 21.12.2012  
Music: Лемешев

Чем цепляет своих почитателей и примкнувших к ним граждан «яблочная» компания? Дизайном? Доведением до абсолюта «невиснувшей» операционкой? Грамотной рекламой? Наличием в комплекте поставки практически всех необходимых для простого пользователя программ? Думаю, всеми этими плюсами. Сюда, конечно же, необходимо добавить потрясающую харизму Стива Джобса (мир праху его). Но не об этих аппаратах пойдет речь сегодня, а об их подражателях. В основном копируют дизайн и интерфейс операционной системы. Чаще первое. Посмотрите на «Макбуки» – плоский и тонкий металлический корпус серебристого цвета, невесомая крышка с широкоформатным дисплеем, невысокие, отдельно стоящие клавиши с ровной поверхностью. Стопроцентная узнаваемость, скажете вы. И будете правы. И неправы! Достаточно посмотреть на ноутбук от компании Gigabyte по имени U2442 и сравнить его с оригиналом.

Худо-бедно с внешним видом разобрались, теперь включим испытуемого и покопаемся в его внутренностях. Для начала проверим уровень заряда аккумулятора, для чего нажмем на правую кнопку под тачпадом. По числу зажегшихся огоньков (это те пять светодиодов, что сигнализируют о режимах работы ноута) мы и можем определить количество оставшейся энергии. А вот саму батарею обнаружить не удалось. Производитель коварно спрятал ее в недрах корпуса. Так что, господа любители залить кофеем клавиатуру, будьте осторожны – быстро выдернуть накопитель электричества и тем самым попытаться спасти компьютер не получится. Полтора года назад я рассказывал о ноуте другой компании с подобной фишкой. Так значит, это не единичный промах, а целенаправленное движение от Функциональности в сторону Дизайна.

О начинке Gigabyte U2442 вы можете прочитать ниже и облизнуться. Мощная машинка, да еще в таком тонком и стильном корпусе, – шикарный подарок шефу от подчиненных. Могучая видеокарта в

тандеме (уж извините, но это слово обозначает не только тех, о ком вы сейчас подумали) с дюжим процессором – сильный довод в пользу того, чтобы занять обеденный перерыв под любимую стрелялку, которая до этого шла с максимальными настройками только на домашнем монструозном компьютере. Если вы не любитель поиграть (неужели такие пользователи еще встречаются?), то милости просим в



- **Устройство:** Gigabyte U2442
- **Тип:** ноутбук
- **Экран:** 14", 1600 x 900 пикс.
- **Процессор:** Intel Ivy Bridge Core i7-3517U
- **Видеокарта:** NVIDIA GeForce GT 640M, 2 Гбайт
- **Оперативная память:** DDR3, 2 x 4 Гбайт
- **Накопитель:** SSD, 128 Гбайт
- **Кардридер:** SD
- **Коммуникации:** Wi-Fi 802.11b / g / n, Gigabit Ethernet, Bluetooth V4.0
- **Порты ввода-вывода:** D-Sub, HDMI, RJ45, 2 x USB 3.0, 2 x USB 2.0,
- **Емкость батареи:** 4000 mA·h, Li-Pol
- **Габариты:** 339 x 233 x 18 мм
- **Вес:** 1,57 кг
- **Подробности:** [www.gigabyte.ru](http://www.gigabyte.ru)
- **Благодарность:** устройство предоставлено компанией Gigabyte ([www.gigabyte.ru](http://www.gigabyte.ru))

наш кинозал. Разрешение экрана в 1600 на 900 точек с легкостью позволит вам посмотреть любимый кинофильм в качестве Full HD, причем (помним о нехилой начинке) ноутбук не особенно напряжется.

Чтобы не быть голословным, приведу несколько цифр. 29 136, 6454, 9531! Ну как, впечатляет? Тем, кто не понял, о чем речь, поясню. Первая цифра – количество не проглоченных попугаев, выданных стареньким бенчмарком 2003 года от 3DMark. Вторая – оценка графики, третья – процессора, выданные тестировщиком по имени Vantage от того же автора. Но это оценки применительно к использованию DirectX 10. Одиннадцатую версию мы оценим при помощи Heaven DX11 Benchmark 3.0 от компании Unigine. Полет над своеобразным заоблачным поселением, напоминающим Лапуту Джонатана Свифта (либо, кому ближе аниме, небесный замок Миядзаки), проходил красиво, плавно и завораживающе. В конце ролика, проигранного со средним фреймрейтом 29 кадр/с (от 14,8 до 61,0), он выдал общую цифру 739. Наверное, это круто. Тем более что использовалось разрешение экрана 1600 x 900, в отличие от «вантаджа». При увеличении множителей анизотропии и антиалиасинга скорострельность ноута заметно снижалась.

Поиграть и просто понабирать текст можно и в полной темноте, поскольку Gigabyte U2442 оснащен отключаемой подсветкой клавиатуры. Вентилятор системы охлаждения тоже располагает к ночным бдениям, обладая низким шумовым сопровождением. И чему тут греться: процессор Intel Ivy Bridge Core i7-3517U – из серии камней с низким энергопотреблением, да и видеокарта из разряда мобильных – много электричества не требует. Точнее говоря, две видеокарты – встроенное в камень интеловское видеоядро работает в «плоских» режимах, а при необходимости обсчитывать объемные модели в бой вступает дискретная видюха от NVIDIA. Небольшому аппетиту ноута способствует модный и быстрый твердотельник, которому не нужна энергия для раскрутки шпинделя с «блинами». И раз уж мы с вами говорим о современном оборудовании, то упомяну и о наличии двух быстрых портов USB версии 3.0 помимо пары обычных. Вывод: хочу! **UP**

Для охлаждения внутреннего оборудования используются два отдельных вентилятора с собственными воздуховодами – персонально для процессора и видеокарты. Такая схема применяется и на части устройств Apple, в частности на MacBook.





### Безжизненный смотритель

Итальянская компания Almax SpA, специализирующаяся на производстве манекенов для розничных магазинов одежды, разработала систему EyeSee, которая позволяет владельцам таких точек незаметно собирать информацию о посетителях. В одном глазу манекена установлена скрытая камера, подключенная к компьютеру с комплексным ПО для распознавания лиц. Программа определяет, пол, возраст и расовую принадлежность потенциальных покупателей. На основании полученных данных мерчендайзеры смогут оперативно изменять ассортимент, чтобы обеспечить рост продаж.

Стоимость одного манекена, оснащенного EyeSee, составляет около €4000. Уже известно, что первую партию таких устройств заказала известная фирма Benetton и ряд других крупных поставщиков одежды (их имена держатся в секрете). Кроме того, в дальнейшие планы Almax SpA входит внедрение в EyeSee решений по распознаванию голоса на всех самых распространенных языках, чтобы продавцы могли также узнавать, что именно говорят об их товарах люди. Предупреждать клиентов об этом виде наблюдения не будут.

### Музыкальный Google

Согласно сообщениям Associated Press, компания Google на днях заключила лицензионное соглашение с альянсом французских, итальянских и испанских правообладателей. Это позволит «большому G» пополнить свой музыкальный каталог Music примерно на 5,5 млн треков. Договоренность действует на территории 35 стран, расценки на услугу сравнимы с таковыми у Amazon и Apple. Напомним, что только в конце октября Google вступила в партнерские отношения с Warner Bros, которая стала официальным поставщиком контента для Google Music.



### Скоростной распознаватель

Японская фирма Dai Nippon Printing совместно с сотрудниками Токийского университета (University of Tokyo) разработала и представила инновационный сканер для книг, который всего за 1 мин. способен оцифровать до 250 печатных страниц. Специальный механизм с огромной скоростью их перелистывает (расширять книгу не требуется), а пара камер мгновенно фиксируют содержание каждого листа. Затем бортовое ПО преобразует распознанное в графические файлы (400 пикс./дюйм). Разработка появится на рынке в 2013 году.

### Фотобудка от Makerbot

Компания Makerbot совместно с фирмой ShapeShot открыла в США свою первую фотобудку, посетители которой смогут без всяких усилий создавать трехмерные компьютерные модели любых объектов, включая лицо человека. Процесс сканирования при этом занимает не более 5 мин., а результат сохраняется в выбранном пользователем формате. Детализация у конечного изображения получается не столь высокой, как у японской Omote 3D, зато стоимость услуги составляет всего \$5. За распечатку на месте взимается отдельная плата.

### О следующей OS X

В Сети постепенно появляются сведения о следующей версии операционной системы OS X от Apple. Судя по всему, «яблочники» сохранят кошачью тематику в названиях, и новая ось будет именоваться Lynx («Рысь»), согласно данным с сайта AppleScoop со ссылкой на «доверенный» источник. Кроме того, по сведениям ряда новостных порталов, в состав операционки войдет голосовая помощница Siri и картографический сервис Maps. Открытый бета-тест OS X Lynx начнется в феврале, а финальный релиз, скорее всего, состоится в июне 2013 года.

### Социальная лиса

Вышла следующая версия веб-браузера Firefox за номером 17. Главным нововведением на этот раз является интерфейс Social API, который дает возможность разработчикам встраивать в «лисицу» различные плагины для социальных сетей. На момент подготовки материала уже был доступен один из них, «Чат для Facebook», который отображается в любой вкладке. Устанавливается он со странички FB, а не из магазина приложений Mozilla. Кроме того, был установлен запрет на автоматический запуск Adobe Reader, Adobe Flash и Silverlight.

### Рейнкарнация Меего

На прошедшей недавно в Хельсинки конференции Slush финская IT-компания Jolla представила общественности мобильную линуксовую программную платформу Sailfish OS, которую можно рассматривать как возрожденную MeeGo, так и не ставшую популярной ни среди разработчиков, ни среди обычных пользователей (она запускалась только на одном аппарате – Nokia N9). Интерфейс Sailfish OS частично позаимствован у Windows Phone – на экране размещены крупные прямоугольные плитки (карточки) приложений, в нижней части находятся четыре наиболее востребованные иконки (телефон, сообщения, камера и браузер). При долгом нажатии на карточку появляется контекстное меню с набором возможных действий (управление воспроизведением, проверка почты и т. д.).

На устройствах под управлением Sailfish OS можно будет запускать многие (но не все) софтины для Android. Смартфоны под управлением этой «оси» появятся в 2013 году, а одними из первых стран, где их можно будет приобрести, станут Финляндия и Китай. Небольшой промо-ролик можно найти на YouTube по фразе «Presenting Jolla».





### Отложенное открытие

Компания Apple перенесла сроки открытия своего грандиозного комплекса Spaceship в Купертино на один год вперед, и теперь его двери распахнутся не раньше середины 2016 года. Ожидается, что он должен стать новой штаб-квартирой «яблочной» фирмы, где будет работать около 12 000 ее сотрудников. В итоге сооружение займет площадь свыше 260 000 м<sup>2</sup>. Среди прочего в нем будет находиться конференц-зал на 1000 мест, фитнес-центр, экспериментальный завод, громадная парковка и отдельный научно-исследовательский институт.



### Украл страну

Правоохранительные органы Греции недавно арестовали местного 34-летнего программиста по подозрению в массовой краже файлов, содержащих персональную информацию о жителях данной страны (адреса, номера паспортов и т. д.). Каким образом к нему попали эти данные, пока остается загадкой. Умельца выследили через интернет и изъяли у него все компьютерное оборудование. Весьма примечательно, что у него дома хранилось свыше 9 млн таких файлов, при том что совокупное население Греции составляет около 11 млн человек.

### Безопасное прослушивание

Компания Kohler выпустила необычную насадку для душа, которая дает возможность наслаждаться любимой музыкой при водных процедурах, не опасаясь за сохранность своего гаджета. Девайс по имени Moxie оснащен встроенным водонепроницаемым динамиком, модулем Wi-Fi, аккумулятором и способен воспроизводить треки с любого «беспроводного» плеера. Если заряд батарейки подходит к концу, Moxie сообщает об этом посредством светового сигнала. Сам громкоговоритель можно снять и использовать отдельно. Цена вопроса – \$199.

### Цветной раритет

Сотрудникам новостного портала Visual News удалось обнаружить на сайте Библиотеки Конгресса США (US Library of Congress) внушительную подборку высококачественных фотографий времен второй мировой войны, отражающих американские реалии. Самое интересное, что все они изначально были сняты на цветную, а не черно-белую пленку, как большинство других снимков этого периода истории. Ознакомиться с коллекцией (без регистрации) можно на официальном сайте библиотеки по этой ссылке [goo.gl/I0zUL](http://goo.gl/I0zUL).



### Уход генерального

В мае 2013 года уйдет в отставку генеральный директор и президент Intel Пол Отеллини (Paul Otellini), сообщается на официальном сайте процессорной корпорации. Господин Отеллини отслужил в Intel целых 40 лет, занимая указанный пост в течение последних 7 лет. За время его правления общий операционный доход компании составил \$107 млрд, ежегодная выручка поднялась на \$15,2 млрд (с \$38,8 млрд до \$54 млрд), а стоимость одной акции возросла с \$1,4 до \$2,39. Пока неизвестно, кто станет его преемником.

### Мысленный контроль

Канадская фирма InteraXon представила устройство Muse, которое дает возможность следить за активностью мозга посредством смартфона под управлением iOS / Android или ПК на базе Windows, Mac и Linux. Четыре сенсора, встроенные в ободок, надеваемый на голову, считывают сигналы и создают энцефалограмму, а модуль Bluetooth передает данные на компьютер. Вскоре разработчики выпустят и SDK, который позволит управлять девайсом силой мысли. Финансирование разработки осуществляется через портал Indiegogo ([igg.me/p/254971](http://igg.me/p/254971)).

### Очередь Samsung

Корпорация Samsung расширила список устройств, выпущенных компанией Apple, в которых, по мнению корейцев, незаконно использованы их технологические решения. Теперь помимо последних моделей iPad, iPhone и iPod touch в нем числится также и iPad mini. Заявка была отправлена на рассмотрение судебных органов США, и, скорее всего, ее утвердят до конца I квартала 2013 года. Все нарушения относятся в основном к методам передачи данных в беспроводных сетях Wi-Fi, 3G и LTE / 4G.

Вместе с тем недавно юристы Samsung в официальном порядке вынудили Apple раскрыть подробности недавнего лицензионного соглашения с HTC. Для чего именно технологическому магнату понадобились эти сведения, они четко объяснить не смогли, тем не менее судья распорядился, чтобы «яблочники» незамедлительно передали этот важный документ своим конкурентам. Не исключено, что на его основании Samsung разработает свою версию договора с Apple о выплате лицензионных отчислений, естественно попытавшись снизить их объем до минимального уровня. Мы проследим за развитием событий.



Linux – Unix-подобная операционная система, созданная и распространяемая в соответствии с моделью разработки открытого ПО. В отличие от других ОС, у Linux нет «официальной» комплектации, она поставляется в виде готовых дистрибутивов, имеющих свой набор прикладных программ. (Wiki)



# Взросшие да **СОЙДУТСЯ**

**Вновь продолжаем разговор про моноблоки – трендовый продукт последних лет. Такой аппарат отвечает требованию «поставил и забыл». Тем более что сегодняшние участники оснащены дисплеями с диагональю 27", возможностей которых должно хватить надолго.**



**Евгений Никифоров**  
shodan@upweek.ru  
Mood: как всегда  
Music: как всегда

**В**аш автор пишет данный текст, когда обе модели представленных моноблоков подробно протестированы и изучены. А значит, уже сейчас можно сделать некоторые выводы, но это было бы неверно с точки зрения построения повествовательной формулы любого текста-рецензии. Тем не менее не ответить на актуальный вопрос, который возникает уже во второй раз (первый «Ринг» моноблоков калибра 23" был относительно недавно, там тенденция похожая), просто невозможно. Что есть моноблок? Попытка сделать действительно качественную и стильную вещь с богатым функциональным оснащением и кучей возможностей, которой по плечу любая задача от просмотра и конвертации видео высокой четкости до поддержки современных игровых приложений на самых высоких настройках качества картинки? Или все-навсего желание обхитрить неопытного пользователя, привлечь его красивым шильдиком, символизирующим наличие внутри мощного четырехъядерного процессора от Intel? Ведь, покупая такое дорогостоящее устройство, по факту пользователь не получает полного спектра развлечений, на которые хотел бы рассчитывать.

Сталкиваясь с подобной ситуацией уже не в первый раз, мы приходим к выводу, что это все же закономерность и моноблок, как и практически любой аппарат, является нишевым продуктом, призванным решать лишь ограниченный круг задач, о которых мы сегодня подробно и поговорим.

К нашим и вашим услугам два настоящих гиганта во всех смыслах этого слова (диагональ экрана и вес этих устройств поистине исполинские). Такой девайс вполне можно использовать как единственный источник если и не звукового, то по крайней мере видеосигнала,



например на кухне или в комнате съемной квартиры, если по материальным соображениям не хочется или просто нет возможности раскошелиться на что-то еще более впечатляющее (и дорогое).

А значит, нашим участникам вновь предстоит биться за звание лучшего мультимедийного девайса в категории моноблоков, пройдя через многочисленные тесты, – ведь только так можно четко очертить список возможных требований и понять наконец, для каких целей создается тот или иной технологичный продукт. Причем хорошо бы еще выяснить, создается он только высококвалифицированными инженерами или ими же, но с подсказки вездесущих маркетологов, – это также немаловажный вопрос. И может ли такой девайс составить достойную конкуренцию классическому десктопу, где все

компоненты и детали покупаются отдельно, по воле его «создателя».

## **ASUS ET2701INKI**

Отдав предпочтение этому моноблоку, хотелось бы сразу вас предупредить: коробка с устройством не меньше, чем таковая у широкоформатного телевизора с диагональю 40". К тому же она очень громоздкая, тяжелая и широкая. Само собой, часть основного объема внутри занимает пенопласт.

Зато, достав «монитороблок» и остальные составляющие из коробки, вы будете не только приятно удивлены, но и удовлетворены. Внешний вид устройства радует глаз – к девайсу буквально хочется прикоснуться. А дотронувшись, понимаешь, что темный пластик довольно высокого качества и весьма прочный.



## Pro et **Contra**: ASUS ET2701INKI

**В**ыбранные моноблоки вновь получились очень схожими по всем параметрам. Однако на этот раз можно более четко очертить круг предпочтений для каждого из девайсов.

ASUS ET2701INKI имеет привлекательный внешний вид, неплохую функциональность с многочисленными современными интерфейсами (есть гнездо антенны в конце концов), а также хорошую комплектацию, в которой помимо удобной мышки и клавиатуры присутствует сабвуфер, значительно улучшающий звуковую картину. Если в ваши планы не входит работа с трехмерной графикой и к тому же вы не любитель современных игровых приложений, то этот моноблок может оказаться простым и надежным решением для организации рабочего места или уголка отдыха. Плюс ко всему здесь целых 8 Гбайт оперативной памяти, а значит, техническая «ценность»

аппарата будет актуальна не один год. Цена на девайс не маленькая, но, опять же, на фоне конкурентов является не самой высокой для этого класса устройств.

Самым печальным недостатком ASUS ET2701INKI является дисплей, который при своих внушительных габаритах располагает слишком маленькой разрешающей способностью, в результате чего картинка не кажется достаточно детализированной. Жаль также, что производитель поспешил на более мощную видеокарту – она была бы здесь весьма кстати, даже несмотря на возможный рост стоимости. Все остальные комплектующие здесь, что называется, «на уровне». Хотя для полного соответствия сегодняшним реалиям пора бы переходить на твердотельные накопители вместо жестких дисков, тем более что стоимость на первые с каждым месяцем снижается.

Продукт выполнен в стиле hi-tech, где сочетается черный и серебристый цвет, а благодаря конструкции устройство не занимает лишнего пространства на поверхности и удобно в эксплуатации. Это утверждение в первую очередь относится к ножке-подставке, на которой, словно на постаменте, возвышается большой дисплей 27". Интерфейсные разъемы на боковой стороне, а также Blu-ray-привод с противоположной закрыты пластиковыми «шторками», что только добавляет аккуратности моноблоку. Регулирующие изображение кнопки под дисплеем показались не очень удобными, потому что они спрятаны глубоко под рамой и весьма чувствительны к любому прикосновению – требуется определенная привычка.

Само собой, в комплекте есть клавиатура и мышь, беспроводные. Модуль-приемник устанавливается в свободный USB-слот. (Вот, казалось бы, что стоит разработчикам интегрировать контроллеры периферии прямо в корпус, место там наверняка есть. – Прим. ред.)

Большой экран довольно яркий, с сочными красками, но есть один весомый минус: разрешение для такой громады очень маленькое (изображение нечетко и угловато). Особенно это заметно, если сравнить качество картинки с одной у Dell XPS 2710, но давайте не станем забежать вперед.

Встроенный звук (колонки находятся аккуратно под экраном) в меру громкий, даже чересчур, но его качество находится на средней отметке. Он довольно «плоский» и «сухой», низких частот практически не слышно. Однако здесь есть одна хитрость, которая, правда, полагается не всем модификациям этой модели. В коробке с моноблоком присутствует сабвуфер, похожий на летающую тарелку, с технологией Sonic Master, который добавляет сочного звучания дефолтной акустической системе. Неплохой и полезный бонус.

Фирма ASUS наградила данный моноблок неплохим ассортиментом интерфейсных разъемов. Присутствуют не только скоростные коннек-

торы USB третьей ревизии, но и eSATA, а также вход для антенны, который будет весьма кстати для целей, озвученных в начале статьи. Эта опция уже стала стандартом де-факто в готовых мультимедийных системах, наверняка не случайно. (Опять же, не соглашусь с разработчиками и автором: пользоваться в XXI веке аналоговым ТВ-тюнером – это примерно то же самое, что встраивать в новенькую иномарку кассетный магнитофон. Были бы уместны декодеры цифрового ТВ, Wi-Fi-мосты к роутерам и прочие высокотехнологичные штуки, если уж так необходимо предоставить юзерам возможность просматривать рекламу и мыльные оперы (смайл). – Прим. ред.)

Теперь стоит подробнее изучить внутреннюю начинку представленного моноблока, благо там есть на что посмотреть. Но перед этим отметим, что встроенная система охлаждения довольно громко шумит при сложной нагрузке, в частности в трехмерных тестах и приложениях.

На центральный процессор в компании ASUS точно не поспешили, только за него в рознице просят порядка 10 000 руб. Это передовой камень последнего поколения Ivy Bridge, собранный по 22-нанометровому техпроцессу, с базовой тактовой частотой 3,1 ГГц и объемом кэша L3 – 8 Мбайт. Не стоит забывать и про интегрированное графическое ядро Intel HD Graphics 4000. Оперативной памяти также установили более чем достаточно: 8 Гбайт

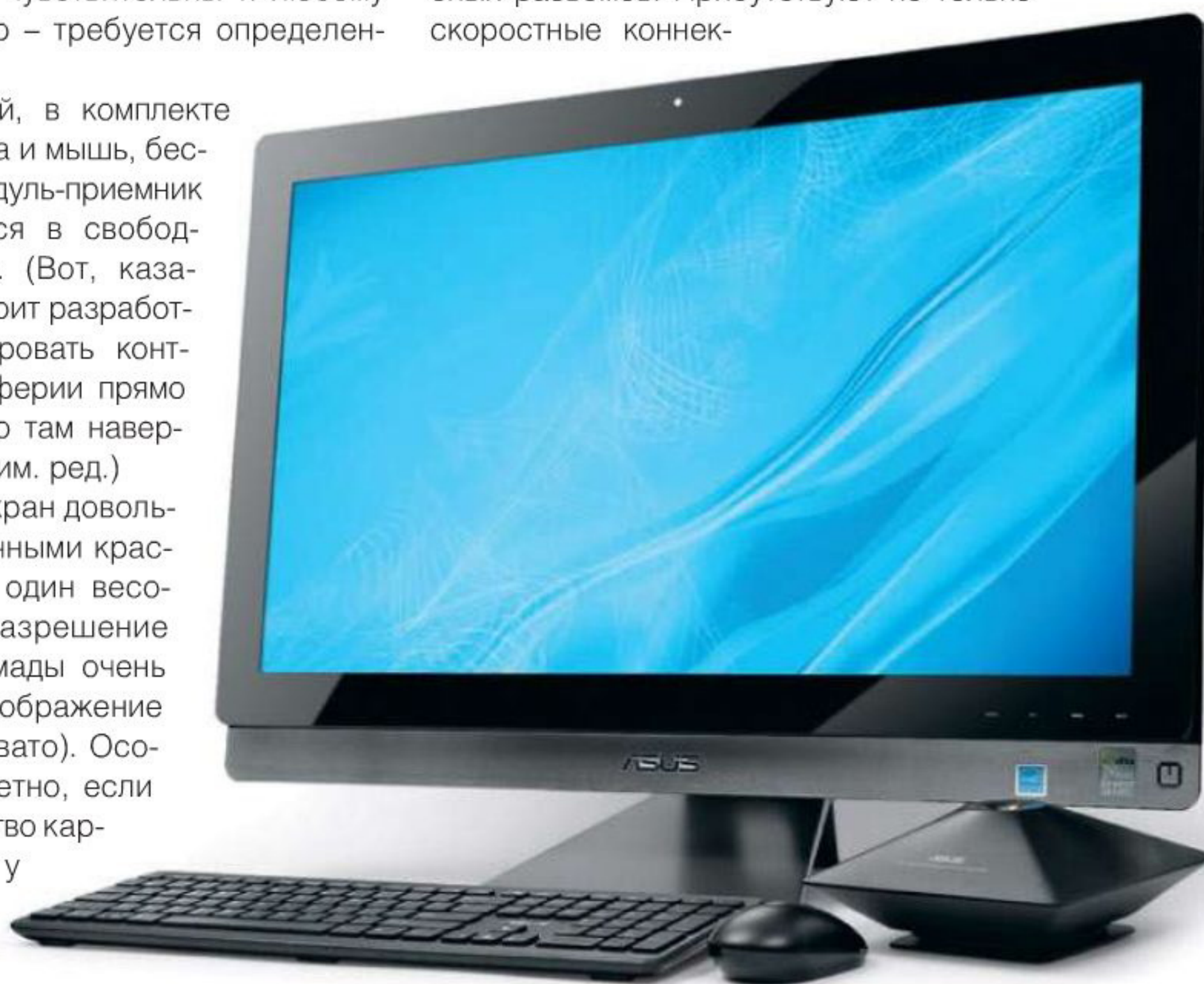

ASUS ET2701INKI. Моноблок с сабвуфером

Зато и комплектуются таковыми передовыми твердотельными накопителями, а также графическими ускорителями уровня AMD Radeon HD 6970. Но даже с учетом начинки согласиться с обоснованностью цены мы все-таки не можем.



Таблица 1. Технические характеристики моноблоков

	ASUS ET2701INKI	Dell XPS 2710
Цена, руб.	55 000	64 000
Диагональ экрана, дюймы	27	27
Разрешение, пикс.	1920 x 1080	2560 x 1440
Процессор	Intel Core i7-3770S	Intel Core i7-3770S
Частота процессора, МГц	3100	3100
Память, Гбайт	8	6
Накопитель, Гбайт	2000	2000
Графический адаптер	NVIDIA GeForce GT 640M	NVIDIA GeForce GT 640M
Оптический привод	есть	есть
Интерфейсы	2 x USB 2.0, 2 x USB 3.0, RJ-45, D-Sub, HDMI, eSATA	2 x USB 2.0, 4 x USB 3.0, RJ-45, D-Sub, 2 x HDMI, S/P-DIF
Дополнительно	ТВ-тюнер, веб-камера, кардридер	ТВ-тюнер, веб-камера, кардридер
Вес, кг	13,4	16,0
Габариты, мм	660 x 508 x 233	664 x 491 x 71
Подробности	www.asus.com	www.dell.com
Благодарность	устройство предоставлено компанией ASUS (www.asus.com)	устройство предоставлено компанией Dell (www.dell.com)

для мультимедийного ПК такого класса – явно с большим запасом. Но, как гласит известная мудрость, лучше больше, чем меньше. Благодаря этим двум комплектующим в системных тестах, не задействующих графику, удалось продемонстрировать очень неплохой результат, достойный современного десктопа. Жесткий диск на 2 Тбайт от компании Seagate, точная маркировка – ST2000DM001: в очередной раз повторимся, что это самая распространенная модель, устанавливаемая в готовые системы. Дальше – интереснее. На графической карте, как это обычно и бывает, сэкономили. И это, опять же, самая часто допускаемая роковая ошибка, которая приводит к резкому снижению общей производительности ПК. В данном случае перед нами продукт от NVIDIA – GeForce GT 640M. Адаптер имеет на своем борту 384 ядра CUDA, 128-битную шину и тактовую частоту процессора в 625 МГц. Как вы понимаете этого явно недостаточно для популярных игр. Лишним подтверждением данного утверждения являются наши тесты в родном для моноблока разрешении. Поддержка DirectX 11 – скорее, маркетинговый «вклад», нежели реальная возможность использовать все прикрасы этой технологии, ведь единственная игра наших испытаний, за которой можно комфортно провести свое время, – это Street

Fighter IV, вышедшая уже несколько лет назад (к слову, два остальных приложения также далеко не новинки). Радует возможность без тормозов посмотреть Full HD-видео – данная операция «джифорсу» оказалась по плечу.

Даже на фоне конкурента цена на ASUS ET2701INKI не кажется приемлемой.

Однако лишний раз повторять о возможности собрать за такие деньги полноценный десктоп с гораздо более богатыми функциональными и техническими характеристиками мы не станем. Это понятно и без наших слов. Все-таки сравнивать персональный ПК и моноблок не совсем корректно в силу описанных в начале статьи причин, главная из которых – то, что последний является обособленным, нишевым продуктом.

## Dell XPS 2710

Конкурент, собранный Dell, имеет ничуть не меньшие габариты, чем предыдущий участник «Ринга». Для затравки стоит сказать, что серия XPS – это премиум-сегмент. Данные продукты (моноблоки, десктопы и ноутбуки) отличаются не только облачной ценой, но и великолепным качеством сборки, наиболее производительными комплектующими и, как бонус, богатой функциональностью. Другими словами, эти товары явно не рассчитаны на массовый сектор, скорее это единичные девайсы для самых требовательных пользователей.

Давайте разбираться, каким из перечисленных критериев данный моноблок соответствует. К внешнему виду и дизайну никаких претензий нет и быть не может. Это само воплощение технического совершенства. Обтекаемые формы, качественные материалы, особенно нецарапаемое покрытие дисплея, – все это буквально притягивает взгляд. Подставка, как и в случае с ASUS, не только очень удобная и

## Pro et contra: Dell XPS 2710

Продукт от Dell получился более дорогим устройством, но оттого и чуть более навороченным и привлекательным.

Гордость этого моноблока – шикарный экран с солидным разрешением 2560 x 1440 точек. Работать с таким дисплеем – одно удовольствие, и, как уже отмечалось, привыкнув к такому, переходить даже на 1920 x 1080 (казалось бы, Full HD) уже не захочется. Художникам, дизайнерам и людям, любящим роскошные вещи, точно понравится.

Не подкачал и внешний вид устройства. Качественный пластик, темно-серебристые цвета – все это не только радует глаз, но и наталкивает на мысли о конкуренции с «фруктовыми» моноблоками, которые так схожи с данным устройством с визуальной точки зрения. Положительной особенностью Dell XPS 2710

является внушительный арсенал интерфейсных разъемов, особенно большое количество USB 3.0.

Но выдержать конкуренцию в борьбе с похожими устройствами в классе помешает все та же проблема, что и у предшественника, а именно графическая карта. Кроме как для просмотра Full HD-видео она ни на что не годится.

Нам, людям скромной жизни и профессии, цена, запрашиваемая за этот моноблок, кажется очень высокой. Но, учитывая, что девайс относится к серии XPS, а представители фирмы Dell любят повторять, что данные продукты должны стоить дорого, потому что они индивидуальны, стоимость вряд ли остановит тех, кому этот аппарат понравится. А значит, работать этим машинам в пафосных офисах преуспевающих западных компаний.



негромоздкая, но и надежная – этот гигант точно не окажется под столом при неловком движении.

Интерфейсные разъемы (коннекторов USB 3.0 установили целых четыре штуки) располагаются с боковых сторон, а также в задней части, они не спрятаны под шторки, как в случае с ASUS. Оптический привод не имеет внешних движущихся частей. Таким образом, и в функциональном плане этот девайс соответствует гордому званию XPS: все самые распространенные и необходимые в любом мультимедийном ПК опции здесь присутствуют. Не стоит забывать, что у данной модели имеется множество других вариантов комплектации, есть возможность удлинить список фишек при покупке или же, наоборот, отказаться от ненужных примочек.

Не обошлось и без клавиатуры с мышкой, которые поставляются даже в самой минимальной комплектации (конечно же, беспроводные). Эти аксессуары оказались очень удобными в эксплуатации, однако небольшое нарекание все же есть. Кнопки, особенно «стрелки», на клавише слишком маленькие, и, не привыкнув, работать поначалу будет некомфортно.

Самый главный предмет гордости этого моноблока – большой, шикарный и яркий дисплей, который к тому же выдает и невероятно четкую картинку. Поддерживается разрешение 2560 x 1440 точек. И это главное преимущество, которое имеет Dell XPS 2710 перед своими конкурентами. Работать на таком экране – одно сплошное удовольствие, привыкнув, отказаться от него будет непросто. Во «лбу» данного девайса «горит звезда», а точнее веб-камера (с Full HD-разрешением) – обязательная опция любого моноблока.

Работу системы охлаждения в офисных приложениях не слышно вообще, а вот по мере роста нагрузки (а-ля трехмерные тесты) звуковое давление на уши значительно увеличивается и становится явно заметным, но некритическим.

Мы забыли упомянуть, что БП у обеих моделей внешний, как у ноутбуков; все, что нужно для начала работы, – подключить адаптер в розетку. Иных манипуляций с проводами осуществлять не требуется, что является еще одним плюсом устройства под названием «моноблок».



**Dell XPS 2710 с экраном 2560 x 1440 точек**

Заглянув «под капот» предоставленного девайса (вы тоже можете это сделать, если обратите свое внимание на таблицу с техническими характеристиками устройств), я понял, что кардинальных отличий в плане установленных комплектующих по сравнению с предшественником нет – даже жесткий диск имеет точь-в-точь такую же маркировку. Складывается ощущение, что все моноблоки собираются на одном заводе по четко разработанной схеме, а после лишь клеится шильдик с необходимой эмблемой того или иного производителя. Единственная хоть сколько-нибудь значимая разница видна в наличии 6 Гбайт оперативной памяти вместо

8 Гбайт, как в случае с ASUS. И, на мой взгляд, это наиболее приемлемое решение для данного класса девайсов. Скорость работы ОЗУ – 1600 МГц, а «зашитые» тайминги – 11-11-11-28. Чипсет матерплаты – Intel H77, что также уже стало своеобразным стандартом для подобных машин. Графическая подсистема такая же, как в ASUS ET2701INKI, именно поэтому результаты в тестах так схожи между собой. BIOS не сможет порадовать вас никакими тонкими настройками, есть лишь опции включения / выключения периферии, никакого оверклокинга.

И это еще одно ограничение, к которому необходимо быть готовым перед началом дружбы с любым моноблоком. Как вы понимаете, ни о каких играх в родном разрешении 2560 x 1440 речи не идет – такая развертка предназначена лишь для офисных приложений и просмотра всевозможного контента, например фотографий и чертежей. Это не помогло уменьшить розничную стоимость. Цена устройства оказалась воистину заоблачной даже на фоне того факта, что дисплей моноблока в некоторой степени является уникальным, потому как немногие конкуренты способны предложить нечто подобное. Dell XPS 2710 – все же имиджевый товар, но, как известно, к хорошему быстро привыкаешь, и данный продукт является как раз таким случаем. **UP**

Таблица 2. Результаты **тестирования** моноблоков

	ASUS ET2701INKI	Dell XPS 2710
<b>3DMark 11 (Performance, Overall Score), баллы</b>	1899	1964
<b>3DMark Vantage (Performance, Overall Score), баллы</b>	7875	9223
<b>WinRAR, Кбайт/с</b>	4918	7348
<b>AIDA64 (Memory, Read / Write / Copy), Мбайт/с</b>	19 639 / 30 163 / 21 843	15 000 / 17 093 / 16 492
<b>AIDA64 (Memory Latency), нс</b>	37,0	46,9
<b>Cinebench R11.5 (CPU 64-bit), pts</b>	7,09	7,07
<b>ATTO Disk Benchmark (Read / Write), Мбайт/с</b>	175 / 180	175 / 172
<b>Crysis (1920 x 1080, Very High, DirectX 10), кдр/с</b>	11	13
<b>Street Fighter IV (1920 x 1080, High), кдр/с</b>	78	92
<b>Lost Planet 2 (1920 x 1080, High, DirectX 11), кдр/с</b>	15	18

Более того, дисплей 27" является максимально широким во всех присутствующих на рынке моделях. Достаточно этого или нет – решать вам, но нам видится неплохим вариант с матрицей 32" для использования в качестве многофункционального телевизора.



# Сказание о четырех проводках

**Мы с вами обросли всякими гаджетами, «Айфонами», плерами, и они, как голодные дети, пищат из всех карманов – «дайте покушать». Сегодня будем их закармливать питательными амперами, покуда не лопнут. Хотя нет, обойдемся без вредительства (смайл).**



Kurina

hard@upweek.ru

Mood: бодрячком

Music: эпическая

**Т**радиционный порт, через который ваши устройства заряжаются, – USB. С него через какой-нибудь фирменный или «левый» шнурок-переходник подается питание на гаджет, внутри которого спрятался очень важный модуль – контроллер заряда. Он похож по своей роли на снабженца-регулирующего, причем сухаря и буквоеда: его задача – при любых обстоятельствах зарядить батарею максимально быстро, не допустив ее перегрева или перезаряда, а также сберечь остатки электричества в ней, не давая «сесть» до нуля. Напомню, хотя мы не раз об этом писали, что литиевые аккумуляторы, которые стоят внутри ваших телефонов и планшетов, очень нежны: напряжение выше 4,2 В на банку приводит к повреждению элемента, любая глубокая разрядка может стать последней, а на морозе «литий» попросту гибнет. Но главная задача регулятора напряжения – взять по максимуму с источника питания. И вот тут начинаются нюансы.



## Немного теории

Спецификации USB-порта и форма его мини- и микроинкарнаций оговорены жестко. Так, в первых ревизиях шины ток потребления от нее долгое время был ограничен на уровне 500 мА при напряжении 5 В, в USB-ревизии 3.0 – 900 мА. Сухие цифры неподготовленным людям ничего не скажут, поэтому давайте представим идеальный аккумулятор (сферический и в вакууме, конечно) емкостью 2500 мА·ч и мысленно его зарядим током 500 мА. Нам потребуется в лучшем случае 5 ч, и это без учета всех потерь! Увеличим ток зарядки до 900 мА – и уже менее чем через 3 ч он будет полнехонький. Более 2 ч времени сэкономлено. Именно поэтому производители техники постоянно увеличивают мощность своих

фирменных адаптеров. А китайские фабриканты стараются не отставать.

Что произойдет, если контроллер заряда (оптимист) попытается взять, скажем, 2 А от пол-амперного сетевого адаптера? Вариантов несколько: сработает защита в адаптере, сам адаптер банально выгорит, может погибнуть и схема контроллера. А может, ничего и не случится. Но никому не хочется полагаться на случай, поэтому применяются разные электронные хитрости.

В USB 2.0-коннекторе – четыре провода. Два крайних – питание, два средних – так называемая дифференциальная шина данных. Если вы знаете, то в гнезде USB 3.0 уже восемь контактов, но ради совместимости главные – те же четыре – такие же, как и в USB 2.0. Высокая

скорость и толстый шнур USB 3.0 объясняются наличием двух дополнительных витых пар. Чуть толще и питающие проводники. Исходя из упомянутого в этом абзаце, ясно, что гаджету в принципе все равно, в порт какой ревизии его втыкают, – четырехконтактные штекеры всегда будут одинаковы.

Можно подумать, что, если подключить питание к крайним контактам в правильной полярности и подать на них 5 В от внешнего источника, все «заведется и поедет». Не-а, не поедет. iPhone / iPad / iPod никак не отреагирует на такую зарядку, другие смартфоны / гаджеты, если и будут заряжаться, то долго. А все потому, что «мозг» девайса сначала снимет пробу электричества, нагрузив источник током 0,3-0,4 А. Если это прошло без по-



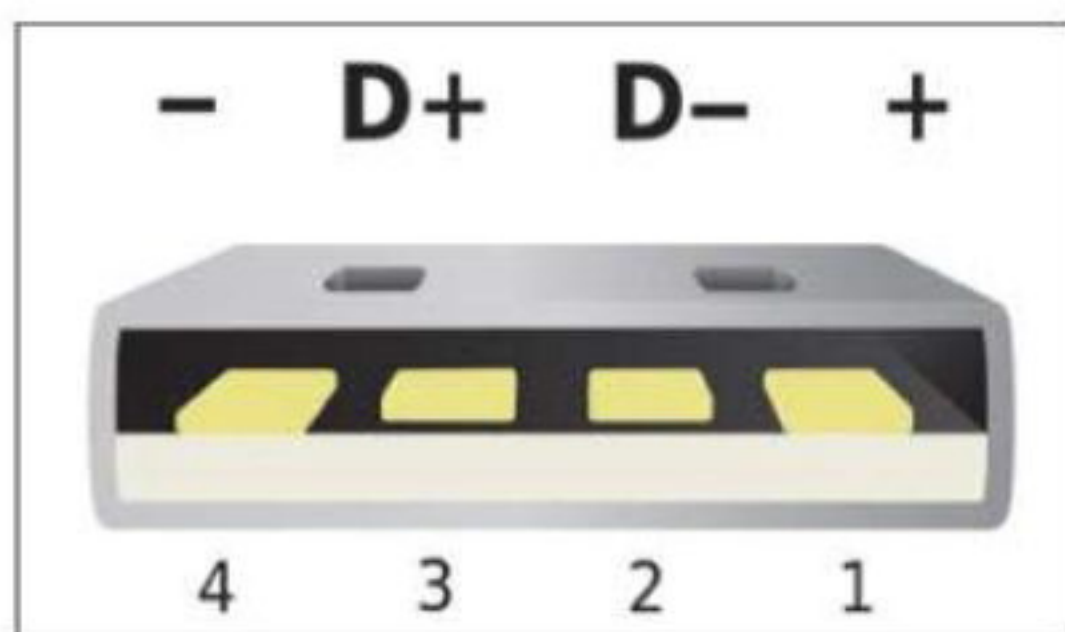

Назначение контактов в разъеме USB-«мама»

следствий и без просадки напряжения, он попытается взять все 600-800 мА, если и здесь все ОК, то батарея начнет заряжаться. Бывает, что от какого-нибудь «шнурка» телефон наотрез отказывается питаться. Как раз поэтому: просто его контроллер, «видя» падение напряжения, например, до 4,6 В, понимает, что проводки слишком тонкие, и не подключает аккумулятор, бережет его и себя, либо устанавливает зарядный ток на минимальном значении. Устройство лежит «заряжается», индикатор Charge на нем активен, а толку от этого нет – батарея практически не наполняется.

Из этой схемы есть исключения. В первых, гаджеты-«пенсионеры». Они вообще не знают, что теперь можно снять с USB-шины почти ампер тока. Довольствуются половиной этого, живут и радуются. Вторая группа – технократы. Поскольку при зарядке средние контакты D+ и D- в процессе не участвуют, кто-то головастый придумал, как их приспособить к делу. На современной элементной базе очень просто перед запуском блока заряда измерить в автоматическом режиме напряжение на этих проводках, проанализировать и на основании анализа дать соответствующую команду контроллеру.

Теперь я попытаюсь разбить все-все зарядные устройства с USB-розетками на несколько глобальных классов, а видовым признаком будет как раз логика подключения контактов D+ и D-.

Группа первая. «Привокзальная закусовая». В них шина данных никак не использована, средние контакты ни к чему не подключены, просто висят в воздухе. Гаджет, будучи подключенным к такой зарядке, сперва теряется, не зная, что делать, потом либо разрешает подпитку батареи малым током, либо вообще отказывается от такого «блюда». Надо сказать, что подобных девайсов немного, все они к нам поступают из самой великой страны в Азии, и их надо остерегаться. Если уж люди экономят на одном проводке / перемычке, страшно подумать,

с какой помойки взяты все радиоэлементы и какой ресурс окажется у подобного устройства.

Группа вторая. «Фастфуд-кафе». У этих девайсов средние контакты замкнуты между собой и более ни к чему не подключены. Всего одно соединение, и совсем другая музыка получается. Через такой зарядник не брезгают питаться и «Айфоны» с «Айпадами», смартфоны Samsung и HTC почитают адаптер почти как фирменный, да и остальные гаджеты чаще всего считают, что это – их любимая питалка, и заряжаются от нее быстро, как указано в инструкции. Если девайс сделан инженером на совесть, то есть способен выдать хотя бы 1 А на выходе долговременно, – ура, проработает он долго и счастливо, пока дети не вырвут ему провода. Если же на деталях сэкономлено, а в гнездо включен прожорливый планшет, нельзя исключать вариант, что внутри что-нибудь не перегреется и не перегорит. Конечно же, любые источники питания не надо закапывать в гору тряпья и засовывать под подушки, какими бы милыми они ни казались: пока КПД их еще не достиг 100%, все они хоть немного, да нагреваются.

Группа третья. «Элитный ресторан для господ». Здесь свои порядки. Каждый производитель вправе подать определенные уровни напряжений на средние контакты, а микропроцессор, разгадав «аппаратный ключ», посчитает зарядник «кошерным» или нет и в зависимости от этого выберет алгоритм заряда. В этой категории абсолютный лидер – Apple, но и у Samsung, и у Sony есть собственное меню. «Родные» зарядники характеризует прежде всего отличная нагрузочная характеристика. Они легко выдают ток, даже превышающий заявленное на этикетке значение. А если в гнездо включить «чужое» устройство, оно тоже прекрасно будет заряжаться. Предприимчивые китайцы давно уже разгадали все комбинации и шлепают свои копии зарядников, так что непонятно, от кого защищаются разработчики. Возможно, это дает им шанс продавать авторизованные аксессуары по неадекватным ценам, при этом гарантируя покупателю, что все будет заряжаться так, как задумано, ничего и нигде не перегорит и даже думать не надо про все эти вольты, амперы и миллиампер-часы. Их право. А я вам скажу, что никаких особенных секретов

## Традиционный дисклеймер

**З**акон имени товарища Ома – штука серьезная. И согласно ему, если сопротивление участка цепи падает до нуля (именно столько можно намерить омметром в пассатижах), ток стремится к бесконечности, а то, по чему он протекает, норовит разрушить. Поэтому давайте договоримся, что все, что вы будете делать со своими устройствами, вы будете делать на свой страх и риск, не предъявляя претензий автору. Также желательно помнить, что в электророзетках есть высокое напряжение, попадание под которое может быть опасным вплоть до смертельных случаев. Поэтому стоит опасаться цепей сетевого напряжения в источниках питания АТХ, электролитических конденсаторов на «высокой» стороне, выводов разъема сети, выключателя, радиаторов транзисторов полумоста. Вообще, лучше без нужды под крышку работающего БП не лазить. На корпусе питальника, если он включен в розетку без заземления, присутствует напряжение около 100 В, если коснуться металла, а другой рукой схватиться за батарею или другую трубу, «дернет» душевно.

Зарядку лития нужно доверять специальному контроллеру, лучше качественному. Под-



ключив батарейку напрямую к 5-вольтовому источнику, лучше сразу убегайте – она обязательно взорвется, рано или поздно.

Все подключения и подпайки надо делать при обесточенной схеме, при этом помнить, что даже на очень короткое время напряжение, поданное на гаджеты в неправильной полярности, их испортит, как и в правильной, но значительно больше по вольтажу. Чтобы ничего не напортачить, рекомендую брать за конструкторские работы в здравом уме и отдохнувшем, а при малейшем сомнении перепроверять себя самостоятельно или с помощью радиолюбительских форумов. И удачи вам!

В некоторых ноутбуках есть программно-аппаратная фишка, называемая Fast Charge или AI Charge (у ASUS). Надеюсь, теперь вы понимаете, в чем ее суть. Нет? Все просто: ноутбук «прикидывается» сетевым зарядником, подавая опорные напряжения на D+ и D-.





Схема выходных цепей зарядок Apple и Sony

нет. Apple использует два опорных напряжения, +2,0 В и +2,0 (+2,7 В), «яблочный» гаджет по наличию этих потенциалов опознает фирменную зарядку и заряжается по полной. Схема Samsung проще, она близка к «фастфудной», но на переключку подается половина напряжения питания, то есть 2,5 В.

### Знания получены – приступаем к практике

Для чего нам, любопытным, все это нужно и как можно применить собранную информацию? Лично я вот полез изучать вопрос после того, как понял, что подпитывать весь мой гаджетарий последовательным способом (от единственного зарядника) практически нереально, то есть пока заряжается одно устройство, второе уже погасло, а третье еще не дождалось своей очереди и жалобно пиликает. В ход пошли все USB-розетки на ПК, потом хаб, затем в дело включился Power Bank и ноутбук с USB 3.0-портом.хлопотно и неудобно. Возникла идея какого-нибудь мощного источника с десятком USB-розеток. Хорошо, преувеличиваю. Пусть с пятью. Какой-то автономности от него не надо – пусть стоит себе в офисе и тихо кормит моих электронных друзей. Пришел, вытащил всю электронику из карманов и зарядил одновременно. В пути помогает переносной аккумулятор, который теперь всегда полон.

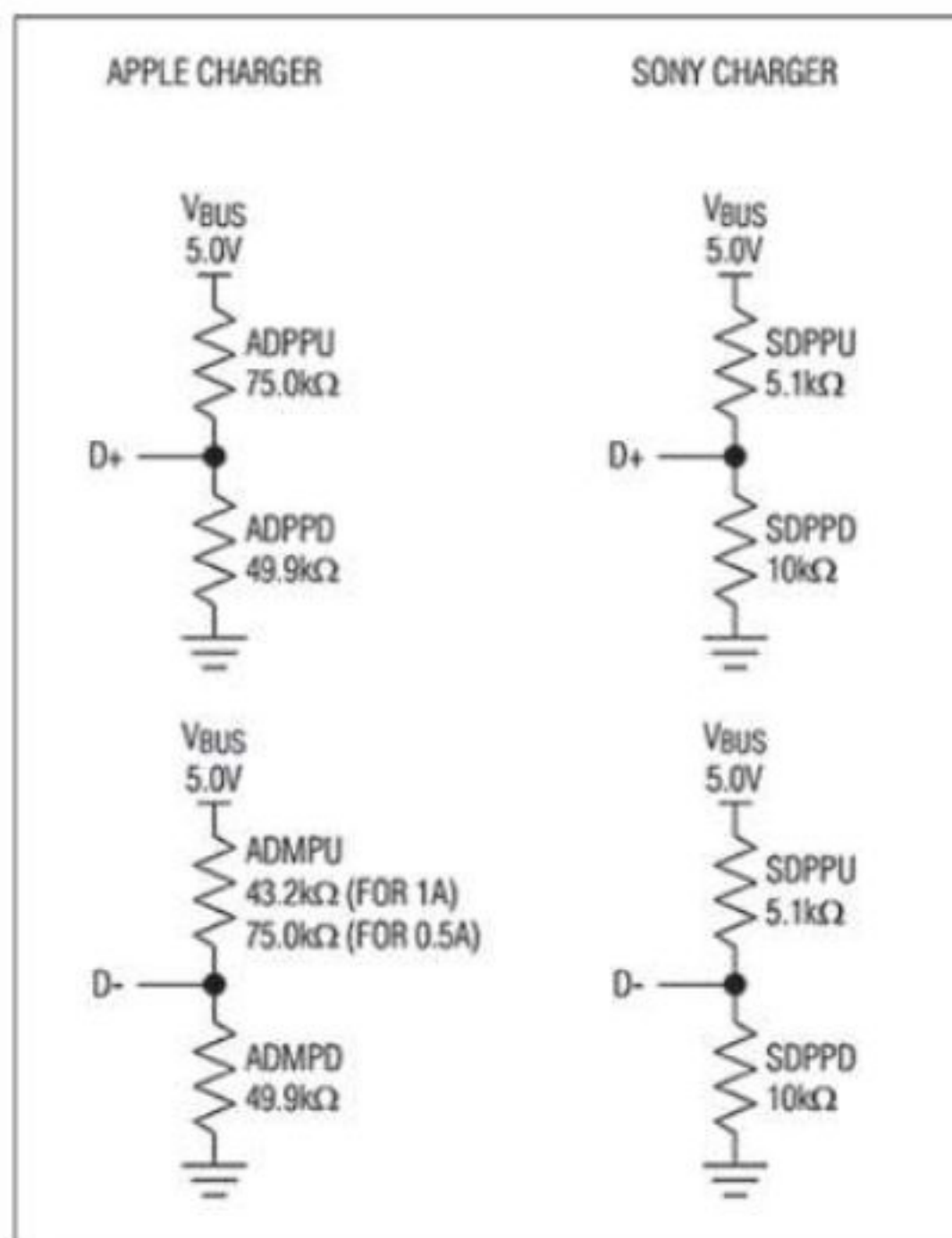
В качестве источника тока один из лучших стационарных вариантов – списанные блоки питания компьютеров не старше начала 2000-х годов. Поясню. Их плюсы: высокая мощность, очень простая

конструкция, «антивандальный» крепкий корпус, низкая цена, защиты от перенапряжения, короткого замыкания, плохой сети. Есть и минусы: неказистая внешность, нередко преклонный возраст, стальной кожух, который трудно пропилить без инструментов. Зато такой можно раздобыть по цене 50-100 руб. на барахолках или у сидящих в офисе вообще бесплатно. У меня такой проблемы вовсе не стояло – я запасся питальниками на несколько лет вперед (смайл). При выборе, мощность БП не играет никакой роли. Даже если взять уж совсем утопический вариант с iPhone, iPad и смартфоном на «Андроиде», включив все это одновременно, получится не более 5 А, то есть 25 Вт. Запас обычно не менее чем пятикратный. Про всякие остальные варианты получения нужных 5 В поговорим несколько позже.

Еще мне и вам понадобятся USB-розетки в необходимом количестве. С этим немного сложнее, ибо в продаже они если и есть, то по каким-то неласковым ценам, к тому же, обращаясь в магазин, надо знать точное наименование детали. Лучший вариант – убедить расстаться с USB-гнездами старые материнские платы или работников сервисных мастерских, которые эти материнки распаивают на детали. А главное средство убеждения – нагретый мощный паяльник (я сейчас не про сервисменов, этим лучше принести свежего кефира (смайл)), а еще лучше – термовоздушная паяльная станция либо «строительный» фен. Если попытаться вытащить USB-розетки, просто разламывая текстолит вокруг, ничего не выйдет: держатся они крепко, отверстия металлизированы и спаяны с выводами от души. Полезная в нашем начинании вещь – плата из передней панели старого корпуса с USB-розетками: ее можно не только опустошить, но и использовать как основу, а если удалить с нее все, то на поверхности легко размещаются шесть гнезд (у меня как раз такой вариант, но розеток пока четыре – устройство в процессе изготовления).

Теперь подпаиваем питание на розетки. Красный от молекса – +5 В – на крайние правые контакты розеток, если смотреть на них, повернув так, что «полочка» с контактами получается внизу. Провод «минуса» цепляем на корпус розетки и крайний левый ее контакт. Средние два вывода соединяем между собой, можно просто оставить каплю припоя на них и заизолировать трубочкой. У нас получилось «фастфуд-кафе», если вернуться к

ассоциациям с учреждениями общепита выше. Замыкание средних контактов между собой говорит гаджету, что он подключен к адаптеру, с которого можно взять 850 мА.

Но прежде чем подать напряжение, неплохо было бы проверить состояние источника питания, тем более если он взят где-то на стороне. В Molex-разъем нужно засунуть старый винчестер или CD-Rom, подключить БП к розетке и замкнуть вывод 14 в большом разьеме на любой из черных проводов («земля»). Если источник запустился, его кулер завертелся, значит, все нормально. Перфекционисты могут измерить напряжение вольтметром на красных проводах, но это, как правило, излишне: стабилизация напряжения в старых компьютерах (их легко отличить по повышенной нагрузочной способности канала +5 В) была достаточно высокой. Теперь можно замкнуть контакты «черный-зеленый» навсегда и либо включать устройство кнопкой сети, либо сразу вставлять штепсель в розетку. Если куча лишних проводов мешает, БП придется вскрыть и обрезать шнуры у самой платы, там же сделать переключку для запуска. Заодно возьмите за правило вытряхивать вековую пыль и смазывать вентилятор.

Для примера приведу цифры, полученные с только что сделанного «фастфудного зарядника». Смартфон HTC Desire Z взял от источника 0,7 А, к концу зарядки ток упал до 0,2 А, потому что контроллер посчитал, что настала пора переходить на окончательную дозарядку, и уменьшил «порцию» электричества. iPhone 4 тоже не скромничал – откусал 0,92 А с включенным дисплеем и 0,87 А с погашенным. Внешние универсальные аккумуляторы ограничили свои аппетиты

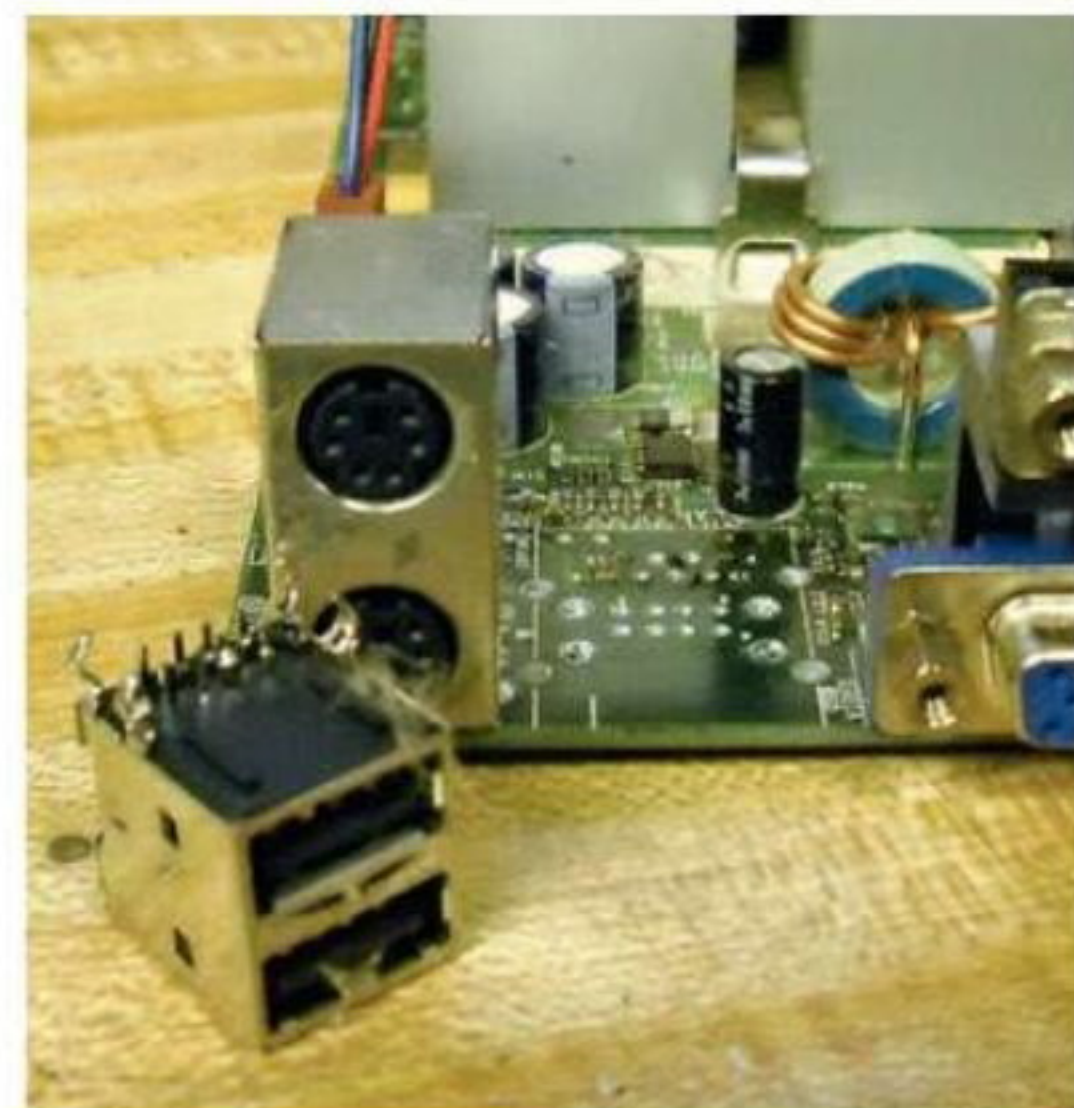

Еще одна матплата поделилась USB-гнездами



на уровне 0,5-0,6 А, в зависимости от модели. Вывод будет такой: для большинства устройств подобного «адаптера» будет достаточно, даже хитрый iPhone 4 заряжается очень быстро.

Но для ускоренного подзаряда iPad лучше немного усложнить схему, обеспечив нужные опорные напряжения для опознавания его контроллером. Тут целое поле для творчества, и самый простой и используемый всеми вариант – делитель из двух пар резисторов, которые могут быть любыми; калькуляторов в интернете просто море, один из самых удобных можно найти по ссылке [goo.gl/3Hv1w](http://goo.gl/3Hv1w). Я же предлагаю не мучиться с подбором, а поставить два подстроечных резистора по 47 кОм – 100 кОм (это неважно), их подвижные контакты я соединяю с проводами дата-шины D+ и D-, а на крайние выводы подаю напряжение питания. Перед тем как подцепить гаджет на зарядку, регулирую опорные напряжения: D- (ближе к питающему +5 В-проводу) – 2,7 В (для сильноточного заряда), D+ (со стороны «земли») – 2,0 В. Но, повторюсь, это важно только для сильнопотребляющих девайсов, таких как планшеты, – iPhone как заряжался током 0,8 А, так и заряжается. Вариант, выбранный Samsung (половина напряжения питания на соединенные вместе контакты D- и D+), можно брать как компромиссный: Apple идентифицирует такой зарядник как одноамперный, Samsung как «AC charger», и всем от этого в итоге хорошо.

Проверив спянный девайс в работе, приведите его в божеский вид, USB-розетки тщательно закрепите, проводники и соединения заизолируйте термоусадкой или термоклеем. Теперь можете заряжать все подряд максимально быстро.

Не хватает по большому счету только одной детали – стабилитрона. Этот радиоэлемент при превышении напряжения умеет открываться и закорачивать собой линию питания, что вызывает срабатывание системы защиты. Это убережет ваши гаджеты от перенапряжения. Достаточно любой импортной «стекляшки» мощностью 0,5 Вт на номинальное напряжение 5,6-6,3 В. После окончательного пробоя он превратится в проводник и не даст включить БП. Этот метод опробован еще в старые времена, проще его не бывает. Придуманы и более надежные схемы, но они сложнее.

Зная, как разведены четыре контакта в USB-разъеме, можно сильно упростить свою жизнь, снабдив нужным количеством зарядных розеток системный блок

## И снова об «Эппл» и планшетах

Многие ругают Apple за якобы излишнее, но пафосное внимание к мелочам, proprietарность ПО, файловой системы и все в таком духе. Но с точки зрения организации системы питания к их решениям не придраться. Возьмем iPad 3 с батареей 11560 мА·ч. Это самая емкая «планшетная» батарея на сегодняшний день. Совместимость планшета с USB-портами того же Mac да и любыми другими – добро, но это ограничивает напряжение зарядки все теми же 5 В. А значит, надо сильно увеличивать ток для пополнения аккумулятора. Штатное зарядное устройство обеспечивает зарядный ток 2 А, «айфоновское» – 1 А. При пользовании фирменным зарядником, что, понятно, и рекомендует делать Apple, по сведениям от юзеров, понадобится около 6 ч, что совпадает с теорией. Если же зарядки перепутать, пополнение аккумулятора протянется вдвое дольше, вызвав справедливое негодование пользователя. Причем, казалось бы, опасная ситуация, когда прожорливый iPad подключен к слабенькому телефонному заряднику, вовсе не опасна. Контроллер, определив потенциал на проводе D-, перейдет в режим заряда током 1 А. В связи с этим лучше отправить планшетку поспать – во сне она насытится быстрее.



Китайцы с Android-планшетами решают «пятивольтовую проблему» иначе. Довольно часто USB-порт используется только для синхронизации и передачи данных, а мощный вход для заряда выведен в виде отдельного гнезда, к которому прилагается свой фирменный адаптер, в котором может быть и 9 В, и 12 В, и даже больше, что облегчает токовую нагрузку на блок питания. Но теперь забывать дома адаптер никак нельзя, иначе придется таскать с собой потухшую железку. Мы такой подход не приветствуем.

Все та же Apple настойчиво просит ставить гаджеты на зарядку при остаточной емкости батареи 20%. Опять же, о нас заботится. Возьмите на заметку (смайл).

(можно подключаться от его же БП, запас по мощности там немалый, напряжение брать с красного провода редко используемых теперь «молексов»). Можно устроить зарядную станцию около кровати при условии, что рядом есть розетка электросети. А вот с гаджетизацией автомобиля немного сложнее. Дело в том, что в бортовой сети 12 В, и для того, чтобы превратить их в 5 В, нужен понижающий преобразователь. Если речь идет о токах 0,5-1,0 А (то есть питания одного устройства), сгодится и линейный стабилизатор-микросхема семейства 7805 (трехногая), но греться она будет как утюг, в связи с чем ей обязателен хороший радиатор. В XXI веке это уже моветон, гораздо правильнее купить на eBay модуль-плату преобразователя напряжения с допустимым током до 5 А размером со спичечный коробок и даже меньше. Строка для поиска такая: «DC-DC Converter Step Down». Выбираете входное напряжение преобразователя и заказываете нужное количество. Цена примерно доллар-два за штуку. Эта же схема послужит и для мотоцикла, и в дальнейшем автономном походе, если есть

возможность взять с собой свинцовый аккумулятор от ИБП. Его емкости хватит надолго, а вы всегда будете с заряженным GPS-навигатором и мобилкой. Даже можете оснастить провод питания модуля преобразователя «крокодилами» и подзаряжать свои гаджеты от любого автомобиля, включая грузовые.

Также теперь вы сможете самостоятельно разобраться, почему ваш любимый телефон, подключенный через штекер прикуривателя, отказывается быстро заряжаться. Вскройте этот штекер и посмотрите, как организовано соединение средних контактов. Если между ними уже стоит резистор, на 100-200 Ом (равноценно перемычке), значит, «не тянет» сама схема. Такой питатель лучше поменять, на какие он гадости способен – неизвестно. И не стесняйтесь обращаться по любым электрическим вопросам, сотрудники тестлаба всегда к вашим услугам, а наш почтовый ящик прежний – [hard@upweek.ru](mailto:hard@upweek.ru). Пишите, присылайте фотографии своих самопальных зарядников – самые интересные мы поместим в твиттер @upweek\_testlab. UP

А вот с солнечными батареями что-то не складывается. И солнца в нашей северной стране не так много, да и КПД существующих панелей всего около 20%, и это не может исправить современная электроника. Нынешние solar charger лишь подпитывают гаджеты.



# Шаг за шагом К идеалу – 2

**В первой части статьи, вышедшей в UP #44 (599), я описал аппаратную составляющую «Идеального компьютера» от команды игры Perfect World. Настало время продолжить, сегодня я расскажу о моддинге, которому подверглись компьютеры.**

404  
Not Found

Сергей Кулагин  
k@upweek.ru  
Mood: шифрую  
Music: Heavy Metal Mater, OST

Н о сначала хотелось бы вернуться в прошлое и немного подискутировать с теми читателями, которые оставили комментарии на нашем сайте upweek.ru. Статья набрала практически рекордное число просмотров, это говорит прежде всего о популярности Perfect World, поскольку большинство посетителей пришло с сайта [www.pw.mail.ru](http://www.pw.mail.ru) – крупнейшего русскоязычного ресурса игры, где было размещен информационный баннер. Некоторые гости оставили недобрые записи в комментариях. Абсолютное большинство негатива пришло в адрес конфигурации компьютера. Как я и думал, словосочетание «Идеальный компьютер» вызвало у людей желание высказаться (на Луркоморье такая характерная реакция называется «батхерт»), кто-то хваливал свою сборку, кто-то возмущался стоимостью. Полноте вам устраивать ристалища. Давайте вернемся к правилам и первой моей статье по теме. В которой было недвусмысленно написано, что администрация Perfect World строит свой «Идеальный компьютер», к тому же хочет сделать его универсальным (читай – не только под нужды Perfect World, но и достаточно мощным для большинства современных 3D-игр), беспроблемным и к тому же красивым. А вас никто не ограничивает. Вы всегда вольны собрать свой PC, из любых комплектующих. Сэкономить много тыщ или, наоборот, ни в чем себе не отказывать. И, пожалуйста, не забывайте, что описываемый комп будет разыгрываться администрацией «Идеального мира», и, мне кажется, интереснее побороться за топовое решение, не так ли, друзья? А один товарищ, подписавшийся как ЙааАа, вообще выдал (ошибки исправлены мной. – Прим. ред.): «А Mac в сто пятьсот раз круче!» Возможно, но не для всех применений и не для всех пользователей: многие Windows-юзеры зеле-



неют, видя Mac OS на мониторе. Про прямой оптический канал до игровых серверов метко высказался Хааап, но его мечты еще лет так пятнадцать будут лишь мечтами (смайл). И довольно о железе, пора о красоте уже.

Итак, компьютер попал в лапы моддерам. На свете все делается по трем основным пунктам – хорошо, дешево, быстро, правда, выбрать можно только два. Судя по тому, что я увидел в блоге и на фото, заказчик остановился на конфиге «хорошо и быстро, но недешево» (смайл). От аэрографии пришлось отказаться. Во-первых, она не очень практична для исполнения серии (а речь идет про несколько однотипных Ideal PC, для мастеров-художников вопрос повторяемости стоит не

на последнем месте), во-вторых, сроки были критично поджаты, ну а в-третьих, это вопрос качества. Нарисованные распыленной краской картины хорошо смотрятся на капоте авто, издали, а комп – вот он, на расстоянии вытянутой руки, а значит, и фактурка заметна, и ошибки художника, коли таковые будут, все как на ладони. В результате согласований эскизов сошлись на том, что фоновое изображение будет выведено на самоклеющуюся пленку, на ней будут распечатаны артобразования игры. Полиграфия будет на всех бортах, а также на «потолке».

Для того чтобы такое сделать, «Идеальный компьютер» пришлось частично разобрать. Иначе очень сложно засунуть края пленки под панели так, чтобы они



не топорщились. Корпус, напомним, это Fractal Design Define R3, для таких работ не подарок – так, например, дверь его мало того что вся зашумлена синтетическим материалом, так еще из двух частей состоит: облицовки и ее рамы. Свинчено это все между собой десятью шурупами, которые надо аккуратно вывернуть, а после всех украшательства столь же аккуратно вернуть. Проще всего было со съемными боковыми крышками. Но когда их таскали с места на место, выяснилось, что они адски тяжелые. Могли бы спросить у меня. Я тоже, когда мы еще только готовили первую статью, носил их по этажам (смайл).

Кстати, о корпусе. В моддинг-студии с интересом «обнюхали» этот кузов со всех сторон, назвав его «очень неплохим для желающих получить тихий комп». Единственное, на что посетовали мастера, это тонкая сталь у Define R3 и недоработки системы кабель-менеджмента. Так или иначе, это один из лучших серийных корпусов для домашнего ПК.

У самоклейки есть один недостаток – недостаточно стойкий к истиранию рисунок. Чтобы защитить красоту, поверхности оклеивались в два слоя, собственно арт, а сверху его защищает глянцевая пленка. Этим убивается сразу несколько зайцев. Помимо получения требуемой механической прочности ламинат обеспечивает глянцевую поверхность, это придает законченный вид панелям. А еще, когда картины уже были распечатаны, выяснилось, что разрешение 4000 x 4000 пикс. хорошо для листа формата A4, а на большем размере уже заметна линейность плоттера (полоски по ходу движения каретки). Но после того как был наложен прозрачный слой, излишняя детальность пропала.

Прямоугольный ящик, чем его ни обклеивай, так и останется ящиком, если не пойти на всякие оформительские хитрости. Я сознательно умолчал выше (чтобы не нарушать интригу), что самоклеякой с ламинированием дело не ограничилось. Стоит ведь добавить объем в любую композицию, и она начинает смотреться совсем по-другому. Так что полноцветная печать – это только половина дела. Да и какой компьютер для Perfect World без логотипа и персонажей!

Фигурки героев вырезались лазером из прозрачного акрила, а уже на этот материал наклеивался известный «бутерброд» – полиграфия и защитная пленка. По другой технологии делался только логотип игры. Качество резки – не передать

словами: края ровные, прозрачные, без единой ошибки. Героев разместили на боковых стенках и крыше, а фасад украсило лого игры и еще один персонаж. Поначалу эти декоративные элементы планировалось ставить на клей, но он был слишком едким, разрушающим основу.

→ **Прямоугольный ящик, чем его ни обклеивай, так и останется ящиком, если не пойти на всякие оформительские хитрости... И полиграфией дело не ограничилось.**

Пришлось буквально на ходу изобретать нечто другое. В результате дремель без работы не остался. С его помощью аккуратно проделывались отверстия, и уже на саморезы ставились декорации. Просто и надежно. С буквами из «Perfect World» поступили так: основа из прозрачного акрила, как и на примере выше, крепилась к фону, но на нее клеилась не пленка, а еще одна акриловая накладка, кроваво-красного цвета. Так дизайнер смог решить максимально все задачи, которые перед ним стояли: точное соответствие оригинальному логотипу, зрительный акцент на нем и визуальный «отрыв» как от подложки, так и от персонажей. Эффект объема достигнут в полной мере.

Но и это еще не все. Имея в качестве основного выразительного средства акрил, материал с превосходными оптическими свойствами, не подсветить его было бы странно. Неудивительно, что уже на стадии согласования эскизов моддинга в декоративные наклейки было решено встраивать белые светодиоды. При этом на руку играют два слоя пленки на персонажах, свечение лицевой части очень равномерное, а выбивающиеся с торцов накладок лучи не только подчеркивают фигурки, но и красивым контражуром подсвечивают фон. И здесь есть еще одна милая глазу мелочь. Контур подложки из-за сильной детализации имеет множество мельчайших ступенек, изгибов, выступов. На них свет дополнительно преломляется и разбивается на отдельные яркие полосы, из-за чего он кажется волшебным, не-

земным. Теперь даже записной фанат корпусов фирмы Fractal Design не узнает свой любимый Define R3.

Компьютеры собраны, тщательно упакованы и готовы отправиться на поиск своих будущих владельцев. Работа проделана немалая, и результат ее просто не

может не понравиться поклонникам игры. Да, по части железа есть несколько острых вопросов, но что касается художественного оформления – тут не придраться. Даже я, бесконечно

далек от MMORPG, и Perfect World в частности, залюбовался эскизами, подолгу вглядываясь в персонажей. И опять ведь найдутся злые языки, которым не понравится рисунок, свет или лого. Но я искренне надеюсь, что таких будет всего несколько человек.

Дата задуманного администрацией Perfect World конкурса совсем близко. О подробностях его проведения и условиях я пока ничего не знаю, да если и знал бы, не сказал – логичнее на сайте [www.pw.mail.ru](http://www.pw.mail.ru) смотреть свежие объявления. Но я бы хотел присутствовать на розыгрыше приза, посмотреть на счастливого лицо того игрока, кому достанется идеальный компьютер. Только ради фотографий удачливого победителя стоит попробовать написать еще одну заметку (смайл). Ждем новостей! **UP**





# Про ревнивый док и винчестеры

Присылайте ваши вопросы о железе в рубрику «Техническая поддержка» на адрес: [problem@upweek.ru](mailto:problem@upweek.ru) или через форму, размещенную на сайте [www.upweek.ru](http://www.upweek.ru). Мы честно постараемся понять, в чем проблема, и помочь вам в ее решении.



**Sub-Zero**  
[problem@upweek.ru](mailto:problem@upweek.ru)  
 Mood: помятое  
 Music: кулеры

**?** Уважаемая техподдержка! Есть вопрос по материнке ASRock P67 Pro 3, она стоит в моем компьютере уже год и вот начала хандрить. Беда в том, что при запуске, когда уже раскрутились винчестеры, ПК неожиданно выключается. Затем спустя секунду включается вновь, снова раскручивает винты, и опять – стоп, машина. Потом раза с третьего или четвертого наконец стартует, после чего работает совершенно нормально. Я запускал Linpack, пытался нагрузить процессор по максимуму – он нагревается, но системник не виснет. Внутри компьютера пока не лазил, надеюсь на ваш совет. Конфигурация такая: платформу уже назвал, память 2 x 2 Гбайт Kingston (1333 МГц), древняя видеокарта Sparkle GT 6600 SP-PX43GDH, блок питания Inwin (400 Вт), из комплекта корпуса. Никаких оверклокингов не производилось, железо работает в дефолтных режимах,

ни сбоев, ни «синих экранов» еще не было. А тут такое вот, непонятное.

То, что вы назвали «непонятное», чаще всего происходит из-за самой материнской платы (точнее, поведения ее BIOS) или источника питания. Чинить компьютер придется в несколько этапов. Для начала зайдите на сайт [www.asrock.com](http://www.asrock.com), скачайте последнюю ревизию BIOS и перейдите материнку согласно инструкции. Если хворь не пропала после этого сама собой, открывайте системный блок и меняйте БП. Хотя бы временно, чтобы разобраться, в чем причина. Если замена питальника ничего не дала, значит, дело именно в материнской плате, и здесь, как говорят, медицина бессильна. У нас в тестлабе была одна материнка, которая всегда запускалась со второго раза, комплектующие на ней менялись постоянно,

прошивки BIOS тоже, но она ни разу в жизни не завелась сразу после нажатия на кнопку. Если все остальное в вашем компьютере работает как положено, переживать, собственно, не о чем.

**?** Планирую собрать ПК из старых комплектующих и вот нашел процессор Intel Pentium 4 672 3,8 ГГц OEM и материнскую плату Intel D915GAV. Отискал и видеокарту в 1 Гбайт (полный ноу-нейм, даже без наклеек), и память. Вопрос: стоит ли все это собирать, уживутся ли мать и процессор? Да, я еще планирую поставить Windows 7 Ultimate, хватит ли мощности у железа под такую операционку?

По моим предположениям, материнка и память вполне совместимы, но стоит сперва попробовать, а потом делать выводы.

## Прощальный салют «Каноны»

**?** Странная история произошла с принтером Canon LBP-810. Я его собиралась переставить на другую тумбочку, отключила его кабель от компьютера, но, когда решила приподнять, USB-провод выскочил у меня из руки и упал на радиатор отопления. После чего раздался взрыв с искрами, и свет в комнате погас. Электрики проверили щиток, пощелкали автоматами и починили электроснабжение, но принтер больше не включается. Объясните, что случилось и можно ли отнести девайс в какую-нибудь мастерскую, чтобы его отремонтировали? И как сделать так, чтобы таких фейерверков больше не случалось, – страшно же!

А произошло следующее: наверняка почивший аппарат был включен в розетку без заземления, поскольку совершенно точно на

корпусе в момент события оказалось полное напряжение сети. Корпус принтера соединен с корпусом USB-гнезда. Когда шнур оголенным концом коснулся батареи, девайс фактически заземлился, произошло короткое замыкание, и автоматы отключили розетку. Не думаю, что какая-то мастерская возьмется за такого пациента, потому что наверняка пострадал либо БП, либо материнская плата, а их цена превышает стоимость самого принтера. Вердикт один: выбросить. Совет: пусть специалисты-электрики не только «автоматами щелкают», но и заземление в компьютерных розетках устроят нормальное. А так вас бы тоже могло хорошенько ударить. Не помешает и УЗО, но расшифровка этой аббревиатуры и назначение прибора выходят за рамки данного журнала.

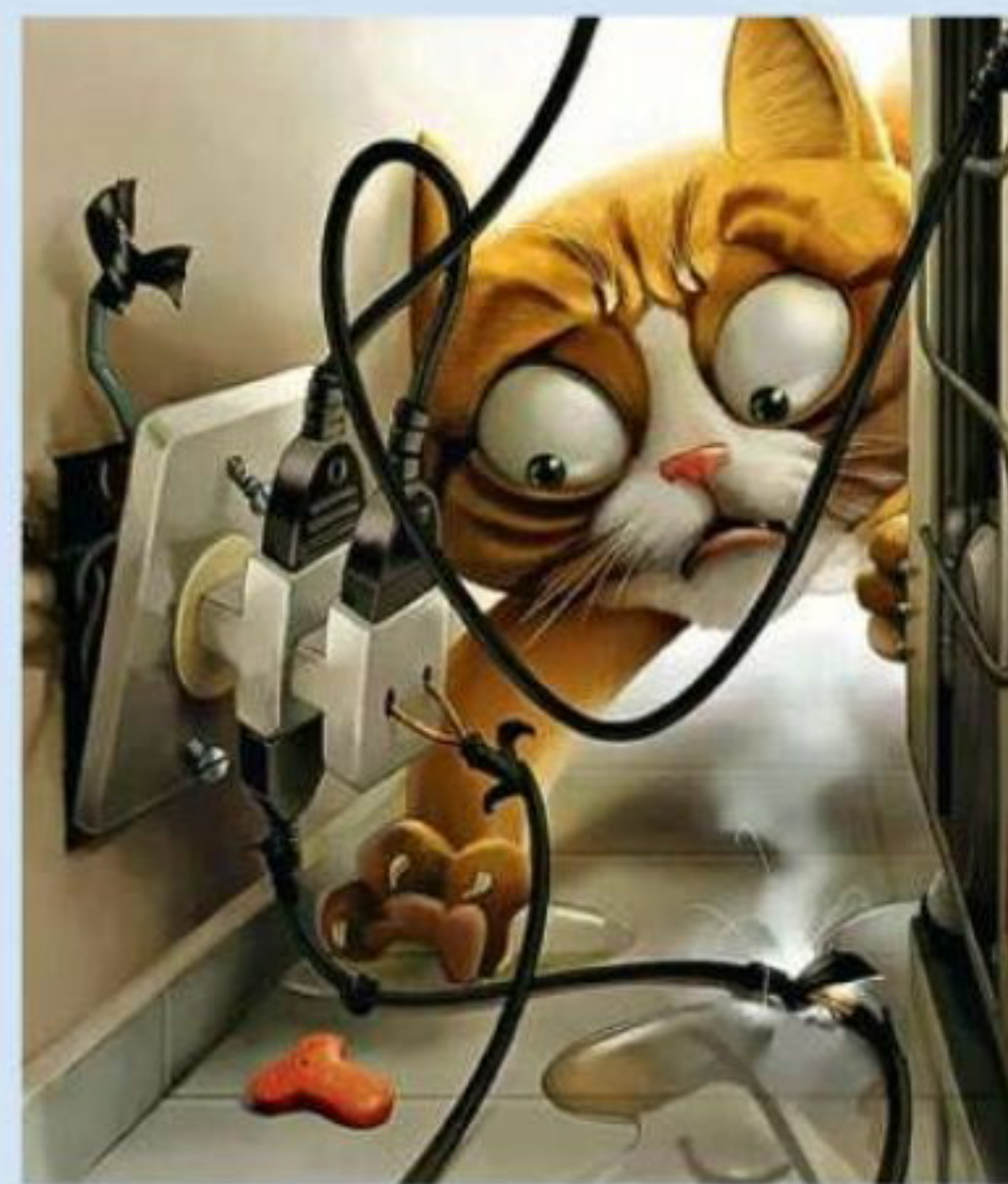



Неоднократно встречались отзывы о неверном определении поздних процессоров Intel матерплатами на чипсете i915P. А «семерка» такому железу не нужна точно, достаточно Windows XP.

**?** У меня есть USB-хаб с док-станцией для винчестеров Vpower, проработавший уже почти два года. В нем почти на постоянную прописался хард-диск Samsung на 500 Гбайт, он использовался как сетевое хранилище для всех членов моей семьи. И тут этот HDD застучал головками и по результатам тестов MHDD был признан неисправным и выкинут. Его место занял новый двухтерабайтник от WD WD20EARX. После этой смены начал сбивать сам хаб. Любой девайс, подключаемый к USB-портам, вызывает появление надписи на дисплее компьютера: «Это устройство может работать быстрее, если его установить в USB-порт 2.0». Но простите, тут уже четыре «двунольных» порта, в чем подвох-то? Как проверить скорость флэшек, подключаемых в Vpower, и вообще, не опасны ли для харда такие глюки док-станции.

Думал я, думал и пришел к выводу, что смена винчестера и сбой USB-хаба не что иное, как совпадение. За USB и HDD отвечают совершенно разные контроллеры, они никак друг от друга не зависят. Общее у них что? Правильно, USB-контроллер той матерплаты, к которой вы подключили док. Так что проверить надо прежде всего его. Например, взять любой жесткий диск с USB 2.0, протестировать на исправном компьютере, узнав его скорость, потом подключить его к вашему компьютеру и сравнить результаты. Следующий подозреваемый – USB-кабель. Точно он нигде не пережат, не сломан и т. д.? И последний обвиняемый, если первые два участника процесса ни в чем не виноваты, сам док. Его, как я понимаю, достаточно легко разобрать, открутив несколько винтов. Вы залезьте внутрь, осмотрите плату. Причем под лупой – не исключено, что от долгого использования начали трескаться пайки у разъемов или дорожки. Заодно сразу же возьмите растворитель (спирт, ацетон, на худой конец одеколоны или нечто сорокаградусное) и смойте остатки флюса кисточкой или щеткой.

**?** Помогите советом с винчестером. У меня со старых времен осталось пять винтов Samsung Spin Point P160. На них храню бухгалтерские архивы разных лет, причем подключаю HDD «вторым но-

мером» в компьютер со снятой крышкой, а так они у меня основное время проводят в чулане. Но как-то во время очередной замены я поленился выдернуть штепсель ПК из розетки, и, когда я ставил хард в корзину, комп почему-то сам включился и на плате винчестера выгорела какая-то маленькая деталюшка. Поначалу я не очень расстроился, думал переставить электронику с другого харда, благо у меня их много, но знакомый сказал, что так нельзя. И после этого я уже огорчился по-настоящему. Скажите, все-таки можно переставлять плату с деталями с винта на винт, не трогая герметичную зону, или друг был прав и винчестер свое отслужил?

Ответ будет двояким: и можно, и нельзя. Вам – точно нельзя, да и я бы на такое не решился, не будучи на 100% уверенным в успехе. Все дело в том, что HDD – сложное механическое устройство, которое калибруется после сборки на заводе. У

него есть константы, например ток потребления мотором шпинделя, и другие важные характеристики, такие как данные датчиков положения блоков головок. Когда плата настраивается, все переменные заносятся либо в микросхему EEPROM, либо, если такой микросхемы на плате нет, в масочную память процессора. А значит, чтобы перекинуть электронику с одного HDD на другой, нужно разобраться, где хранится служебная информация, и перепаять либо микросхему памяти со сгоревшего винта, либо процессор. Вторая процедура требует определенной сноровки и должна проводиться в оборудованном сервис-центре. То, что ее кто-то проделывает «на коленке», говорит только о том, что не перевелись еще на земле русской Левши. Окончательный ответ – нет. Впредь отключайте комп полностью из сети при смене комплектующих, иначе последствия могут вас неприятно удивить. Это же я советую делать и всем нашим читателям. UP

## Телевизионная заговоздка

**?** Дорогая редакция, разрешите рассказать короткую историю, а потом обратиться с вопросом. Вернулся я недавно из экзотического отпуска с кучей фотографий, отсортировал их и решил сделать презентацию. Все как надо смонтировал, наложил звук, добавил эффектов – ну, не мне вам рассказывать, но получилось, на мой взгляд, неплохо. Скопировал работу на ноутбук HP Pavilion dm1-3100er и понес в офис хвалиться. Там есть большой телевизор, собрал коллег, соединил ТВ и лэптоп HDMI-проводом и... «Выбранный интерфейс не поддерживается», – написал мне телевизор на экране. Странно, тут HDMI, там HDMI, провод покупал самый лучший и самый толстый, что смог найти, и на тебе. Конечно, фотки посмотрели на обычном мониторе, но впечатление было смазано. Теперь вопрос: как заставить ноутбук показывать на большой экран?

Не зная марку телевизора и год его выпуска, сложно сказать, какая у него ревизия HDMI-интерфейса. Можно лишь предположить, что он выпущен раньше нетбука, который оснащен HDMI 1.4. Хотя, читая спецификации, я не раз слышал про кросс-совместимость устройств вне зависимости от версии интерфейса HDMI, вроде как единственным



последствием может стать ухудшение изображения, но никак не его отсутствие.

Причиной несовместимости может быть какая-то скрытая аппаратная неисправность, но ее выявить легче всего, просто попробуйте работу лэптопа с несколькими разными мониторами, если с ними все будет хорошо, значит, и драйвер, и электроника у HP в порядке, а дело в телевизоре. Если необходимо подружить именно этот ноут с этим ТВ, то придется купить переходники, а какие именно, зависит от оснащения телевизора разъемами. Может, у него есть VGA-вход, тогда стоит попробовать подключиться к нему. Правда, совершенно точно при этом по кабелю перестанет передаваться звук, так что потребуются еще и колонки либо провод «джек» на два «тюльпана» RCA.



### Удвоение ТТХ

Ведущий производитель жестких дисков компания Western Digital начала поставки высокопроизводительных хардов линейки WD Black для настольных компьютеров. Емкость топовой модели WD4001FAE (7200 об/мин, 64 Мбайт кэш-памяти) с интерфейсом SATA III (6 Гбит/с), составляет 4 Тбайт. Скорость чтения и записи данных у такого накопителя при определенных условиях может достигать отметки в 154 Мбайт/с. На данный момент приобрести такой HDD смогут далеко не все, поскольку производитель установил на него ценник в \$339.



### О четвертой «галактике»

В Сети появляется все больше информации о пока еще не вышедшем смартфоне Galaxy S IV от корпорации Samsung. Большинство источников сходятся на том, что следующая «галактика» будет оснащена 5-дюймовым дисплеем с разрешением 1920 x 1080 пикс. (445 ppi), изготовленным по технологии Super AMOLED. Камера получит матрицу на 13 Мпикс., что позволит делать снимки в формате 4208 x 3120 точек. Кроме того, Galaxy S IV оснастят четырехъядерным процессором Exynos 5450 с тактовой частотой 2 ГГц (техпроцесс 28 нм).

### Выносливая флэшка

Американская компания Texas Instruments анонсировала 4-мегабайтный энергонезависимый модуль флэш-памяти SM28VLT32-HT. Его главной особенностью является устойчивость к воздействию экстремальных для электроники температур. Он способен проработать не менее 1000 ч на отказ в температурном диапазоне от -55 до +210 °С. К сожалению, из-за ряда технологических ограничений создать чип большей емкости с аналогичными свойствами разработчик пока не может. Массовые поставки изделия начнутся в 2013 году.

### Оригинальная программа

Кандидат в президенты Южной Кореи Ан Чул-су (Ahn Cheol-soo) пообещал избирателям, что в случае его победы у них появится возможность использовать для серфинга в интернете любой браузер по своему усмотрению. Сейчас в этой стране все финансовые транзакции через Сеть осуществляются только с применением местного алгоритма шифрования SEED, утвержденного на законодательном уровне, а для его работы требуется компонент ActiveX, содержащийся только в Internet Explorer. Ан Чул-су выступает за отмену использования SEED.



### Падение AMD

По итогам очередной торговой сессии на Нью-Йоркской фондовой бирже стоимость акций AMD опустилась до критической отметки в \$1,86. Прибыль в III квартале текущего финансового года оказалась на 25% ниже, чем год назад, чистые потери составили \$157 млн, операционные – \$131 млн. Кроме того, руководство AMD объявило о планах по дальнейшему сокращению штата. В ближайшие месяцы ряды корпорации покинут 1700 человек. Скорее всего, единственным выходом из положения станет продажа бизнеса третьей стороне.

### Семейный планшет

Фирма Archos выпустила домашний планшетный компьютер FamilyPad под управлением операционной системы Android 4.0. Длина диагонали экрана у этого гаджета составляет целых 13,3" (34 см) при разрешении 1280 x 800 пикс. Внутри установлен чип ARM Cortex A8 (1 ГГц), 1 Гбайт оперативки и 8 Гбайт флэш-памяти. По задумке разработчика устройством смогут одновременно пользоваться сразу несколько членов семьи, например при совместных играх или просмотре роликов из интернета. Стоимость Family Pad составляет около \$440.

### Общий диск

На файлообменном сервисе «Яндекс.Диск» недавно появилась функция создания общих папок, предназначенных для совместного удаленного использования несколькими людьми. При этом никаких специальных настроек выполнять не требуется – взаимодействовать с таким каталогом можно точно так же, как и с любым другим, через стандартный системный «Проводник». Кроме того, обращаться к общей папке можно через веб-интерфейс с компьютеров под управлением Windows 7 / 8 или Mac OS X либо с мобильного устройства на базе iOS или Android посредством специального приложения (платформа Windows Phone пока не поддерживается).

Сразу же после добавления очередного файла он становится виден всем юзерам, у которых имеется доступ к расшаренной папке. Ссылки на содержимое можно отправлять своим знакомым по электронной почте либо через сообщения в социальных сетях «ВКонтакте» и Facebook. Разработчики полагают, что такой способ обмена данными является более эффективным, чем их пересылка по электронной почте.







### Samsung vs LG

В очередном раунде патентной битвы между южнокорейскими компаниями Samsung и LG первая решила сменить тактику и обратилась в местный суд с требованием о признании семи патентов конкурента недействительными. По мнению юристов «Самсунга», причиной для таких санкций является отсутствие у «лыжников» каких-либо инноваций в данной области, т. е. принадлежащие им разработки не используются для создания более совершенных в техническом плане устройств.

Неясно, примет ли суд данный аргумент во внимание. Зато точно известно, что, если будет установлен факт нарушения закона со стороны Samsung, это грозит корпорации по крайней мере запретом на продажу девайсов Galaxy S2, Galaxy S2 HD, Galaxy S3, Galaxy Note и Galaxy Tab 7.7 на территории Южной Кореи. Вместе с этим Samsung, со своей стороны, обвиняет LG в промышленном шпионаже и краже фирменных технологий через 11 сотрудников подразделения Samsung Display и 6 из LG Display. Никакой ясности по данному поводу пока нет, хотя с момента начала разбирательства по этому вопросу прошло уже около года.

### Игровой Ubuntu

Компания System76 представила ноутбук собственной разработки под управлением Ubuntu 12.10. Девайс по имени Vonovo Extreme оснащен экраном с диагональю 17,3" (разрешение – 1920 x 1080 пикс.), процессором Intel Core i7-3630QM Processor (2,2 ГГц), дискретным видеоадаптером NVIDIA GeForce GTX 670MX (объем памяти – 3 Гбайт GDDR5), 8 Гбайт оперативки, жестким диском на 500 гигабайт, 8-скоростным DVD-приводом, а также модулями беспроводной связи Wi-Fi и Bluetooth 4.0. Эта минимальная конфигурация обойдется в \$1600.



### Развитие Intel

Корпорация Intel заключила долгосрочное лицензионное соглашение с Creative Technology и ее британским подразделением ZiiLabs. Процессорный гигант заплатит свыше \$20 млн за право использовать технологические разработки ZiiLabs в области создания высокопроизводительных графических адаптеров (GPU), в частности StemCell. Они будут задействованы в интеловских камнях следующих поколений. Еще порядка \$30 млн Intel потратит на передислокацию сотрудников и ресурсов из Великобритании в США.

### Теле-Xbox

По сообщениям портала The Verge со ссылкой на «надежные» источники, компания Microsoft в настоящее время готовит облегченную версию консоли Xbox 360, которая будет оснащена TV-тюнером. Ее предназначением станет воспроизведение обычных и цифровых телеканалов, показ потокового видео из интернета и запуск казуальных игр, не требующих наличия серьезного железа. В качестве бортовой ОС будет использована специальная версия Windows 8. О сроках появления этого девайса на рынке или его стоимости пока ничего не известно.

### Победа цифры

Специалисты фирмы NDP Group подсчитали, что в течение III квартала текущего года геймеры в США потратили примерно \$2,87 млрд на покупку видеоигр и различного дополнительного контента. Большая часть от этой суммы (\$2,47 млрд) пришлось на продукты в цифровом формате, загружаемые через интернет. Прирост по сравнению с прошлым годом составил внушительные 22%. Еще \$399 млн было израсходовано на игры на физических носителях (включая аренду дисков), что на 16% меньше, чем за аналогичный период 2011 года.

### Продолжение WP 7.8

В ходе недавней презентации компании Nokia, посвященной развитию платформы Windows Phone, стало известно, что обновление за номером 7.8, предназначенное для «виндофонов» первого поколения, будет не последним. После него выйдет еще один апдейт (вероятно, версии 7,9), но, какие изменения он принесет, пока не совсем ясно. Сроки его появления тоже пока не определены. Скорее всего, он появится только во второй половине 2013 года. При этом поддержка «старых» WP-гаджетов продлится до середины 2014 года.

### Убытки HP

Компания Hewlett-Packard опубликовала финансовые результаты своей деятельности за финансовый год, который завершился 31 октября. Общая выручка за указанный период упала на 5% по сравнению с предыдущим годом, при этом убытки достигли отметки в \$12,7 млрд. В частности, в IV квартале корпорация понесла потери в размере \$5 млрд из-за искажений бухгалтерских показателей фирмы Autonomy – крупнейшего в Великобритании девелопера ПО для обработки данных, которого HP купила год назад за сумму в \$12 млрд. По словам исполнительного директора HP Мэг Уитмен (Meg Whitman), руководство Autonomy намеренно зависило реальную рыночную стоимость своей компании в момент продажи. Ошибку выявило консалтинговое агентство PricewaterhouseCoopers. Пока остается неясным, каким образом эти убытки будут возмещены акционерам Hewlett-Packard. В настоящее время проводится всестороннее расследование данного инцидента с привлечением Комиссии США по ценным бумагам и биржам (US Securities and Exchange Commission) и британского Отдела по борьбе с мошенничеством в особо крупных размерах.



Active X – фреймворк для определения программных компонентов, пригодных к использованию, из программ, написанных на разных языках программирования. Впервые технология была внедрена в 1996 году компанией Microsoft как развитие Component Object Model (COM) и OLE. (Wiki)



## Справочник «Царь» 1.5

Простое и понятное приложение, перечисляющее правителей русского, а затем и российского (и даже советского) государства от его основания Рюриком и до третьего срока нынешнего национального лидера. Удобная каталогизация, подробная биографическая справка и краткое описание каждого государственного деятеля вызывают горячую симпатию к авторам софтины.



- **Разработчик:** Sanzhar Makulbayev
- **ОС:** iOS 5 и выше
- **Объем дистрибутива:** 146,8 Мбайт
- **Русификация интерфейса:** есть
- **Адрес:** maksanzhi.ru

## Игра «Загадки Давинчи» 1.0.1

Примитивная софтина, в которой собраны любопытные загадки в духе передачи «Что? Где? Когда?», объединенные по одному признаку: ответом к любой из них является одно, максимум два слова. Алгоритм взаимодействия с игрой прост: решаешь задачи, разблокируешь более сложные, если не можешь догадаться – используешь подсказку или «подсматриваешь» ответ.



- **Разработчик:** Planemo Studio
- **ОС:** iOS 5 и выше
- **Объем дистрибутива:** 7,9 Мбайт
- **Русификация интерфейса:** есть
- **Адрес:** planemostd.com

## Игра Angry Gran Run 1.0.0.0

В одном из прошлых выпусков мы рассказывали об игрушке The Run App, где вам предлагается управлять бегущим мужиком, спасающимся от Апокалипсиса. Angry Gran – и более добрый, и более злой аналог той игрушки: с одной стороны, образ куда-то спешащей старушки кажется более милым, с другой – старуха, в отличие от своего визави, любит по пути сбивать прохожих.



- **Разработчик:** AceViral.com
- **ОС:** iOS 4.3 и выше
- **Объем дистрибутива:** 47,5 Мбайт
- **Русификация интерфейса:** нет
- **Адрес:** aceviral.com

## Фоторедактор Vintique 1.6

Любовь к «Инстаграму», сначала проявленная миллионами пользователей смартфонов по всему миру путем активного использования данного приложения, а потом подхваченная Марком Цукербергом (настолько растрогавшимся, что даже заплатившим за сервис миллиард долларов), продолжает крепнуть: и вот уже все тот же Цукерберг рассказывает общественности, что люди пользуются этой своеобразной соцсетью охотнее, чем «Твиттером».

Что касается героя нашего сегодняшнего обзора – фоторедактора Vintique, – то это по сути все тот же Instagram, который может быть интересен вам в двух случаях: если вам недостаточно имеющихся в «классическом» приложении весьма скромных возможностей для редактирования фотографий (тут их намного больше) или если у вас напрочь отсутствует желание делиться результатами обработки изображений с друзьями и знакомыми – в отличие от более известного аналога, Vintique по умолчанию не предполагает

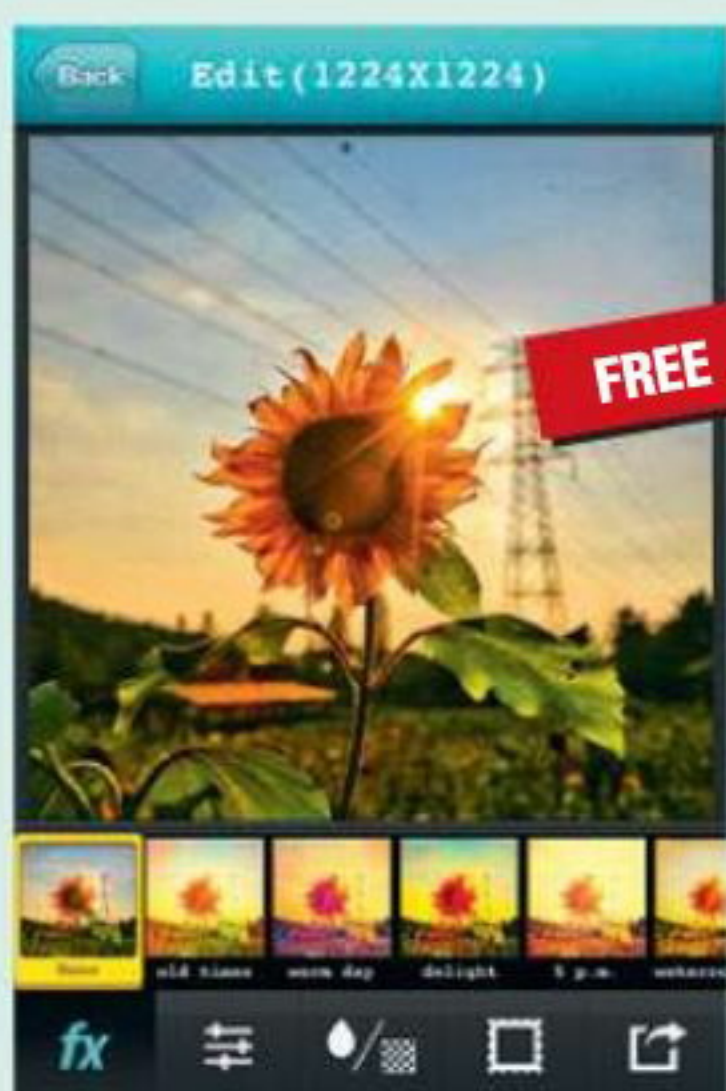

- **Разработчик:** Seong guk Chea
- **ОС:** iOS 5.1 и выше
- **Объем дистрибутива:** 43,3 Мбайт
- **Русификация интерфейса:** нет
- **Адрес:** www.facebook.com/GMYStudio

ет мгновенного расшаривания итоговых изображений в Сети. Ну а в остальном – то же самое.

## Игра The Simpsons: Tapped Out 3.0.0

Не вполне внятная игрушка по мотивом знаменитого мультсериала. Навязший на зубах всех поклонников франшизы сюжет – Спрингфилд погребен под руинами из-за халатности Гомера на рабочем месте за пультом управления АЭС – дополняется скучным и однообразным геймплеем, плоскими и поднадоевшими за 20 лет шуточками и навязчивыми попытками продать тебе что-нибудь нереальное за вполне реальные деньги.

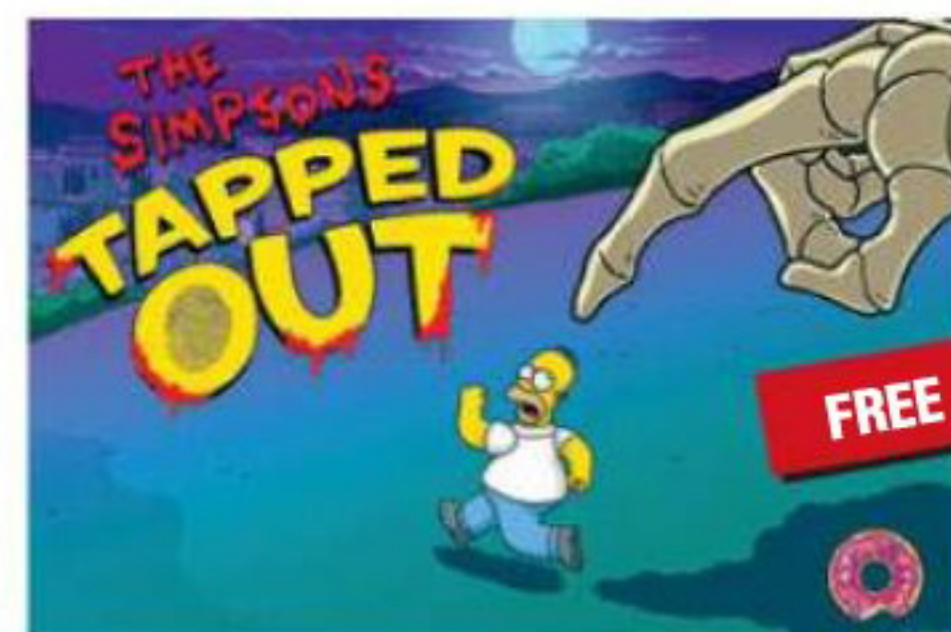

- **Разработчик:** EA Swiss Sarl
- **ОС:** iOS 4.3 и выше
- **Объем дистрибутива:** 49,6 Мбайт
- **Русификация интерфейса:** нет
- **Адрес:** www.ea.com/iphone



## Редактор изображений **Skitch 2.0.1**

Skitch – это давно известный многим пользователям Mac OS графический редактор из разряда «обвести смешное место на скриншоте», который недавно пережил глобальный редизайн. Теперь же последняя версия данной крайне полезной софтины доступна и счастливым обладателям девайсов на iOS. Первый же экран приложения дает возможность юзеру залогиниться с помощью аккаунта Evernote, но делать это вовсе не обязательно. А вот второй экран куда интереснее – здесь предлагается выбрать картинку, которую, собственно, планируется обрабатывать и / или дорисовывать, причем среди возможных опций есть как минимум две неожиданные и весьма удобные: выбрать место на карте или рисовать поверх веб-страницы.

Что касается возможностей по обработке изображений, то они те же, что и в настольной версии: удобнее всего рисовать цветные геометрические примитивы, стрелочки, делать под-



- **Разработчик:** Evernote
- **ОС:** iOS5 и выше
- **Русификация интерфейса:** есть
- **Адрес:** evernote.com

писи. Ну а залогиниться в Evernote все же стоит – это даст возможность еще и расшаривать результаты.

## Фоторедактор **OldBooth 5.1**

Как правило, популярные приложения, в которых предлагается вставить собственное лицо в заранее подготовленное изображение для достижения художественного эффекта, выглядят совершенно беспомощными. Old Booth же – редкий пример удачной софтины такого рода. Специфика программы в том, что шаблонами в ней являются типичные фотографии 1920-1970-х годов.



- **Разработчик:** Piotr Biakowski
- **ОС:** iOS 5 и выше
- **Объем дистрибутива:** 14 Мбайт
- **Русификация интерфейса:** нет
- **Адрес:** www.oldbooth.com

## Игра

### Carmageddon 1.1

Если вы читаете нашу рубрику вместе с детьми, пенсионерами, чувствительными барышнями или просто не очень уравновешенными товарищами, отвлеките их чем-нибудь! Потому что им не обязательно знать, что для iPhone был переиздан легендарный Carmageddon.

Впрочем, мы все же немного сгущаем краски, так как слишком кровавое приложение строгая цензура Apple в App Store бы, конечно, не пустила.



- **Разработчик:** Stainless Games
- **ОС:** iOS 5.1 и выше
- **Объем дистрибутива:** 103,8 Мбайт
- **Русификация интерфейса:** нет
- **Адрес:** www.stainlessgames.com

## Каталог **Delivery Club 3.0**

Довольно качественное приложение, позволяющее подобрать наиболее подходящий вариант еды с доставкой. Впрочем, удобный и красивый дизайн или продуманный поиск никогда бы не сделали данную софтину сколько-нибудь полезной, если бы не два важных обстоятельства: во-первых, поистине огромный список ресторанов в каталоге, а во-вторых, понятная и простая схема для заказа еды прямо из программы.

Собственно, именно сочетание этих двух факторов и делает Delivery Club практически незаменимым, так как благодаря им полностью пропадает необходимость гуглить сайты близлежащих заведений в поисках номера телефона, по которому нужно позвонить до сонного оператора доставки, не понимающего разницу между суши и сашими в три часа ночи.

Впрочем, качественно представленная информация о каждом заведении, хорошо и единообразно оформленные меню и уже упоминавшиеся



- **Разработчик:** Helix Consulting
- **ОС:** iOS 4.2 и выше
- **Объем дистрибутива:** 11,6 Мбайт
- **Русификация интерфейса:** да
- **Адрес:** www.delivery-club.ru

прекрасные дизайн и поиск – тоже немаловажные факторы успеха данного замечательного приложения.

Если вы знаете какую-нибудь полезную программку для Linux или мобильных платформ, о которой мы еще не рассказали, присылайте ссылку на нее на адрес [soft@urweek.ru](mailto:soft@urweek.ru). В случае если софтина окажется интересной, она обязательно появится в «Новых поступлениях».



# Программа-анонимайзер JAP 00.18.001

Для этого клиента сети JonDo, обеспечивающей анонимность при помощи цепочки прокси-серверов, требуется установленный в системе пакет Java RE. Прога кроссплатформенная, но проверялась только в «Окошках». Здесь вам будет предложено скачать веб-установщик, который в процессе инсталляции подгружает еще несколько мегабайт данных. Очень понравился мастер, который помогает начать работу с JonDo. Все проверки проводятся на сайте [ip-check.info](http://ip-check.info) (запомните сей ресурс – пригодится). На нем юзеру даются вполне толковые рекомендации (правда, на английском), как «спрятаться» в онлайн. К примеру, если в таблице с результатами тестирования есть красные строки, надо навести курсор мыши на соответствующее описание в колонке Value, и во всплывающем окне появится готовый рецепт. Когда речь идет

об IE, придется отключить все надстройки Adobe Flash и Java, которые благополучно «сливают» ваш реальный IP-адрес.

Что касается собственно JAP, то освоить ее довольно просто. Достаточно проставить галку в поле Anonymity в положение On, а потом настроить выбранный браузер на работу с локальным прокси-сервером (по умолчанию порт 4001, но можно выбрать и другой). Теперь о недостатках. В бесплатном варианте есть ограничения, самые главные – не более двух анонимных прокси-серверов в цепочке (с этим еще можно смириться) и скорость соединения не выше 50 Кбит/с. Последнее сильно огорчает (лично мне сразу вспомнился диалог на плохой телефонной линии). **UP**



- **Разработчик:** JAP Team
- **ОС:** Windows XP / Vista / 7, Linux, Mac OS X
- **Объем дистрибутива:** 290 Кбайт – 13 Мбайт
- **Русификация интерфейса:** нет
- **Адрес:** [anon.inf.tu-dresden.de](http://anon.inf.tu-dresden.de)

# Браузерный плагин Hide My Ass! Web Proxy 1.2.7

Пользователям браузера Opera, считайте, повезло: для того чтобы скрыть свой реальный адрес, им достаточно включить режим Opera Turbo (хотя кое-какие претензии к прокси-серверам от норвежцев все-таки есть). А вот для Firefox и Chrome придется искать сторонние решения. И они, конечно же, есть. Например, модуль расширения, название которого вы видите в заголовке. Размер дистрибутива указан для «огнелисовского» плагина, ибо в интернет-магазине Google об этом ничего не сообщается.

С установкой, я думаю, вы разберетесь сами – тут все стандартно. После этого рядом с адресной строкой появится небольшая кнопка со стилизованной латинской буквой H на желтом фоне. Она-то нам и нужна: если кликнуть по ней, открытая на вкладке страница будет загружена через онлайн-прокси-сервер (чтобы такие страницы открывались в новой вкладке,

надо в настройках проставить галку напротив опции Open Websites in a New Tab). Здесь есть одна особенность: URL тоже изменится, причем будет закодирован (другой доступный вариант – шифрование). Это, кстати, весьма полезная функция – хотя лично я затрудняюсь сказать, поможет ли она обойти систему DPI (Deep Packet Inspection), если она установлена у провайдера. При клике по той же кнопке плагина, когда открыта страница через сервис Hide My Ass!, появляется диалоговое окно, в котором можно ввести какой-нибудь адрес для загрузки. Тем, кого не устраивает автоматический редирект, надо отключить Never Use Value of Address Bar в настройках. Кстати, можно не устанавливать плагин, а пользоваться формой на официальном сайте. **UP**



- **Разработчик:** Privax LTD
- **ОС:** Windows XP / Vista / 7
- **Объем дистрибутива:** 53 Кбайт
- **Русификация интерфейса:** нет
- **Адрес:** [www.hidemypass.com/software/proxy-browser-extension](http://www.hidemypass.com/software/proxy-browser-extension)



# Клиентская программа

## Surf Anonimous Free 2.2.4.6

Очередной сервис для скрытия реального адреса «порадовал» тихой инсталляцией надстройки Ask Toolbar и измененной стартовой страницей. Лично меня это не впечатлило. Кроме того, он не умеет работать с браузером Chrome (как-то странно, учитывая, что обозреватель от «большого G» теперь самый популярный в мире). Как и у всех подобных решений, доступны два варианта: коммерческий и бесплатный. В последнем вы лишены возможности выбора страны, в которой зарегистрирован подставной IP, а в ряде случаев это важно. Кроме того, в нем неактивна функция автоматической смены адресов через указанный временной интервал, что, в общем, тоже бывает нелишним. А вот про ограничения скорости я упоминаний нигде не нашел, но утверждать, что их нет совсем, не берусь, ибо не проверял (по правде говоря, «жаба» заду-

шила – решил сохранить кровные \$25.

В настройках не нашлось ничего особо интересного. В них стоит заглянуть, только если вы хотите включить автоматический запуск клиентской программы вместе с системой. А вот интерфейс порадовал – понятный и удобный, даже несмотря на отсутствие русификации. Кстати, в главном окне есть кнопка Check IP Info, после нажатия на которую в умолчальном браузере откроется страничка, на которой вы сможете узнать свой адрес. Для включения / выключения подмены айпишников имеется кнопка Hide IP / Stop Hide. Справка и документация полностью отсутствуют, но, по правде говоря, не очень-то



- **Разработчик:** Surf Anonimous Free
- **ОС:** Windows XP / Vista / 7
- **Русификация интерфейса:** нет
- **Адрес:** [www.surfanonymous-free.com](http://www.surfanonymous-free.com)

они тут и нужны – и так все просто. Вердикт: сервис подойдет тем, кому неохота ковыряться в различных опциях. **UP**

# Клиентская программа

## Freenet 0.7.5

Вообще говоря, это не просто какая-то софтина – здесь речь идет уже о «другом интернете». Он изначально задумывался как полностью анонимный, с децентрализованным хранением информации и без возможности ее цензуры. Получить доступ к этой сети можно только путем установки клиента, который работает на локальном ПК в качестве прокси-сервера. Как и многие программы, существующие в вариантах для различных ОС, он сделан «на джаве». После инсталляции мастер на доступном русском языке проведет вас через процесс начальной настройки (ничего сложного там нет, так что описывать его не буду). Ну а чтобы попасть в Freenet, надо зайти в любом браузере по адресу: [localhost:8888](http://localhost:8888) (номер порта допускается изменять). От IE разработчики прямым текстом рекомендуют отказаться: не обеспечивает приватности.

Поскольку собственного интерфейса у клиента нет, пришлось снова делать снимок окна обозревателя Сети. Тем, кто впервые попал в «свободную сеть», потребуется некоторое время на то, чтобы освоиться. Как таковых адресов здесь нет, используются идентификаторы файлов. Все построено через их обмен. Как поступать с полученными файлами, определяется по типу данных (к примеру, страница HTML просто отображается при помощи движка запущенного браузера). Есть тут и своя почтовая система (для нее лучше установить на ПК программу Frost! ([jtcfrost.sourceforge.net](http://jtcfrost.sourceforge.net))), и форумы, в том числе русскоязычные, и даже экспериментальный поиск (понятно, что до того же Google ему еще далеко). В общем, есть на что посмотреть. **UP**

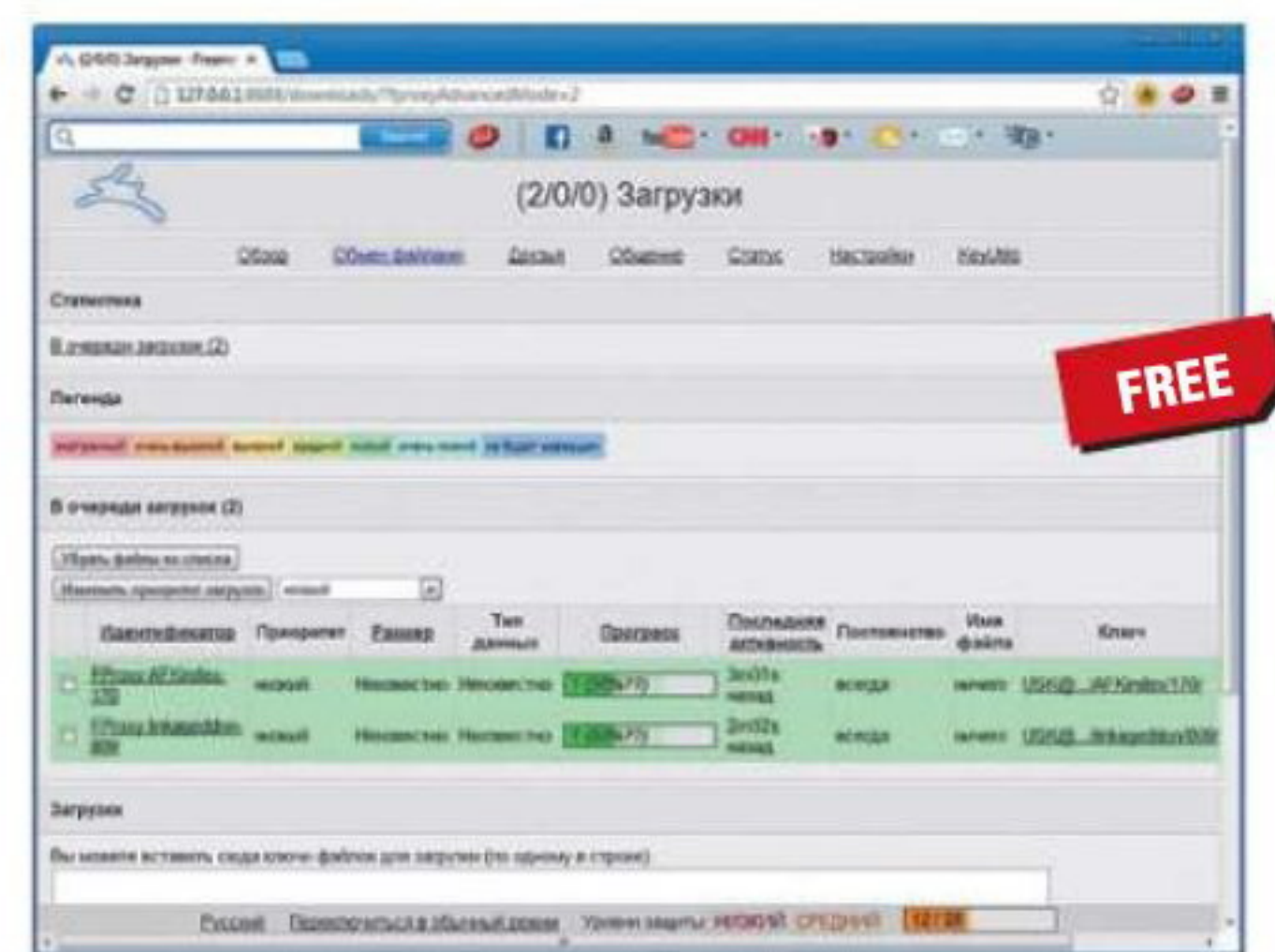

- **Разработчик:** Freenet
- **ОС:** Windows XP / Vista / 7, Linux, FreeBSD, Apple OS X
- **Объем дистрибутива:** 14,3 Мбайт
- **Русификация интерфейса:** есть (неполная)
- **Адрес:** [freenetproject.org](http://freenetproject.org)

Это – специальный выпуск «Маленьких программ», посвященный анонимному серфингу. Проблема стала актуальной после вступления в силу закона о т. н. черном списке запрещенных интернет-ресурсов. Данные инструменты помогут получить доступ к заблокированным сайтам.



# Уборка на «ПЯТЕРКУ»

**Жить и работать все-таки приятнее в чистоте и порядке. От окружающей нас обстановки во многом зависит настроение, а, значит, и работоспособность. Поэтому мы все (ну или почти все) время от времени наводим эти чистоту и порядок то дома, то на работе.**



**RamBull**  
Soft@upweek.ru  
Mood: озабоченное  
Music: Вагнер

**И** для того, чтобы все, относящееся к уборке, сделать быстрее и лучше, человечество давно придумало множество специальных средств: от тряпочек-губочек-салфеточек до щеточек-скребков-пылесосов и разного рода моющих и чистящих средств.

Операционная система компьютера тоже любит чистоту и порядок, поскольку их отсутствие сильно сказывается на производительности ПК. Люди и тут не остались в стороне, а придумали себе в помощь множество соответствующих средств и приспособлений, объединяя которые создали целые программные пакеты-комбайны для наведения порядка в недрах ОС.

Давайте рассмотрим один такой пакет, некогда бывший просто хорошей программой для удаления с компьютера отслужившего свой век программного обеспечения, – Ashampoo UnInstaller. Тем более что в конце сентября вышла его пятая версия. Что нового и интересного предложили разработчики на этот раз?

Новшества встречают нас буквально на первом шаге: в соответствии с веяниями времени изменился процесс инсталляции – теперь без подключения к интернету программу установить не удастся. Установщик весит чуть более 2 Мбайт, но в процессе его работы к вам на ПК закачивается более 50 Мбайт данных.

Установка завершена. Запускаем программу, и нас просят ввести ключ активации, без которого Ashampoo UnInstaller выполняет все свои обязанности в течение 10 дней (при регистрации на странице компании срок продлевается еще на 30 суток).

Сразу бросается в глаза изменившийся интерфейс: он стал, на мой взгляд, более лаконичным. Открываем настройки и натываемся на очередное веяние времени – возможность смены «шкурок» с выбором из трех предлагаемых. Другие пункты вкладки «Основные» понятны, как говорится, без слов и новаторством не блещут, если не считать за таковое по-

явившуюся возможность парольной защиты запуска программы.

Та-а-ак, а это что за караульный тут у нас появился? Понятно: теперь монитор – это вовсе не монитор, а, на манер антивирусных программ, «страж» (в английской версии – Guard). В его настройках можно выбрать фильтры для определения файлов, подлежащих контролю и, наоборот, исключенных из-под его действия. Остальное претерпело незначительные изменения, но по сути осталось прежним: можно задать маску файла и наличие в его ресурсах ключевых слов. А вот и очередное новшество – по умолчанию «страж» следит не за всеми программами инсталляции, а только за теми, запуск которых осуществлен процессами, заданными в настройках Ashampoo UnInstaller. К таковым отнесены «Проводник» и все наиболее распространенные в среде Windows браузеры. Проведенная мною проверка показала: действительно, запуск инсталлятора из TotalCommander «стражем» был проигнорирован, в то время как установка того же приложения из «Проводника» мгновенно была взята на карандаш. Пришлось, не раздумывая, добавить TC в означенный список. Правда, можно снять соответствующую галочку и разрешить контроль запускаемых инсталляторов из-под любого работающего процесса, но разработчики отчего-то сильно рекомендуют не делать этого.

Остальные настройки сгруппированы по имеющимся в Ashampoo UnInstaller модулям, и их состав практически не претерпел каких-либо изменений. Можно только отметить, что в поле зрения программы (для очистки от следов путешествий по интернету) к IE и Firefox добавились Chrome, Safari и Opera.

Настройки изучены – пора и работу нового «стража» проверить. Закрываем



- **Программа:** Ashampoo UnInstaller 5
- **Тип:** пакет программ для очистки и оптимизации системы
- **Разработчик:** Ashampoo Development
- **Объем дистрибутива:** 50 Мбайт
- **Русификация интерфейса:** есть
- **Адрес:** [www.ashampoo.com](http://www.ashampoo.com)

окно программы, кликаем правой кнопкой мыши по значку мони..., ой, простите, проги в системном трее и... пребываем в растерянности: от развесистого перечня доступных операций, присутствовавшего в предыдущей версии софтины, остались лишь два пункта, позволяющие открыть Ashampoo UnInstaller 5 и завершить работу самого «стража» установки. Все. Да, ручной способ активации мониторинга и выполнения других ранее доступных операций здесь явно не в почете. Ладно, проверим, какова будет реакция на запуск программы-инсталлятора в автоматическом режиме. Находим подходящую, запускаем и... Опять недоумение, граничащее с восторгом! Где окно монитора, перебирающего развесистые ветки дерева каталогов файловой системы и не менее запутанные ответвления реестра? Вместо него – другое, новое окно «стража», вытянувшееся в левом верхнем углу экрана: информирует, что контролируется выполнение такого-то файла-установщика, и просит по окончании инсталляции нажать кнопку «Стоп». Кроме указанной кнопки в



окне разместилась информация о процессе: время, прошедшее с запуска инсталлятора, число записанных файлов и количество внесенных в реестр изменений. Интересно, это что же получается? Нет теперь сканирования системы до и после установки? Т. е. время установки равно собственно времени установки без дополнительных трат? Да, именно так все и происходит. По словам разработчиков, Ashampoo UnInstaller использует «умную технологию фильтрации», позволяющую осуществлять контроль вносимых изменений на лету, в реальном времени. Ну что ж, изменение действительно существенное.

Да, но неужели, не открывая окно программы, так и не получится разбудить нашего «стража» и вручную, принудительно, так сказать, начать контроль? Оказывается, все-таки можно: в контекстном меню EXE-файлов прописался пункт «Установить с помощью Ashampoo UnInstaller 5», обеспечивающий запуск программы под чутким взором нашего «стража порядка». Правда, не совсем понятно, почему разработчики оставили без такого внимания стандартные системные инсталляторы (с расширением \*.msi) – их подконтрольная работа возможна только в автоматическом режиме либо при явном запуске из интерфейса самой Ashampoo UnInstaller.

Теперь, собственно, о самих возможностях, доступных нам в программе. Логика ее создателей понятна: она позиционируется в первую очередь как инструмент для деинсталляции имеющегося на компьютере ПО. Поэтому на первом месте в главном окне программы находится кнопка «Удаление», а уж только за ней – «Установка». Но я считаю, что, прежде чем что-то удалять, это самое «что-то» надо сначала установить. Тем более что те же разработчики утверждают, что при контролируемой установке удаление пройдет более качественно. Но это все лирика. Осуществить запуск любого из данных процессов в Ashampoo UnInstaller – дело буквально двух кликов. Только надо выбрать инсталляционный файл, выполнение которого подлежит контролю, а при удалении указать программу, от которой вы хотите избавиться. А вот происходящие в системе изменения и результаты выполне-

ния этих процессов будут слегка разными. По окончании установки сформируется журнал, запротоколировавший все внесенные изменения, а также некоторую статистическую информацию как о самой программе, так и о процессе установки.

Удаление любого приложения по умолчанию производится с помощью деинсталлятора, идущего с ним в комплекте. В случае же установки ПО под бдительным оком нашего подопечного для удаления можно воспользоваться и средствами Ashampoo UnInstaller. Но в том и в другом случае разработчики рекомендуют после деинсталляции предоставить ему возможность осуществить поиск оставшихся после удаления файлов, папок и элементов реестра, относящихся к удаленному приложению.

Кроме основной, по мнению создателей, своей функции – удаления программ, и идущей с ней в паре – мониторинга устанавливаемых приложений, Ashampoo UnInstaller обвешан дополнительными инструментами для чистки и оптимизации работы системы, как тот продавец из «Ивана Васильевича...» – радиодетальями. В отличие от предыдущей версии, здесь они все сгруппированы в одном месте – на вкладке с прозаическим названием «Инструменты» – и разбиты на несколько групп. Одна из них нацелена на поддержание порядка в ОС и включает в себя утилиты по очистке от мусора, накопившегося на диске и в реестре вследствие необузданного хожде-



Все инструменты сгруппированы, а всплывающее меню позволяет сразу перейти к любому из них



Теперь контроль осуществляется на лету



В журнале установки зафиксированы как произошедшие изменения в системе, так и информация о программе

ния не то что за три моря, а по бесконечным просторам интернета. Здесь же приутился дефрагментатор – тоже ведь порядок обеспечивает: пусть не в системе, но все же...

Другая группа работает с файлами: удаляет их безвозвратно, восстанавливает из небытия и ищет дубликаты. Сюда же, судя по всему за неимением места в других группах, отнесен поиск неверных или «мертвых» ярлыков. Совсем маленькая группа «Общее» содержит лишь ссылку на настройки программы и модуль управления резервными копиями файлов, в которые Ashampoo UnInstaller вносит изменения.

Оставшиеся две группы ориентированы на администрирование ОС и получение информации о ней. В обеих в основном задействованы встроенные в операционную систему Windows функции. Но если модули группы Windows-Tools просто открывают окна соответствующих служб Windows, то в «Администрировании» они адаптированы под Ashampoo UnInstaller и их возможности несколько расширены и дополнены.

Таким вот получился новый Ashampoo UnInstaller, доступный теперь уже в своей пятой инкарнации: достаточно инновационным, быстрым, мощным и справляющимся со своими обязанностями на твердую «пятерку». Но один недостаток в сравнении с более ранними версиями он все-таки приобрел (по крайней мере для меня): исчезла возможность сохранить текущую конфигурацию системы и сравнить ее с таковой после работы какого-нибудь приложения. UP

Инсталляция – процесс установки программного обеспечения на компьютер конечного пользователя. Выполняется особой программой, присутствующей в операционной системе, или же входящим в состав самого программного обеспечения средством установки. (Wiki)



# Агрегатор MultiMi

**Предложений в семействе приложений-агрегаторов информации сейчас, в общем-то, хватает с избытком, однако MultiMi демонстрирует довольно широкий взгляд на вещи, делая сетевую жизнь обычного пользователя гораздо легче и приятнее.**



**Алексей Кутовенко**

soft@upweek.ru

Mood: общительное

Music: Fulvio Salamanca

Любой источник контента в MultiMi ([www.multimi.com](http://www.multimi.com)) именуется аккаунтом. Как и можно ожидать от агрегатора, поддерживается импорт лент обновлений социальных сетей, предлагается классический выбор: Twitter, Facebook и LinkedIn. Но «социальные» аккаунты – только одна из доступных категорий. Они дополнены почтовыми службами, облачными «офисами», медиахостингами и другими сервисами. В качестве аккаунта можно также использовать любую произвольную RSS-ленту.

MultiMi определенно любит службы Google – сервисы интернет-гиганта присутствуют почти во всех разделах. При регистрации аккаунта Gmail тут же предлагается добавить и другие службы Google, доступные под этой учетной записью: YouTube, Picasa, Google Docs.

Рабочее пространство домашней страницы разделено на несколько зон: блоки полученных сообщений, обновлений социальных сетей и событий из календарей. Боковая панель содержит перечень тематических вкладок. Если бы MultiMi просто собирал ленты, как это делает традиционный RSS-агрегатор, это было бы не очень интересно. Однако MultiMi сортирует весь (!) поступающий контент и распределяет его по вкладкам. Так, например, на Photos будут выведены все изображения, поступившие к вам из всех прописанных в MultiMi источников, будь то письма, ленты фотохостингов или социальных сетей. Кроме такой объединенной ленты и поля просмотра изображения нам предлагаются базовые инструменты редактирования онлайн-картинок, загрузки и комментирования.

Аналогичным образом устроены и другие вкладки. Media собирает из присоединенных источников ссылки на видеофайлы. Здесь есть полезная кнопка Download, активная, правда, только на роликах тех хостингов, которые официально разрешают эту операцию. Messages исправно собирает переписку по e-mail и сообщения соцсетей. Events создает единую лен-

ту сообщений о событиях из подключенных календарей. Для того чтобы окончательно добить клиента, в MultiMi встроили браузер, доступный на одноименной вкладке.

Встроенная в программу адресная книга проста, однако и здесь есть своя изюминка – режим просмотра. На вкладке Connections выводится визуальная карта самых активных контактов. Кликнув по имени человека, можно просмотреть историю взаимодействия, как почтовую, так и в соцсетях.

Как говорится в старом анекдоте, теперь попробуем со всем этим взлететь, точнее – задействовать в постоянной работе. Прелесть MultiMi – в простоте использования. Очевидно, что такой вариант проиграет отдельному специализированному решению. Однако охват у программы впечатляющий, и можно ожидать, скажем так, синергетического эффекта.

Для того чтобы быть полезным, агрегатор не обязательно должен быть сложным. Долгое время я пользовался онлайн-сервисом iGoogle. Сделав пару мэшапов, форму персонального поисковика и гаджет электронной почты, я получил одну страницу, простую, но реально используемую каждый день. Она действительно сэкономила время – почти все, что нужно было увидеть каждый день, не отвлекаясь на внешние раздражители, я видел именно на ней. Как только нужно было серьезно углубиться в конкретную тематику, в ход шел RSS-ридер и другие инструменты потяжелее, но начиналась работа, как правило, именно на персональной страничке iGoogle. Работа с MultiMi оказалась чем-то похожа именно на этот опыт. Полныйценный RSS-агрегатор он не заменяет, инструментов сортировки маловато, на большом количестве лент он просто задохнется. Однако в комплекте с мэшапами

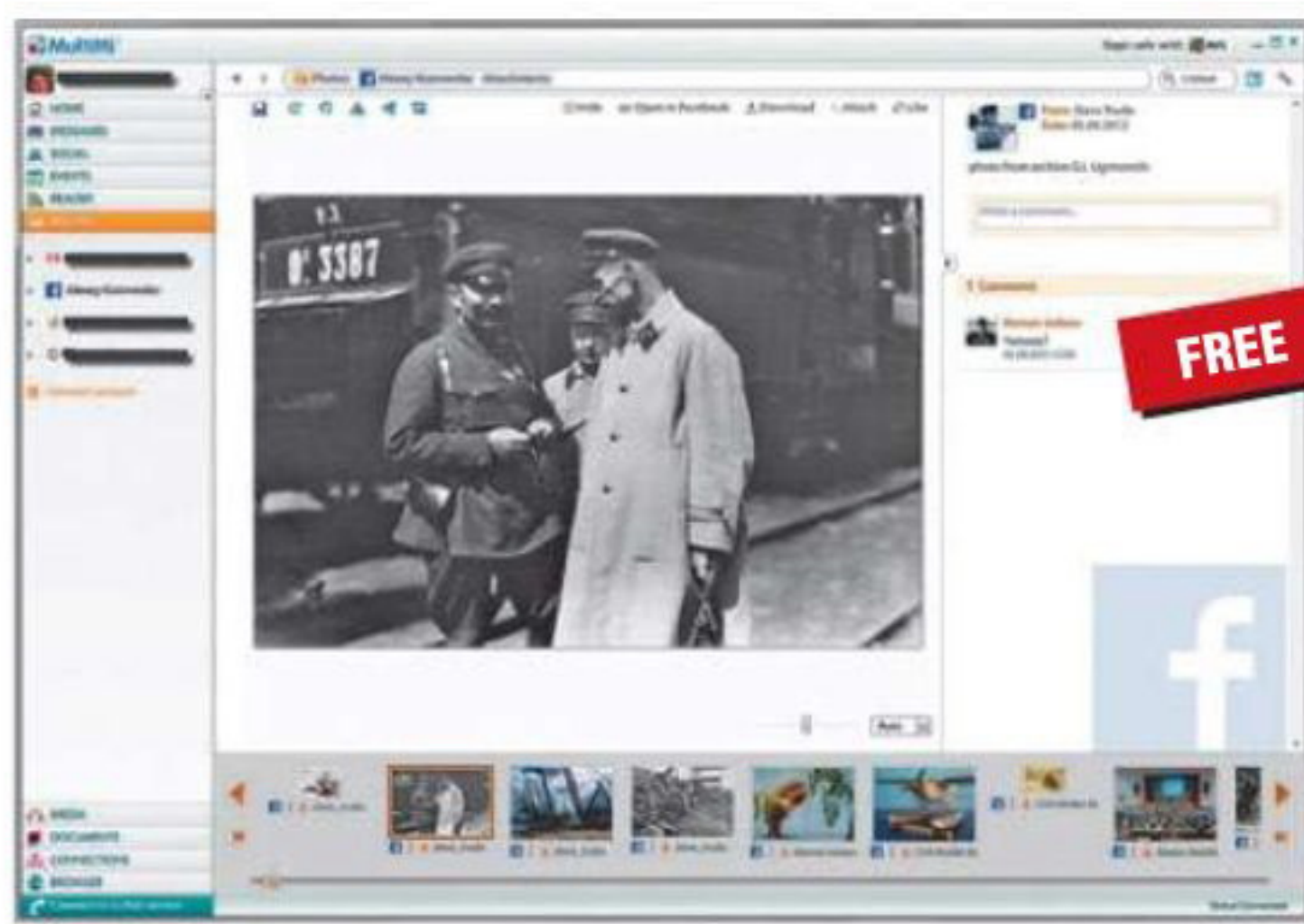

- **Программа:** MultiMi 1.0.6
- **Тип:** органайзер разнородного контента
- **Разработчик:** Zbang It LTD
- **ОС:** Windows. iOS
- **Объем дистрибутива:** 3,3 Мбайт
- **Русификация интерфейса:** есть
- **Адрес:** [www.multimi.com](http://www.multimi.com)

это вполне удобное решение, каким был и онлайн-сервис iGoogle. Необходимость заглядывать в «полновесный» ридер при таком стиле работы возникает не так уж и часто.

Очень удобно, что MultiMi проводит сортировку поступающих сообщений. Акцент на типе контента, а не на его источнике – удачный ход. Действительно, если ориентироваться на задачи, какая мне, конечному пользователю, разница: участвую я в переписке по e-mail или отвечаю на сообщение в Facebook? И там и там ключевое действие – «коммуникация». MultiMi, смешивая эти сообщения, избавляет от необходимости открывать несколько приложений. Опять же, возможности фильтрации и обработки большого потока корреспонденции здесь скромные и уступают даже продвинутым онлайн-клиентам. В то же время, если переписка у вас не «промышленных» масштабов, эти недостатки не так заметны, а вот экономия времени и действий налицо. **UP**



# Evernote на Android

**Практически любой владелец смартфона хотя бы раз использовал его в качестве ежедневника или органайзера. И чем насыщенней и разнообразней жизнь пользователя таких девайсов, тем чаще возникает потребность что-то записать.**



**Maemos**  
soft@upweek.ru  
Mood: insomnia  
Music: шум вентилятора

Традиционные решения подходят уже далеко не всем – обычный ежедневник можно оставить дома: невозможность быстрого поиска по содержанию лишней вес не добавляют ему плюсов. Современное устройство с легкостью справляется со всеми задачами. Однако использование многообразия встроенных в смартфон средств не всегда оправданно – навигация в большом количестве записей становится медленной и безрезультатной. К тому же синхронизация гаджета с другими устройствами обычно не автоматизирована и занимает время.

Логичным выглядит использование специализированной программы, которая бы явилась универсальной записной книжкой, обладая при этом мультиплатформенностью и возможностью обмена данными между различными устройствами. Одним из самых мощных и продвинутых инструментов такого типа является приложение Evernote.

Данная программа переназначена для создания, редактирования, хранения, последующего поиска и чтения различного вида записей, которые могут включать в себя разные типы содержимого – от фотографий и рисунков до веб-страниц. К достоинствам приложения относятся наличие версий под различные устройства, включая браузерные и для настольных систем, и дружелюбный интерфейс. Запущенный летом 2008 года сервис насчитывает на данный момент более 25 млн пользователей, и это число непрерывно растет.

Как было сказано ранее, в арсенале Evernote есть и приложение для смартфонов на базе Android. Поддерживаются различные версии данной операционной системы начиная с Android 1.6. В этом году Evernote для этой операционки получил масштабное обновление, которое улучшило интерфейс программы, повысило удобство использования и добавило новую функциональность.

Изначально программа доступна в бесплатном варианте с возможностью

оформления премиум-подписки. Главным ограничением бесплатной версии является невозможность полнофункционального использования при отсутствии соединения с интернетом. Также подписчики получают защиту данных с помощью пароля, увеличенное до 1 Гбайт в месяц количество дискового пространства под пользовательские данные (в бесплатной версии предоставляется всего 60 Мбайт) с увеличенным размером каждой записи, а также отключение рекламных баннеров.

После процесса аутентификации пользователь попадает в основной интерфейс программы, где после достаточно быстрой даже при медленном соединении синхронизации может сразу же приступить к созданию различного вида заметок. Встроенный редактор оснащен всем необходимым: поддерживается три основных начертания текста – полужирное, курсивное и подчеркивание, представлено как маркированные, так и нумерованные списки, в том числе и вложенные. Текст можно дополнить различными вложениями – добавить фотографию, аудио или видеоданные, надиктованный материал и другие файлы. В дополнение запись можно дополнить координатами местоположения.

С организацией содержимого в Evernote все отлично. Имеется группировка, которая производится по меткам, блокнотам или местоположению. Метки указываются пользователем при создании записей и используются для быстрого поиска и конкретного представления. Блокноты служат для группировки заметок и могут быть объединены в наборы. Такое представление удобно в случае, когда происходит непрерывное создание большого числа заметок определенной тематики. Сортировка заметок возможна по дате создания и изменения, по заголовку, блокнотам, а также по географическим признакам – по городам и странам. Говоря о географии, стоит выделить возможность отображения мест создания записей на карте.

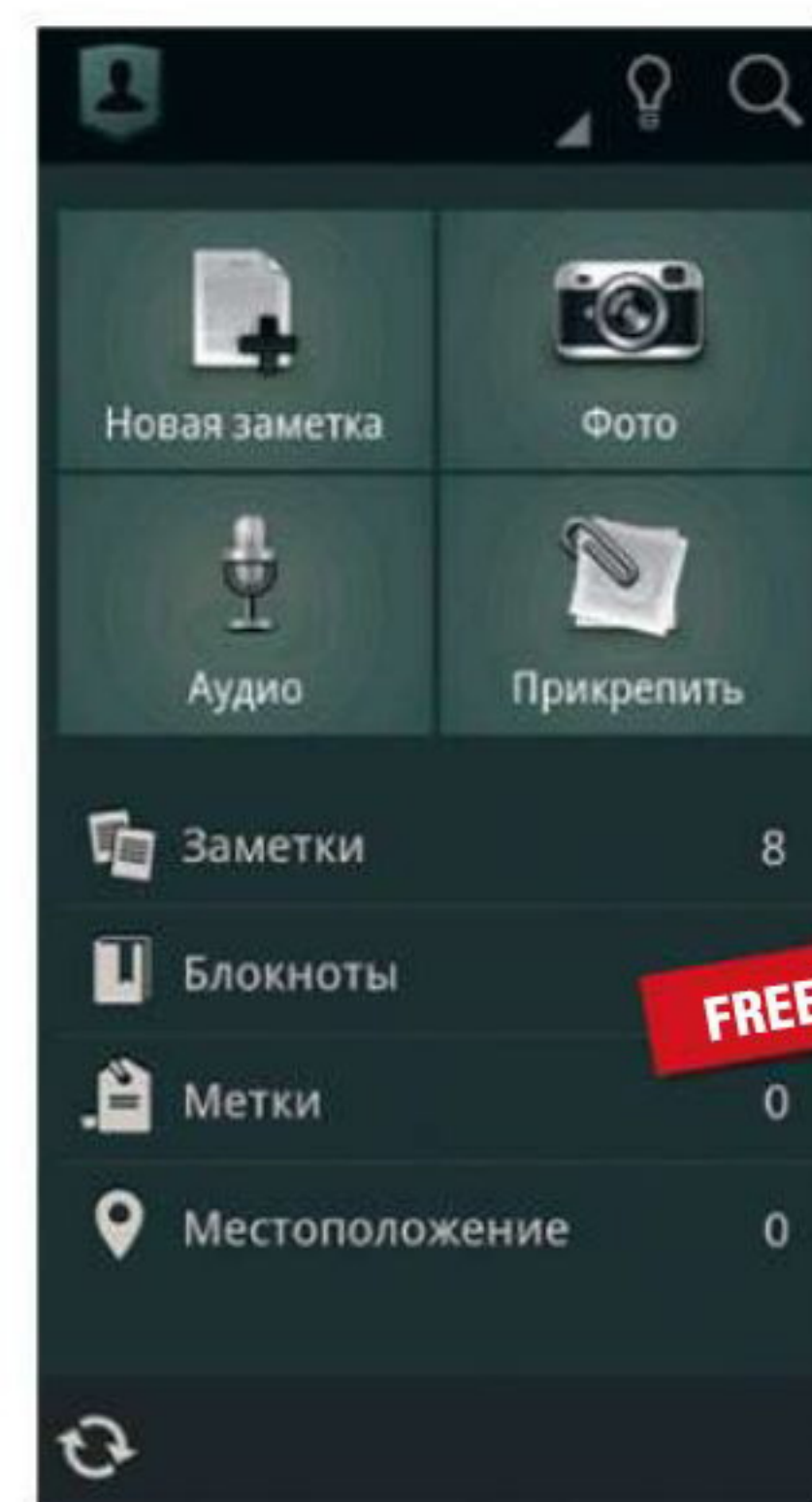

- **Программа:** Evernote 4.3.5
- **Тип:** программа для ведения заметок
- **Разработчик:** Evernote Corp.
- **ОС:** Android 1.6 и выше
- **Объем дистрибутива:** 8,5 Мбайт
- **Русификация интерфейса:** есть
- **Адрес:** [evernote.com/intl/ru](http://evernote.com/intl/ru)

При регистрации пользователя ему присваивается адрес электронной почты, который служит для создания заметок. Для этого на данный адрес необходимо отправить сформированное определенным образом сообщение.

Как было сказано выше, в этом году в рамках обновления клиента было повышено удобство чтения. Различные элементы навигации и панели инструментов не бросаются в глаза и становятся активными только при необходимости.

Evernote включает возможность совместной работы над материалами и настройки доступа к ним. Первая функция открывается только по подписке, а вторая присутствует изначально. **UP**



## Бег на грани

Издательство Electronic Arts официально подтвердило информацию о разработке второй части уникального 3D-раннера Mirror's Edge. Напомним, что первая глава появилась в 2008 году для консолей Xbox и PlayStation, а годом позже вышла и на персональных компьютерах. Продвижением проекта, как и в случае с первой главой, по-прежнему занимается шведская студия DICE, которая создала передовой движок Frostbite, использованный, в частности, в популярных франшизах Battlefield и Medal of Honor. Видимо, он и станет основой для продолжения ME.

Кроме того, из недавнего интервью вице-президента EA Games Патрика Содерлунда (Patrick Soderlund) геймерскому portalу OXM стало известно, что DICE в настоящее время также занята созданием «ряда других игр», не относя-

щихся к жанру военных шутеров. Правда, каких-либо подробностей на этот счет г-н Содерлунд сообщать не стал, заметив лишь, что шведский девелопер не планирует клепать однотипные милитаристские стрелялки от первого лица, а уделит все силы продвижению оригинальных продуктов, не имеющих большого числа аналогов на рынке.

Главным героем Mirror's Edge является девушка по имени Фэйт (Fate), работающая нелегальным курьером. В ходе игрового процесса она постоянно бежит вперед по крышам многоэтажных домов, преодолевая различные препятствия, обезоруживая противников и собирая бонусы. Сюжетная линия разворачивается в недалеком будущем в одном из крупных азиатских мегаполисов.



## Метро-оправдания

Представители украинской студии 4A, создавшей серию неповторимых шутеров Metro, публично раскритиковали появившуюся недавно в открытой продаже стационарную игровую консоль Wii U от компании Nintendo. В частности, технический директор Олесь Шишковцов заявил, что игровая приставка оснащена «ужасно медленным» процессором, из-за которого им пришлось отказаться от разработки соответствующей версии Metro: Last Light, поскольку в противном случае качество конечного изображения пришлось бы снизить до «недопустимо низкого уровня».

Вместе с тем с аналогичным заявлением выступила и компания THQ, которая отвечает за издание очередной главы игрушки о мрачных приключениях в городской подземке. Процесс переноса продукта на платформу Wii U, по словам одного из сотрудников THQ Хью Бейнона (Huw Beynon), не стоит затраченных усилий из-за невысокого качества конечного результата. Поэтому девелоперы решили продвигать Metro: Last Light только на Xbox 360, PlayStation 3 и традиционных Windows PC.

Данная позиция кажется немного странной на фоне того, что под Wii U уже были портированы многие суперпопулярные игры со сложной графикой, включая Darksiders II, Assassin's Creed 3, Batman: Arkham City, Call of Duty: Black Ops 2, а также инди-проект Trine 2: Director's Cut. Автор последнего даже специально отметил, что ему вряд ли бы удалось создать для других приставок такую же по уровню исполнения версию, как и для Wii U.

## 3DS vs Vita

Продажи портативной игровой консоли PS Vita от компании Sony оказались не столь успешными, как задумывал производитель, причем не только за рубежом, но и в своей родной Японии. Так, в течение второй недели ноября во всем



островном государстве геймеры купили примерно 4200 новеньких «Виты», в то время как Nintendo удалось реализовать свыше 187 000 двухэкранных гаджетов 3DS. За этот период в магазине Sony не появилось ни одной новой игрушки, при этом ни одна из имеющихся не входит в топ-30, а у Nintendo из этого списка есть целых 16 позиций.

В феврале 2013 года, кроме того, для 3DS выйдет ремейк самой популярной в Японии RPG Dragon Quest VII от Square Enix (ее оригинальный релиз, кстати, состоялся в 2000 году для PlayStation 1). Первая часть DQ появилась в 1986 году и к

марту 2011 года разошлась тиражом более 58 млн копий. Пока ничего неизвестно о том, придет ли эта игра на платформу PS Vita. Вместе с этим, согласно свежим данным от маркетинговой фирмы Media Create, по состоянию на середину ноября на территории Страны восходящего солнца было реализовано в общей сложности 3 620 298 устройств Nintendo 3DS и только

585 706 – PS Vita.

На фоне этих событий стоимость акций Sony на Токийской фондовой бирже (Tokyo Stock Exchange) опустилась ниже порога в \$10 (\$9,95 за штуку на момент подготовки материала). Для сравнения: в 2000 году, когда вышла консоль Sony PS2, этот показатель составлял \$208,85.



## Наша COD

Сотрудники портала Eurogamer составили хит-парад самых популярных в Великобритании видеоигр по состоянию на вторую половину ноября. Лидером стал военный шутер Call of Duty: Black Ops 2, разошедшийся в первую неделю после релиза тиражом чуть менее 1,7 млн копий. Таким образом, ему удалось потеснить другой шутер, но в научно-фантастической тематике, Halo 4, на вторую строчку рейтинга. Футбольный симулятор FIFA 13 из-за этого опустился на третью позицию.

Четвертое место досталось новинке Assassin's Creed III, пятое заняла оригинальная Skylanders Giants, а на шестом обосновались гонки Need for Speed: Most Wanted. За ними идут танцевальная игра Just Dance 4, еще один шутер с необычной графикой Borderlands 2 и социальный симулятор The Sims 3: Seasons. Замыкает список лучших футбольно-экономический проект Football Manager 2013. При этом свеженькая игрушка Wonderbook, изданная компанией Sony совместно с автором книг о Гарри Поттере Джоан Роулинг (Joanne Rowling), особого интереса у геймеров не вызвала и потому добралась лишь до 25-й позиции.

В отношении серии Call of Duty стоит отметить, что все три предыдущие ее главы – Black Ops, Modern Warfare 2 и Modern Warfare 3 – также неизменно становились бестселлерами на территории Объединенного королевства. Они входят в тройку самых успешных многопользовательских (и мультиплатформенных) игр, когда-либо выходивших на Туманном Альбионе.

## Дебют Google

Компания Google анонсировала многопользовательскую стратегическую игру Ingress, «движком» и основой которой является ее собственный картографический сервис Maps. Сюжет состоит в следующем. Повсюду на Земле начали появляться загадочные порталы,



находить и видеть которые могут только «избранные люди» (то есть пользователи соответствующего приложения). Энергия, окружающая эти объекты, может взаимодействовать с сознанием избранных, и в зависимости от того, как они ее воспринимают, определяется их принадлежность к «светлой»

фракции Enlightened (просветленные) или «темной» Resistance (сопротивление).

Игрокам придется перемещаться в реальном мире, находя места расположения порталов и «переключая» их на свою сторону. При этом учитываются также и демографические данные, собираемые службами Google, и поэтому, например, портал в крупном городе обладает гораздо большей ценностью, чем тот, что находится на пустом участке междугородней трассы. По прибытии юзера на место статус портала определяет его дальнейшие действия: незанятый можно захватить, чужой – атаковать, а свой – усилить.

Вероятно, что в игровой процесс скоро внедрят и функции дополненной реальности, а релиз Ingress приурочат к началу продаж гаджета Google Glass. Промо-сайт проекта, где можно записаться в бета-тестеры, расположен по адресу: [ingress.com](http://ingress.com). Видео смотрим по ссылке [goo.gl/j47RM](http://goo.gl/j47RM).

## Рекордное финансирование

Независимый девелопер Крис Робертс (Chris Roberts) поставил своеобразный рекорд, собрав свыше \$6,5 млн пожертвований от геймерского сообщества на создание многопользовательской игры Star Citizen («Звездный гражданин»). Столь впечатляющего результата ему удалось добиться всего за 40 дней, в течение которых длилась кампания по привлечению инвестиций. В этом отношении он смог обойти предыдущего рекордсмена в данной категории, инди-студию Obsidian, которая получила от общественности чуть более \$4 млн на свою олдскульную RPG Project Eternity.

Основную часть средств, около \$4,2 млн, Крис получил через официальный портал проекта [robertsspaceindustries.com](http://robertsspaceindustries.com), и еще примерно \$2,1 млн поступило с сайта Kickstarter. В общей слож-

ности задумку разработчика поддержало 93 423 человека. В начале октября, когда игрушка Star Citizen была впервые анонсирована, он рассчитывал на финансирование в объеме \$2 млн, но этот рубеж был преодолен всего за две недели. Сумасшедший успех данного начинания объясняется тем, что именно Крис Робертс в 1990 году удивил мир легендарным космическим симулятором Wing Commander.

Во вселенной Star Citizen содержится около 100 солнечных систем, доступных для исследования. Пользователь может выбрать одну из трех фракций и вместе с другими игроками участвовать в борьбе за свои интересы. Также предусмотрен режим одиночной кампании Squadron 42. Релиз SC состоится в 2014 году только для платформы PC.

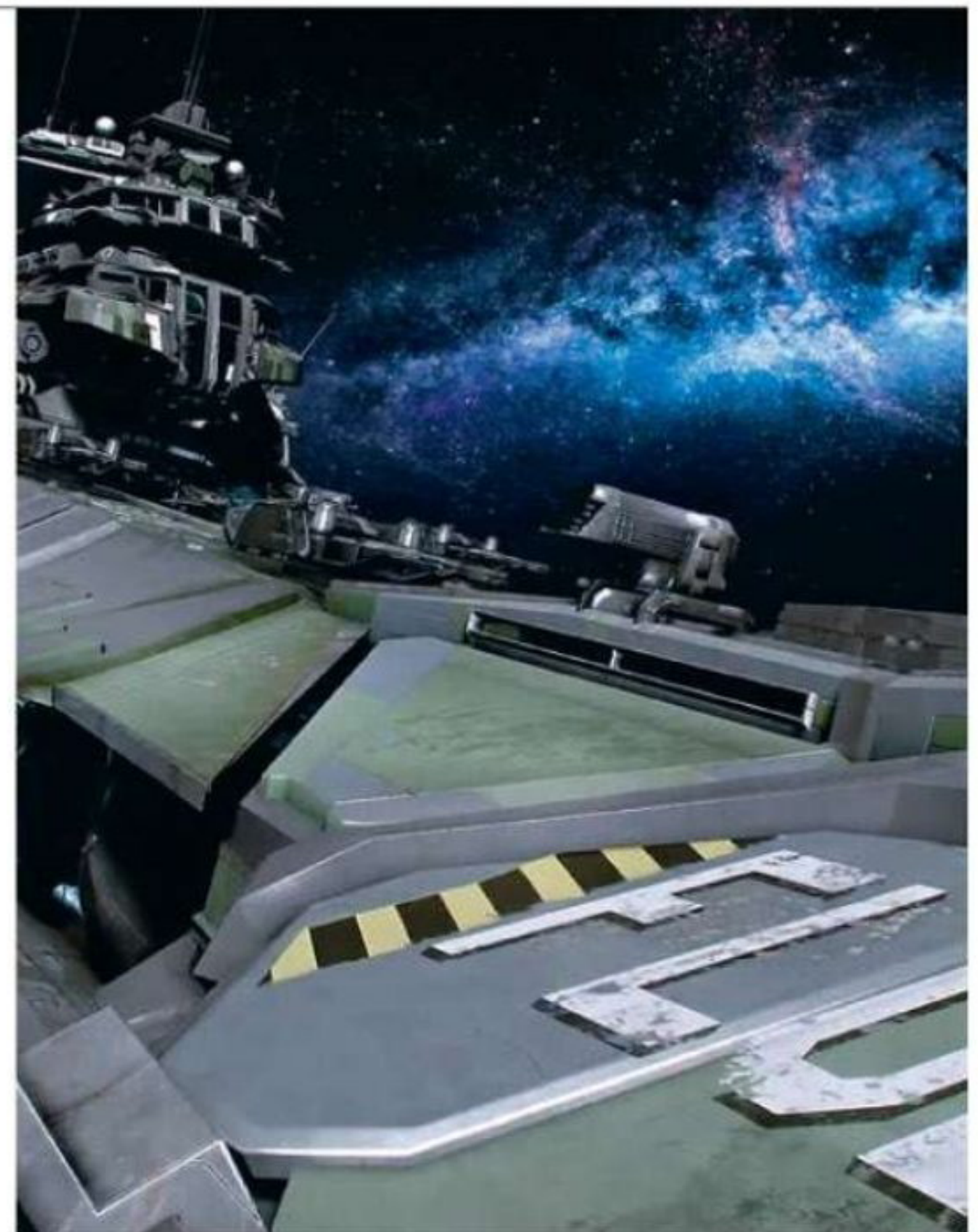

Изначально игра Wing Commander была выпущена для платформы MS-DOS. Чуть позже ее портировали на консоли Amiga, 256-цветную CD32, Sega Mega-CD и SNES. И только в 2006 году издательство Electronic Arts перенесло SNES-версию на портативное устройство PSP, представив ее в США. (Wiki)



# Инцидент на планете Ishtonia IV



Николай Барсуков

b@upweek.ru

Mood: сосредоточенное

Music: Dead Can Dance

Было время, когда на планете Ishtonia IV царил мир. Люди, совместно с биомеханической расой Zali, занимались освоением этого небесного тела, добычей ценных полезных ископаемых и прочими вполне невинными делами. Но однажды что-то пошло не так, и бывшие соратники превратились в безжалостных врагов, для которых есть лишь один удовлетворительный исход конфликта – полное истребление противостоящей фракции. Zali возглавила прекрасная и ужасная Aeryn Ozarr, в то время как управление земными войсками было доверено персонажу со смешным для русскоговорящих пользователей именем Oliver Petrovich (смайл). Оливер Петрович и его визави из кожи вон лезут, лишь бы отвоевать еще один клочок бесплодных земель планеты, и в этом им помогают все современные достижения технологий.

Жанровая принадлежность Tryst очевидна – перед нами еще одна стратегия реального времени. Не самый понятный выбор для независимой девелоперской компании, однако, надо признать, сотрудники BlueGiant Interactive знали, что делали, когда решили сосредоточиться именно на таком непростом проекте. Мировая пресса чуть ли не единогласно назвала Tryst «инди-вариантом StarCraft II», а такое дорогого стоит.

Что касается графики, то она основана на движке Unigine и не поражает воображение. Нет, все вполне себе красочно и объемно, но в этом плане игра звезд с неба не хватает. Зато обеспечена весьма высокая производительность, которая отнюдь не мешает в сетевых баталиях, где, кстати, могут резвиться до восьми человек одновременно. Не можете найти столько желающих? Вам, конечно же, поможет Steam – в нем имеется соответствующая «группа по интересам». В случае если один из участников матча внезапно «отвалится», падающий флаг сразу же подхватит компьютер, а ему палец в рот не клади – откусит и не поморщится. Это, правда, не относится к отдельным подразделениям, которые могут начать тупить в самый неподходящий момент.

Так в чем же уникальность Tryst? Честно говоря, сразу ее и не заметишь. При-



₽449

вычный набор элементов, все тот же до боли знакомый сценарий «постройся и убей!», но чем дальше развиваются события, тем очевиднее из-за угла показывается главная изюминка – возможность настройки юнитов. Их тут и так немало, а если прибавить к этому конструктор опций для каждого, можно внезапно так удивить противника, что тот от растерянности не успеет дать адекватный ответ. Такое здесь происходит сплошь и рядом, так что нужно все время быть начеку и стремительно соображать, что можно противопоставить той или иной выдумке врага. Вам мало? Есть и еще кое-что. Мир Ishtonia IV не то чтобы совсем безразличен к присутствующим. Да-да, помимо угрозы, исходящей от оппонентов, придется постоянно думать и о природных ловушках, в изобилии раскиданных по игровым картам. Каких именно? Этого я вам не скажу, а то будет не так интересно (смайл).

Пара слов о юзабилити. Интерфейс Tryst, хоть и достаточно развесист, наверняка не вызовет никаких трудностей в освоении у тех, кто играл в StarCraft. Все элементы управления находятся примерно там, где их и ожидаешь найти. Поэтому часто отвлекаться и терять время не придется. Другое дело – баланс. Как раз из-за настраиваемости отдельных юнитов его постоянно перекашивает то в од-

- **Игра:** Tryst
- **Жанр:** стратегия в реальном времени, инди
- **Разработчик:** BlueGiant Interactive
- **Издатель:** BlueGiant Interactive
- **Платформы:** Windows
- **Объем дистрибутива:** 3,2 Гбайт
- **Русификация интерфейса:** нет
- **Адрес:** [www.bluegiantinteractive.com/tryst](http://www.bluegiantinteractive.com/tryst)

ну, то в другую сторону. Наверное, девелоперам стоило бы уделить этому моменту побольше внимания, но, надеюсь, в будущем данный недостаток можно будет исправить патчем.

Тем, кто, как настоящий эгоист, намерен осваивать пространства Tryst в одно лицо, настоятельно советую почаще сохраняться. События здесь развиваются стремительно и драматически – секунду назад казалось, что победа в кармане, и вот вы уже у разбитого корыта. Такое здесь происходит с завидной регулярностью.

Обратите внимание на то, что хотя у игры и имеется бесплатная демоверсия, режим одиночной игры (кампании) в ней недоступен – рубиться можно только с другими живыми противниками. Особенно «приятно», что данный факт всплывает лишь после инсталляции. На мой взгляд, это очень странный ход разработчиков, который может лишить их множества потенциальных покупателей. **UP**



# Долгая дорога домой

Уроки окончены, и мальчик Курт отправляется домой на школьном автобусе. Типичная картина, если бы не одно «но»: автобус этот межпланетный. В какой-то момент Курт засыпает, а когда просыпается, обнаруживает, что его тихонько высадили на каком-то неизвестном небесном теле, как-то совсем не напоминающем его родной дом. Что ж, скафандр у нас есть, к нему прилагается весьма вместительный рюкзак для вещей, а также карманный приборчик, способный буквально из ничего производить гравитационный луч, который может перенести героя игры с одного места на другое. Используя лишь собственную смекалку, нам предстоит пройти через два десятка локаций, встретить десятки врагов (и друзей), решить множество головоломок и в итоге совершить одно из самых странных путешествий в нашей жизни.

Лично меня в Pid привлекли сразу несколько вещей. Во-первых, интересная смесь двухмерной и трехмерной графики. Во-вторых, достаточно необычный и свежий геймплей, лишь внешне смахивающий на платформер, приятная музыка в стиле эмбиент, а также весьма психоделическое повествование. Странные места, странные персонажи и, надо отметить, достаточно долгий путь, который предстоит проделать. До конца я еще не дошел, но разработчики обещают не менее 12 ч прохождения. Если это все еще кажется вам банальным, добавлю, что в Pid имеется кооперативный режим – в играх данного жанра он встречается, согласитесь, исключительно редко. **UP**



**Николай Барсуков**  
b@upweek.ru  
Mood: скоро Новый год!  
Music: SomaFM



- **Игра:** Pid
- **Жанр:** приключения, инди, платформер
- **Разработчик:** Might and Delight
- **Издатель:** Might and Delight
- **Платформы:** Windows, Mac OS
- **Объем дистрибутива:** 355 Мбайт
- **Русификация интерфейса:** нет
- **Адрес:** www.pidgame.com

# Непонятное в странном соусе

Уже один только вступительный ролик к этой игре может вызвать настоящий взрыв мозга. То есть очевидно, что в повествовании имеется какой-то сюжет, вот только понять его нельзя, можно лишь попытаться по мере сил интерпретировать. Итак, некий злодей, похожий на помесь мышки и терки для сыра, но на самом деле являющийся сумасшедшим феном, каким-то загадочным образом нарушил экологический баланс гигантского дерева, произрастающего на крохотной планетке. Местное население, как водится, в панике, но отдельные особо психически устойчивые существа намерены предпринять попытку исправить положение.

Антураж игры может быть охарактеризован как «апофеоз сюрреализма». Под это же определение спокойно попадают и персонажи, коих тут четыре. Управлять

ими придется поочередно, причем у каждого имеются свои уникальные способности. Так, к примеру, хм... воробушек, издала смахивающий на эмблему Twitter, может довольно сносно планировать на маленьких крылышках, а также петь дивным голосом, вызывая к жизни растения. Приспособившись к управлению и осознав, что нажатие кнопки «пробел» вызывает мгновенный переход в иную реальность с другими физическими свойствами, можно довольно шустро решать проблемы странного мира.

По моему мнению, создатели Fly'N в свое время явно переиграли в Botanicula от знаменитой Amanita Design. **UP**



**Николай Барсуков**  
b@upweek.ru  
Mood: проснулся  
Music: SomaFM



- **Игра:** Fly'N
- **Жанр:** приключения, инди, платформер
- **Разработчик:** Ankama Play
- **Издатель:** Ankama
- **Платформа:** Windows
- **Объем дистрибутива:** 957 Мбайт
- **Адрес:** www.flyn-devblog.com/en

Botanicula – компьютерная игра жанра point-and-click-квест, разработанная Яромиром Плахи (Jara Plachy) и студией Amanita Design. Игрушка была анонсирована 28 марта 2011 года для Microsoft Windows, Mac OS X и Linux на мероприятии GameCityNights. Релиз состоялся 19 апреля 2012 года. (Wiki)



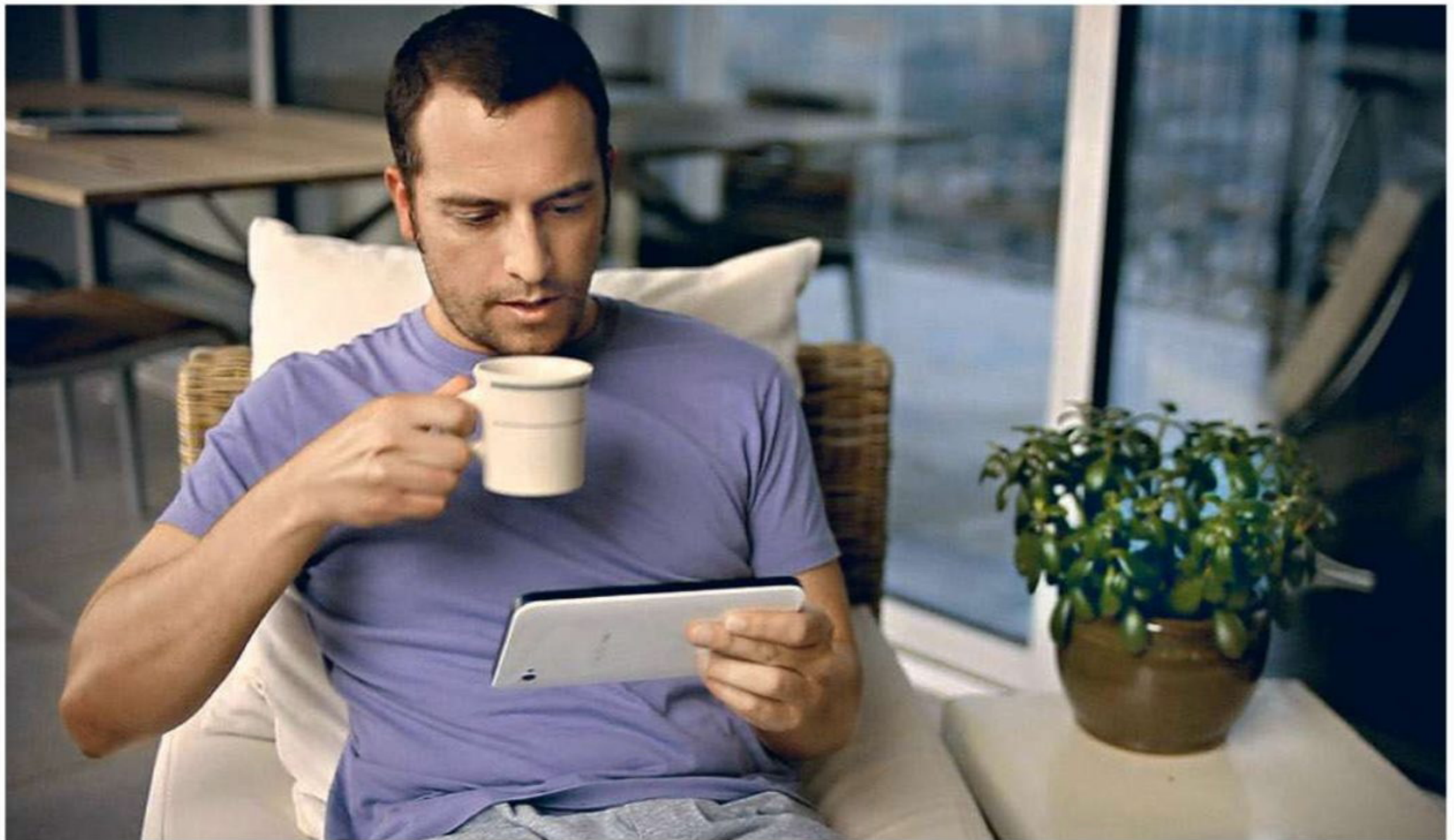

# О планшетах и IT-образовании

Письма приводятся без исправлений орфографических, стилистических и пунктуационных ошибок. Символы цензуры: @#\$% заменяют ненормативную лексику, <...> – купюры, \*\*\* – прочие замены. К вашим услугам почтовый ящик [upgrade@upweek.ru](mailto:upgrade@upweek.ru).



Николай Барсуков  
[b@upweek.ru](mailto:b@upweek.ru)  
 Mood: понедельник  
 Music: Manowar



**Subject:**  
 Что творится с миром IT

**GrayCardinal**

И сказал Римо: «очень и очень обидно. В конце концов, не смартфоном единым жив человек!». А я уж думал, когда подобная мысль, наконец, прозвучит?

Как водится, в этом абзаце должно говорить о журнале и его деятельности. Журнал был, есть и остается UPgrade-ом, который знал. Стал другим? Нет. Скорее, сам рынок IT стал другим. Ушли в прошлое подшивки «Радио» и принципиальные схе-

мы приборов вместе с техническими руководствами, книжки вроде «Юный радиолюбитель» и «Транзисторы. Шаг за шагом» гибнут под гусеницами грейдеров на мусорном полигоне... Мои экземпляры – на почетной полке) Меняется ли журнал? Да. Пресловутые холивары на тему игрового раздела – тому доказательство. Журнал ищет себя вместе со всеми нами, и это – хорошо. За это – спасибо!

Впрочем, вернемся к любимым барашкам: Пользователям не надо предлагать чего-то нового. Они с актуальным еще не разобрались. Как понять что не справились? Вот пример: планшеты. По-

пулярны? Да! Насколько популярны? Да о них только и трещат!.. Раз так, значит подавляющее большинство покупает их из принципа «чтоб все – как у пацанов!» или «Какой симпатичный! Хочу!!!». Т.е. совершенно не отдают себе отчет в том, нужно это устройство или нет.

Рынок меняется вслед за интересами покупателей? Да как бы ни так! Эти интересы продиктованы самим рынком. Как иначе объяснить столь бездумное копирование Apple-штампов всеми производителями? Только Samsung может себя оправдать: баталии с Apple публике на потеху и ради фееричного пиара позволили им за-



# Подпиши свой компьютер на UPGRADE!

**Журнал UPGRADE – это самый простой способ:**

- всегда быть в курсе последних событий в мире высоких технологий;
- не только оперативно получать информацию о технических новинках, поступивших на российский рынок, но и узнавать результаты их тестирования с комментариями экспертов;
- знать все о новых программах;
- получать полезные рекомендации по эксплуатации ПК.

## Как подписаться на UPGRADE

• Заполните подписной купон и платежное поручение, зачеркнув календарные номера месяцев, в течение которых вы хотите получать журнал.

• Перечислите деньги на наш расчетный счет по приведенной квитанции.

• Отправьте подписной купон и копию квитанции об оплате по адресу: 129090, отдел подписки ООО Издательский Дом «Венето», Россия, г. Москва, а/я 100, или по факсу: (495) 684-5285, 681-7837, или по электронной почте: [podpiska@veneto.ru](mailto:podpiska@veneto.ru).

Если мы получим вашу заявку до 15-го числа текущего месяца, то подписка начнется со следующего месяца.

Общая сумма платежа рассчитывается по следующей схеме: стоимость подписки на один месяц умножается на количество месяцев, отмеченных вами.

В Москве журнал доставляется подписчикам курьером в офис или кладется в почтовый ящик. В регионы России журнал отправляется бандеролью.

С 2012 г. стоимость подписки – 255 рублей в месяц, на шесть месяцев – 1530 рублей, на год – 3000 рублей.

Наценка для юридических лиц составляет 5%. Все цены указаны с учетом НДС (10%).

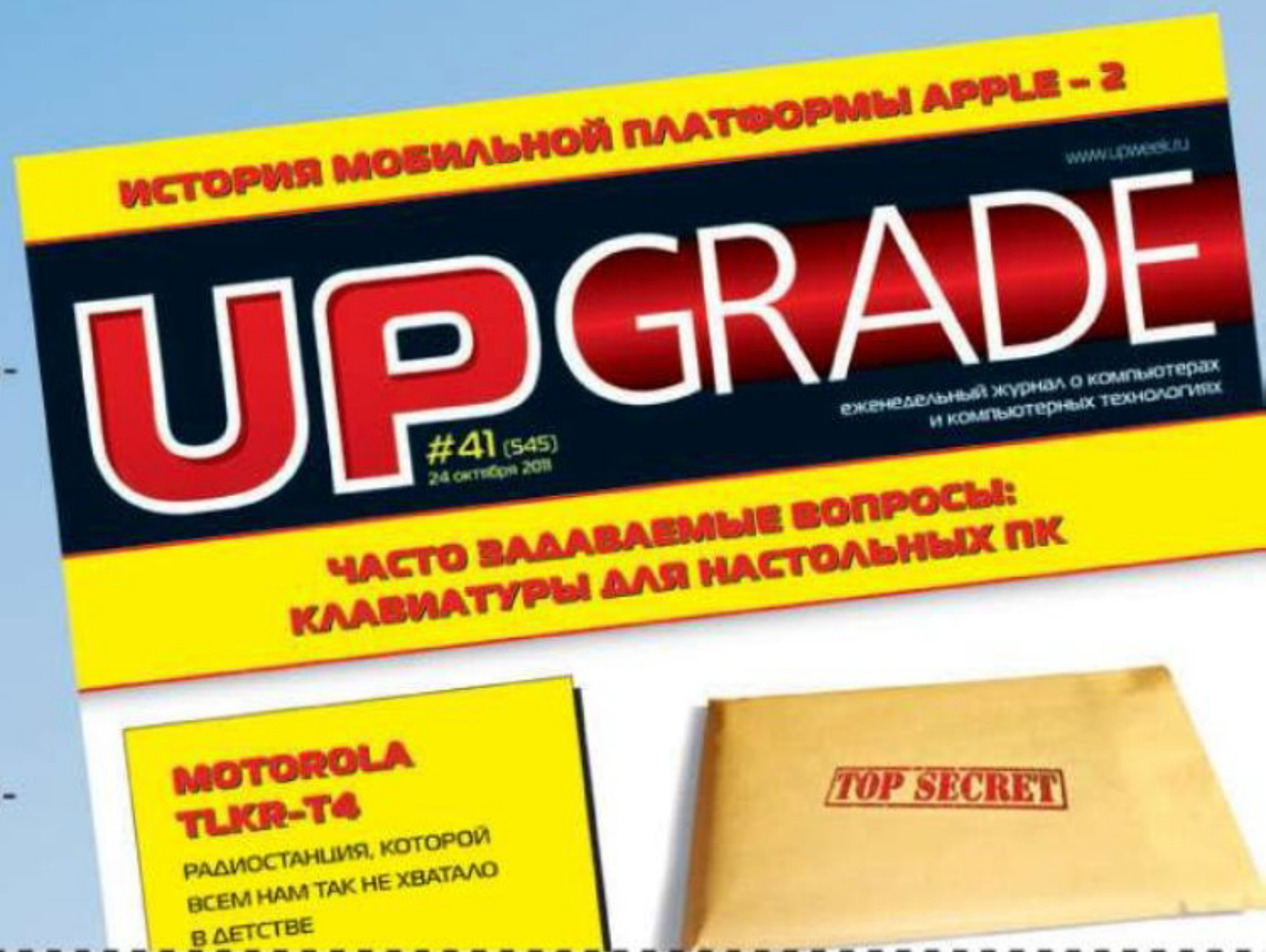

Ф. И. О. \_\_\_\_\_ возраст \_\_\_\_\_  
 индекс \_\_\_\_\_ область / край \_\_\_\_\_  
 город \_\_\_\_\_ улица \_\_\_\_\_  
 дом \_\_\_\_\_ корпус \_\_\_\_\_ квартира \_\_\_\_\_ подъезд \_\_\_\_\_ код (домофон) \_\_\_\_\_  
 телефон \_\_\_\_\_ кодом города) \_\_\_\_\_

### Извещение

ООО Издательский Дом «Венето»  
(наименование получателя платежа)  
 7702724783 / 770201001 № 40702810038180002515  
(ИНН / КПП) (номер счета получателя платежа)  
 в Московский банк Сбербанка России ОАО г. Москва  
(наименование банка получателя платежа)  
 БИК 044525225 № 30101810400000000225  
(номер кор./сч. банка получателя платежа)  
 Подписка на журнал UP grade по месяцам:  
(наименование платежа)

1 2 3 4 5 6 7 8 9 10 11 12 201\_\_ год

куда \_\_\_\_\_  
(почтовый индекс, адрес)

кому \_\_\_\_\_  
(фамилия, инициалы)

Стоимость подписки (включая НДС) \_\_\_\_\_ руб.

Кассир

### Квитанция

ООО Издательский Дом «Венето»  
(наименование получателя платежа)  
 7702724783 / 770201001 № 40702810038180002515  
(ИНН / КПП) (номер счета получателя платежа)  
 в Московский банк Сбербанка России ОАО г. Москва  
(наименование банка получателя платежа)  
 БИК 044525225 № 30101810400000000225  
(номер кор./сч. банка получателя платежа)  
 Подписка на журнал UP grade по месяцам:  
(наименование платежа)

1 2 3 4 5 6 7 8 9 10 11 12 201\_\_ год

куда \_\_\_\_\_  
(почтовый индекс, адрес)

кому \_\_\_\_\_  
(фамилия, инициалы)

Стоимость подписки (включая НДС) \_\_\_\_\_ руб.

Кассир



нять нишу, по праву принадлежащую HTC. При том, я не виню их. Это – нормально. Ненормально другое: Windows 8 слишком стремительно занимает место Windows 7. Новые ноутбуки лишены поддержки предыдущей версии «форточек». Притом, никто не спрашивает, нужен ли пользователю пальцетакательный интерфейс. Linux Ubuntu давно предлагает интерфейс Unity. Gnome 3 стал очередным пристанищем для пальцев. KDE 4 осторожен, но не исключает этого. У меня вопрос к производителям, даже несколько:

1. Как пальцами работать с таблицей годовой отчетности в Excel / Calc? Сделать крупнее? Ненормативная лексика во имя защиты армии бухгалтеров.

2. Как работать с утилитами сервисного контроля, где на экране отображается тонна параметров? Экран побольше? А если это ноутбук? Переделать интерфейс? А если все разом видеть надо? Еще порция народной лексики.

3. Как работать с этой хренью, если через пять минут работы «на весу» руки просто устают? Положить на колени или на стол? Экран в 27»? Здравствуйте, приехали... Подключить мышь? А тогда зачем вообще был нужен этот пальцевый интерфейс на рабочей станции вкупе с сенсорным экраном??? Не модно? Не популярно? Да ладно сказки-то рассказывать...

Я не против прогресса. Я против стирания идеологической принципиальной грани между стационарным компьютером и планшетом. Это как стереть грань между грузовиком и легковушкой. Такой пример есть. При упоминании слова «Газель» половину водителей передернет от нервов (смайл).

Популярность планшетов доходит до абсурда. В уже далеком 2006-ом году я мучился выбором, какой мобильный себе купить. Они были очень разные и очень функциональные: моноблоки, слайдеры, раскладушки, крестовины, трансформеры. На любой вкус, цвет, запах, а, главное, – на любые требования. Теперь же от крупнейшего экспериментатора в этой области, Nokia, остались только бренд и дизайнерский отдел, а на прилавках – однотипные унылые «лопаты». Куда пошли чаяния пользователей? Чехлы...

Создается впечатление, что мобильник становится частью тела пользователя, причем интимной. А чехлы – элемент одежды. Ну очень похоже! Не верите, посмотрите сначала на ассортимент чехлов, а потом женских трусов (смайл).

Как исправить ситуацию? Преподавать. Необходимо вводить курсы компью-

## Призы для авторов

**А**втору лучшего из опубликованных в этом номере писем, приехавшему в редакцию, мы вручаем приз от японской компании BUFFALO ([www.buffalo-technology.com/ru](http://www.buffalo-technology.com/ru)) – внешний жесткий диск BUFFALO MiniStation Extreme USB 3.0 1TB. Встроенный жесткий диск помещен в ударостойкий корпус с прорезиненными элементами и является идеальным решением для мобильного хранения данных с высокой степенью защиты.



терной грамотности / теории / быта / практики, начиная с детского сада. Когда человек только учится воспринимать мир, ему нужно правильно объяснить, что же это такое, «компьютер». Иначе люди чаще начинают воспринимать его как естественную магию. Любая фэнтези учит тому, что маг – это весьма опасный субъект, если он не подконтрольный. Вопрос, кому он подконтролен? Королю? Маг – инженер, а король – транснациональная корпорация, производитель компьютеров. Приехали...

Теперь о самом печальном: если так и будет продолжаться, то будет и дальше шириться расслоение в обществе между понимающими и заблуждающимися. Чем оно отличается от богатых и бедных? В какой-то момент знание об устройстве компьютера может стать стратегическим ресурсом. Особенно, если контроль над миром будут поддерживать вычислительные машины. Начнутся гонения. Человек в чате кому-то рассказывал, что такое

колаю (мы общались лично в том самом 2006-ом), приветы Лале (видел ее в кепке), благодарю вас всех за мою правильную испорченность (смайл) (читаю upgrade с 2002-го).

**GrayCardinal, здравствуйте!**

Благодарю вас за теплые слова в наш адрес. Лала так и вовсе растрогалась (смайл). Спасибо, что читаете нас, хотя это не удивительно – наши мысли во многом пересекаются. Вот вы говорите, что пользователям не надо предлагать что-то новое. Но согласитесь, никто и не предлагает. Все крутится вокруг повышения потребительских качеств давно известных технологий. Взять те же планшеты – решение из разряда «давайте прикрутим к телефону большой экран». Технологического прорыва не наблюдается, зато есть новый класс устройств, предназначенных, заметьте, для потребления (!) мультимедийного контента. То же касается и интерфейса Windows 8. Разумеется, это не для работы, так как для нее, родимой, давно уже все придумали. С другой стороны, и времена, когда компьютерами пользовались преимущественно те, кто ими кормился,

**Уважаемые читатели! Для получения призов вы должны связаться с редакцией в течение одного месяца с момента выхода журнала с опубликованным письмом. Проявляйтесь вовремя!**

компьютер, к нему нагрянули люди в погонах или просто костюмах. Люди, это же – средневековье!

Может все и не так страшно. Хотелось бы на это надеяться. Однако я все больше наблюдаю, как производители умудряются буквально пасти стадо потребителей. Не поддаются только те, в детстве которых не то что мобильников, компьютеров-то в домах не было. Может и хорошо, что Фигурнов этого не видит.

Мое почтение редакции журнала, который пытается разобраться в таком безобразии и рассказать читателям, отдельно Remo за Editorial-ы (я тоже хочу побывать в Тайвани), отдельно Барсукову Ни-

давно прошли. А полазить по соцсетям хватит и сенсорного интерфейса.

Я согласен, промышленность искусственно формирует потребности, которые затем и удовлетворяет. Но, боюсь, никакое образование не поможет. Разве что сделать его принудительным (смайл). А вообще, рассуждая глобально, инженерное образование стоит денег, и немалых. Выучить бухгалтера или юриста куда как дешевле (ребят, не в обиду). Так что, сдаётся мне, не будет никакого века всеобщего просвещения, ибо не заинтересован в этом буквально никто. Ну, кроме нас с вами и еще пары мизантропов (смайл). Приезжайте за призом! UP