

UPGRADE



25 апреля 2005 | #16-17 (209-210)

NETРЕЕКЕР 2.8:
ФАЙРВОЛЛ И АКСЕЛЕРАТОР
В ОДНОМ ФЛАКОНЕ

**ТЕСТ БЮДЖЕТНЫХ
15-ДЮЙМОВЫХ
ЖК-МОНИТОРОВ**

**САДОВОДСТВО: БЕСПЛАТНЫЕ
ПРОГРАММЫ ДЛЯ ЧЕРЧЕНИЯ**

СВЕЖИЕ СЛІВЫ:
ВИДЕОКАРТА ASUS GF6600GT

**СИСТЕМА LINDOWS ГЛАЗАМИ
ПОЛЬЗОВАТЕЛЯ WINDOWS**

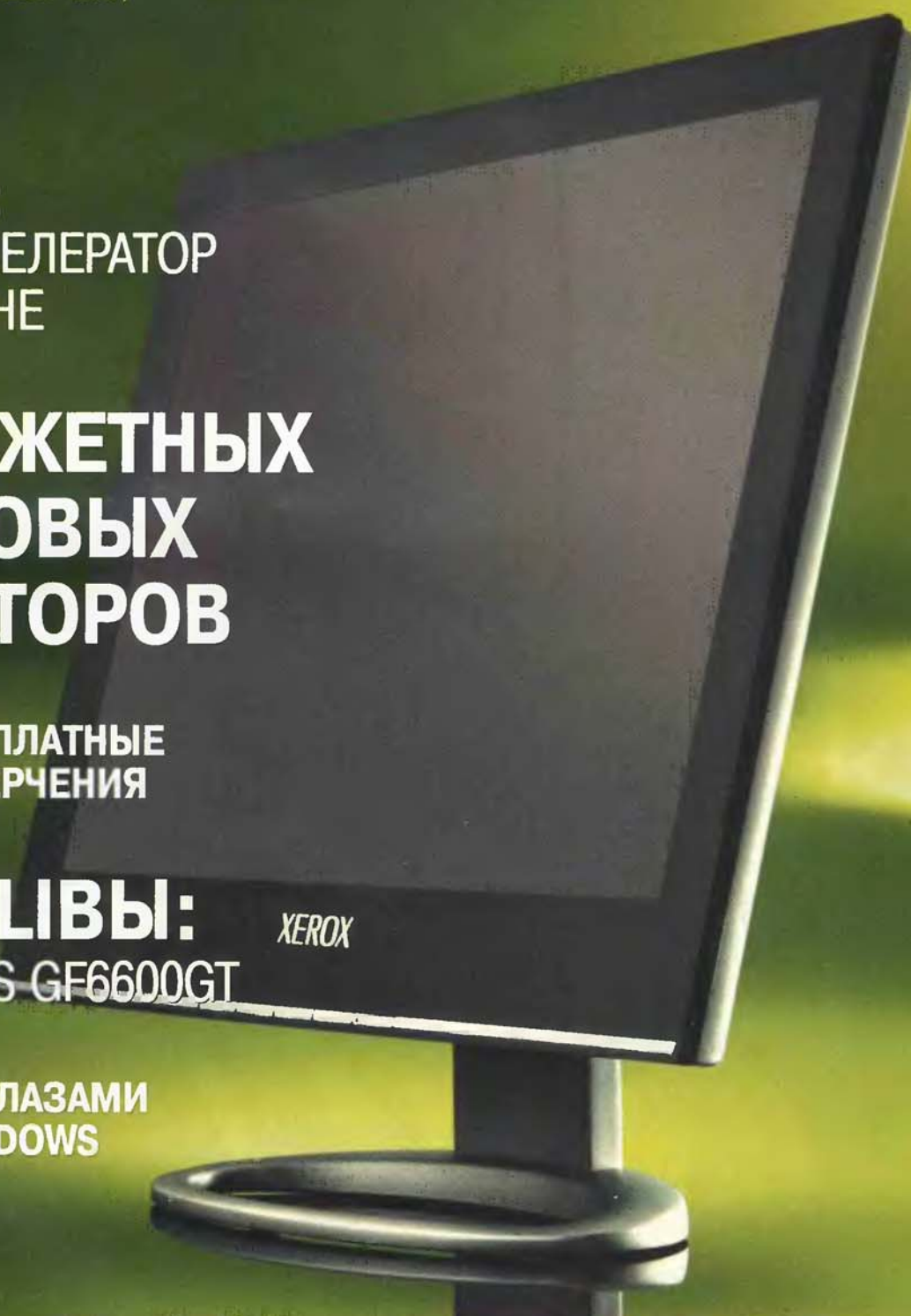

МЕДИАЦЕНТР D-LINK: ОН ВАМ ПОКАЖЕТ!



**АЛЮМИНИЕВЫЙ
HI-END**

Корпус SilverStone
Temjin SST-TJ03

26 ГРАММ БРЕНДА



Флэш-плейер
Sony NW-E103

ПОЧТИ ТЕЛЕВИЗОР



ЖК-монитор
Prology
AVM-650SC

UPGRADE

ЕЖЕМЕСЯЧНЫЙ
КОМПЬЮТЕРНЫЙ ЖУРНАЛ

МАЙ 2005

SPECIAL

HTTP://SPECIAL.COMPUTER.RU



Мобильные устройства
КОМПЬЮТЕР + МОБИЛЬНИК

ЭКСПРЕСС-ТЕСТ

Компьютерный конструктор
Soltek IQ3601

Беспроводной CDMA-модем
Ubiquam UM100

Коммуникатор PalmOne Treo 650

Комплект Logitech diNovo

Новая рубрика! КОМПЬЮТЕР SPECIAL

Платформа VIA Mini-ITX:
что с ней можно сделать?

ПРИНЕСИ ТО, НЕ ЗНАЮ ЧТО

Программы локального
поиска файлов

3D МАРК 2005

Как оценить последствия
очередного апгрейда

БЛЮДЖЕКИНГ – В МАССЫ

Bluetooth в мирных целях

КОМПЬЮТЕР ДЛЯ ДИЗАЙНЕРА

компьютерная революция
mac или pc? мониторы
принтеры планшеты манипуляторы
программы прикладного дизайна
софт для pocket pc
интервью с дизайнерами



ISSN 1729-438X
9 771729 438009

В ПРОДАЖЕ С 20 АПРЕЛЯ

Главный редактор	Данила Матвеев, <i>matveev@veneto.ru</i>
Заместитель главного редактора	Алена Приказчикова, <i>lmf@veneto.ru</i>
Выпускающий редактор	Татьяна Янкина, <i>yankee@veneto.ru</i>
Редакторы hardware	Сергей Бучин, <i>sb@veneto.ru</i> Александр Енин, <i>iney@veneto.ru</i>
Редактор новостей	Николай Барсуков, <i>barsick@veneto.ru</i>
Литературный редактор	Михаил Боде, <i>mbode@veneto.ru</i>
Дизайн и верстка	Денис Соколов Екатерина Вишнякова
Иллюстрации в номере	Игорь Лепин
Фото в номере	Андрей Клемин
PR-менеджер	Иван Ларин, <i>vano@veneto.ru</i> тел. (095) 246-7666
Отдел рекламы	Алексей Струк, <i>struk@veneto.ru</i> Глеб Сидоренко, <i>sidore@veneto.ru</i> тел. (095) 745-6898
Директор по распространению	Ирина Агронова, <i>agronova@veneto.ru</i> тел. (095) 681-7837, тел. (095) 684-5285
Идейный вдохновитель	Андрей Забелин

ООО "Паблшинг Хаус ВЕНЕТО"

Генеральный директор	Олег Иванов
Исполнительный директор	Инна Коробова
Шеф-редактор	Руслан Шебуков

Адрес редакции

119021, г. Москва, ул. Тимура Фрунзе, д. 22,
тел. (095) 246-4108, 246-7666.
факс (095) 246-2059
upgrade@veneto.ru
<http://upgrade.computery.ru>

Редакционная политика

Перепечатка материалов или их фрагментов допускается только по согласованию с редакцией в письменном виде.

Редакция не несет ответственности за содержание рекламы. Мнение редакции не обязательно совпадает с мнением авторов. Редакция вступает в переписку с читателями, но не гарантирует моментального ответа. Любые присланные нам тексты рассматриваются с точки зрения пригодности к публикации. Мы будем рады вашим пресс-релизам, присланным на e-mail *upgrade@veneto.ru*.

Журнал зарегистрирован в

Министерстве Российской Федерации по делам печати, телерадиовещания и средств массовых коммуникаций.

Регистрационное свидетельство
П/И № 77-13341 от 14 августа 2002 г.

Подписка на журнал Upgrade
по каталогу агентства "Роспечать".
Подписной индекс - 79722.

Старые номера журналов можно приобрести по адресу:
м. "Савеловская", Выставочный компьютерный центр (ВКЦ)
"Савеловский", киоск у главного входа.

Часы работы киоска: ежедневно, с 10:00 до 20:00.

Издание отпечатано

ЗАО "Алмаз-Пресс"
Москва, Столярный пер., д. 3,
тел. (095) 781-1990, 781-1999

Тираж: 72 000 экз.
© 2005 Upgrade

Содержание

4 editorial

4 Цифровое Средневековье
Remo

Если в Средние века любому желающему прожить лет тридцать рекомендовалось обладать хотя бы зачаточными навыками самообороны, то сейчас наступило время, когда азами цифровой защиты надо елать каждому.

6 hardware

6 новости

11 новые поступления

12 новое железо

12 Одна голова хорошо,
а две плохо
Видеокарта ASUS GF6600GT
Mazur

Технология SLI обещает бесчисленные кадросекунды радости игрокам. Но что происходит на практике, даже когда в одной упряжке работают очень приличные видеокарты?

13 Недотелевизор:

ЖК-монитор
Prology AVM-650SC

Банзай Бонсаев

Маленький и нестандартный некомпьютерный монитор для скромного домашнего авиалайнера.

14 Hi-end по-тайваньски

Корпус SilverStone Temjin SST-TJ03
Курина

Очень дорогой, но качественный корпус. Изначально производитель планировал делать корпуса из золота, но обнаружил на тайваньщине только алюминиевые жилы.

16 Тысяча и одно увеселение

Мультимедийный плеер
D-Link DS-320 с поддержкой
беспроводной связи

Епифан Пиджаков

Сетевой медиаплеер – вещь на рынке новая. Хотя ничего революционного в этом девайсе нет, он позволяет по-новому использовать технологии, уже получившие широкое распространение.

16 Альтернатива noname:
плеер Sony NW-E103

Александр Енин

Недорогой и удачный плеер производства компании Sony как альтернатива многочисленным девайсам малоизвестных производителей.

18 ИСПЫТАНИЯ

18 Мелкие, но жидкие
Тестирование бюджетных
15-дюймовых ЖК-мониторов
Иван Петров
15-дюймовые мониторы особенно интересны, если все деньги склевали куры.

26 техническая поддержка

26 О батарейках BIOS
и экспериментах

Назгул

BIOS – довольно существенный компонент компьютера.

28 software

28 новости

31 новые программы

31 Файрволл-акселератор
Программа NetPeeker 2.8

Сергей Голубев

Этот софт не только ускорит, но и попытается защитить!

32 система

32 Lindows в разрезе
Чудо-система глазами
пользователя Windows

Кирилл Костанди

Lindows – операционная система, смысл которой пока остается неочевидным.

36 программы

36 Домашнее CADоводство
Программы для создания
чертежей

Олег Зыков

Если хочется бесплатно почертить, то эти программы помогут вам.

40 техническая поддержка

40 О хорошей программе
и веб-страницах

Сергей Трошин

Далеко не в каждом случае режим обновления Windows XP доступен.

42 history

42 случаи

42 Я, робот-полотер

Сергей Бучин

Приключения Сергея Бучина и роботы-пылесоса.

44 почтовый ящик

44 Про преемственность
и нашу честь

Алена Приказчикова

Старый компьютер – плохой компьютер? Совершенно не обязательно!

напиток
номера

экзотик-сок
Rich

книжка
номера

персидско-
таджикская
поэзия

песня
номера

А. Пушной -
"Надо
радоваться!"

ссылка
номера

www.conclave.ru

Цифровое Средневековье



Вот уже много лет эксперты по информационной безопасности с завидным постоянством обещают скорую кончину интернета. С течением времени меняются только причины, по которым он должен поломаться. Совсем давно, когда самой главной проблемой Сети были вирусы (в массе своей – плохо распространявшиеся и криво написанные) да несколько троянов, выживавших исключительно за счет своей нераспространенности (то есть их не щемили специально, потому что мало кто ими интересовался), эксперты обещали крах Сети в результате уничтожения подавляющего большинства компьютеров "потомками" этих вялых вирусов. Некоторое время спустя, когда с вирусами независимо от их напряженности более или менее научились бороться (разумеется, не все и не везде), появился спам, и почти одновременно с ним получили распространение шпионские программы. На спам и сруване сетевые эксперты сначала внимания не обращали,

хотя было, в общем, понятно, что первое как средство рекламы товаров и услуг и второе как средство выявления предпочтений потребителя не могут не начать бурно развиваться. Ну, собственно, они и начали, причем такими темпами, что сейчас на среднестатистическом компьютере так называемого продвинутого пользователя набирается до тридцати различных шпионских модулей за неделю, а про количество спама в его почтовом ящике и говорить не приходится.

Однако, хотя проблем в Сети меньше не становится, умирать она вроде пока не готова. Например, ежедневно антивирусные компании рапортуют о появлении десятков новых и, как водится, очень опасных вирусов, но только вот по-настоящему широкомасштабные эпидемии возникают редко. Я так вообще после небезызвестного "винчиха" от вирусов толком не страдал, хотя особых мер защиты от них никогда не принимал. Так, знаете ли, стан-

дартные файрволл и антивирус. Иногда...

Наиболее защищенные на данный момент от всяких электронных бед пользователи – это те, кто в общих чертах понимает, что такое вирус, чем он отличается от спама и троянов и почему все три явления – это плохо. Хотя бы приблизительно. Я вот ну совершенно не специалист в области компьютерной безопасности, скорее даже чайник, но при этом у меня есть хорошая привычка внимательно смотреть на ссылки. Например, недавно нашел я интересующий меня документ, совсем было собрался его себе скачать, а потом посмотрел на ссылку и заметил, что документ снабжен не-много нехарактерным для ворд-файлов расширением doc.exe. Ну и какой хоть немного разбирающийся в происходящем человек будет себе такой подозрительный файл на компьютер добровольно скачивать?

Да и по большому счету не нужен особо такой пользователь

злоумышленникам. Разумеется, они будут только рады, если и у него на машине какая-нибудь гадость заведется, но если нет, то не сильно расстроятся, поскольку таких пользователей в Сети подавляющее меньшинство.

Несмотря на общий рост населения интернета, количество людей, которые в общих чертах понимают, что происходит, остается неизменным. Соответственно, "целевая аудитория" злоумышленников увеличивается с каждым днем, и, как следствие, их доходы растут.

Прошли давно те времена, когда отдельные энтузиасты писали вирусы "на коленке" для того, чтобы доказать соседям и маме, какие они крутые. Разумеется, такие персонажи никуда не делись, и даже в наше время некоторым из них удается создать что-нибудь в равной степени функциональное и вредоносное, но это скорее уже исключение из правила.

Сетевая преступность сегодня – это такой же способ зарабатывания денег, как и любая другая экономическая уголовщина. Самой Сети как месту для добывания денег прямой угрозы нет и быть не может: кто же будет пилить сук, на котором сидит, тем более что все так удачно организовалось?

DDoS-атаки стали отличным способом напрячь конкурента за не очень большие деньги. Рассылка десятков миллионов рекламных писем в день позволяет огромному количеству продавцов всяких товаров, в том числе и "пограничной" легальности, не вкладываясь в дорогостоящую и не всегда возможную в принципе рекламу (ну сами посудите, какая тут может быть реклама, если вы продаете, например, нелегальные лекарственные средства?), зарабатывать очень даже приличные деньги. Качественный троян, внедренный на компьютер секретарши, не будучи вовремя отловленным, может обойтись организации, в которой эта секретарша работает, в немаленькую сумму денег.

Фишинг – самая перспективная с точки зрения финансовой привлекательности разновидность спама, которая представляет собой рассылку поддельных писем с целью получения доступа к кредитным и банковским карточкам адресатов путем введения их (адресатов) в заблуждение, – относится к категории преступлений, которые с наибольшей неохотой передают огласке. Сами подумайте: ну какой нормальный банк заинтересован в том, чтобы по всей Сети невежливые пользователи обсуждали, какой сам банк плохой и какие у него клиенты тупые? Как следствие, данные о потерях от фишинга, просачивающиеся в открытый доступ, с реальностью должны соотноситься ну очень плохо. И то мне иногда кажется, что если бы специалисты по финансовой безопасности не лелеяли тайную надежду заставить все-таки людей вести себя в Сети осмотрительно, то мы вообще про слово "фишинг" ничего не слышали бы... пока не сталкивались бы с ним лично.

Если раньше большинство вредоносных разработок были предназначены именно для "навредить", то сейчас действия наиболее профессионально выполненных

вирусов и прочих сходных с ними по назначению программ явно направлены на получение денег. И все это хозяйство непрерывно совершенствуется...

Новомодная разновидность фишинга, очень, на мой взгляд, перспективная, – это подмена DNS. С помощью уязвимостей, найденных понятно в каких программных продуктах, а также благодаря различного рода вирусам, троянам и червям мошенники меняют записи в кэше DNS-серверов интернета, вследствие чего серверы начинают выдавать на пользовательские запросы неправильные IP-адреса. К примеру, набирает клиент банка адрес его страницы и попадает на такую же по виду, но принадлежащую мошенникам. Таким образом, за день можно получить доступ к очень большому количеству счетов частных лиц и организаций.

Как утверждают некоторые аналитики, годовой оборот теневой части сетевой экономики значительно превышает оборот официальной экономики интернета. Вполне возможно, что они правы, но даже если и нет, то надеяться на перелом ситуации с сетевой преступностью невозможно, пока будут использо-

ваться преимущественно технические средства борьбы. Да, различного рода софт позволяет более или менее обезопасить компьютер отдельно взятого пользователя, да, если есть острое желание и много денег, то можно довести уровень безопасности в локальной сети компании до вполне приемлемого уровня, но нельзя техническими средствами сделать невыгодной рассылку спама или тот же самый фишинг. То, что можно легализовать (например, спам, рекламирующий легальные услуги), необходимо так или иначе легализовать, а то, что легализовать нельзя (фишинг), надо сделать невыгодным. Впрочем, судя по всему, на легализацию спама тоже надеяться не стоит: давеча вот в США одного спамера посадили на девять лет. Вполне себе срок, между прочим. Сотни три осужденных – и, надо полагать, с территории США спама будет рассылаться меньше.

Что, кстати, не означает ничего, кроме одного: с территории какой-либо другой страны спама будет рассылаться больше.

Организации и тем более государства при всем желании не успевают адекватно реагировать

на изменения в действительности, которые инициируются появлением новых технологий и сервисов. Наиболее одиозные проблемы, безусловно, начинают решаться, но сколько их? Пять? Десять? Сто? А изменений, уже сейчас внесенных технологиями в нашу жизнь, – десятки тысяч.

В общем, господа, это я все к тому, что в наше время человеку, подключенному к Сети (любым способом), надо рассчитывать только на себя, ну и на пару программ, пусть сделанных старательно, но все равно далеко не всегда адекватно реагирующих на вызовы времени.

На дворе цифровое Средневековье. И если в Средние века, когда жизнь была тяжелой и короткой, любому желающему прожить хотя бы 30 лет (солидный возраст по тем временам) рекомендовалось обладать хотя бы зачаточными навыками самообороны, то сейчас наступило время, когда азами цифровой защиты надо владеть каждому.

Иначе на вас упадет самолет[®] и, что самое обидное, будет падать и в дальнейшем. Регулярно.

Хотите? UP

Remo
remo@veneto.ru

Читайте правильный UPGRADE

Подписка на журнал Upgrade по каталогу агентства "Роспечать".
Подписной индекс – 79722.

Старые номера журналов можно приобрести по адресу: м. "Савеловская",
Выставочный компьютерный центр (ВКЦ) "Савеловский", киоск у главного входа
Часы работы киоска: ежедневно, с 10:00 до 20:00.

VIA ставит на Linux

Открытая операционная система Linux получает все более ощутимую поддержку со стороны производителей компьютерного оборудования. Вот и компания VIA Technologies решила сделать свой вклад в становление движения OpenSource. С этой целью чипмейкер открыл доступ к исходным кодам драйверов для своих продуктов.

В частности, девелоперы теперь получили возможность работать над поддержкой чипсетов VIA CLE266 и VIA CN400, а также графического ядра S3 Graphics UniChrome. Нетрудно заметить, что VIA Technologies пытается привлечь внимание OpenSource-



сообщества к своей платформе СЗ. Подобный ход выглядит весьма грамотным и своевременным. В свободное обращение уже выпущены версии драйверов, заточенные под ядро Linux версии 2.6.x. Все остальное в руках независимых программистов. Источник: www.viaarena.com

DDR2-800 - уже реальность

Первой компанией, наладившей серийный выпуск модулей памяти DDR2 800 МГц, стала Corsair Memory. Этот известный создатель планок RAM для оверклокеров распространил официальное заявление, в котором говорится о беспрецедентной производительности данного решения. Новая память имеет тайминги 5-5-5-12. В настоящее время продукт поставляется в двух вариантах: CM2X512A-6400 и TWIN2X1024A-6400: первый является одиночным модулем емкостью 512 Мбайт, а второй, в соответствии с традициями Corsair Memory, представляет собой

пару таких модулей, протестированных на стабильность совместной работы. Проверка проводится с привлечением материнской платы на базе чипсета nForce4 SLI Intel Edition. Источник: www.corsairmemory.com

Оверклокинг и SLI

Новую материнку P5ND2-SLI Deluxe выпустила компания ASUS-TeK. Два ключевых понятия, которыми можно описать устройство, - SLI и оверклокинг. Заточенная под платформу Intel плата поддерживает все функции графического интерфейса SLI и демонстрирует широкий набор возможностей для ускорения работы системы. Так, опция CPU Lock Free позволяет устанавливать множитель частоты процессора на отметке 14X, при этом плавно настраивая "внешнюю" частоту FSB для достижения стабильной работы компьютера. Плата имеет и массу других полезных особенностей, среди которых PEG (PCI Express Graphics) Link, Precision Tweaker и ряд других.

Разумеется, мамка полностью готова "принять" процессоры с шиной 1066 МГц и с поддержкой EM64T.

Источник: www.anandtech.com

Xbox 2 дебютирует 12 мая

Вот и дождался. Официальная премьера новой игровой консоли Xbox 2 (рабочее название) состоится в рамках специальной 30-минутной телевизионной передачи на канале MTV. В эфир эта презентационная программа пойдет 12 мая. Как известно, в тот период, когда состоялся дебют первой версии приставки, Microsoft потратила на ее раскрутку в СМИ \$14 миллионов. Сейчас наблюдатели строят предположения о том, сколько же средств компания намерена вложить на этот раз. Известно, что главная роль в помпезной передаче будет отведена актеру Элайдже Вуду (Elijah Wood). Обещают и массу прочих знаменитостей, которые с улыбками на лицах будут демонстрировать возможности игровой консоли.

Источник: www.brandweek.com

Голографическое хранение на подходе

Рынок оптического хранения данных находится на пороге нового переворота. Ожидается, что первые устройства, эксплуатирующие принцип голографической записи информации, поступят в продажу в конце текущего года. На сегодняшний день в этой перспективной отрасли лидируют две компании - Optware и InPhase Technologies. Японская корпорация Optware рассчитывает сначала внедрить свою разработку в промышленное и медицинское оборудование, а затем переключиться на создание приборов для простых пользователей ПК. Готов и соответствующий стандарт оптического носителя, получивший название HVD (Holographic Versatile Disc). В отличие от обычных дисков, таких как DVD и CD, устройство HVD хранит данные не на одном тонком слое, а во всем теле диска. Это увеличивает плотность записи в сотни раз. К тому же одна-единственная вспышка лазера позволяет читать миллионы бит данных, в то время как обычные приводы читают и записывают информацию по одному биту. Таким образом, благодаря применению нового подхода многократно возрастают скорости размещения и получения данных.

Запись информации на голографический диск производится с использованием двух лазерных лучей - сигнального и указующего. Лучи пересекаются друг с другом в толще оптического диска, формируя "светлые" и "темные" пиксели, расположенные в узлах воображаемой трехмерной шахматной доски. Такой технологический принцип позволяет разместить на одном 120-миллиметровом диске от 100 Гбайт до 1 Тбайта данных. При этом скорость их чтения доходит до 1 Гбит/с. Компания InPhase Technologies пошла дальше лабораторных разработок. Она уже начала предлагать своим клиентам записываемые носители Tare-

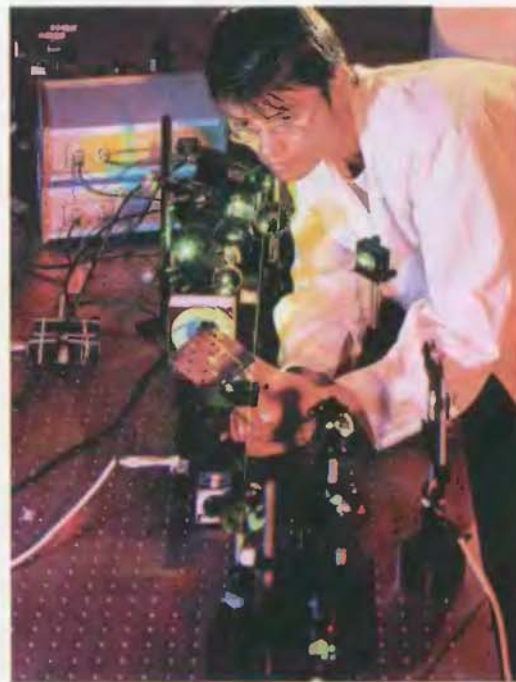

stry HDS5000, основанные на технологии WORM (Write Once Read Many). Привод Tapestry HDS-200R появится в продаже в текущем году. Устройство способно записывать на диск 200 Гбайт информации и обладает внутренней скоростью передачи данных 20 Мбит/с. Дальше все будет куда интереснее. Тем более что к разработке огромный интерес проявляет компания Sony, которой вполне по силам через другую завалить приводами и болванками HVD все магазины.

65 нанометров в будущем году

Компания AMD наладила производство 300-миллиметровых кремниевых пластин на своем заводе в Дрездене. Пока конвейер работает в тестовом режиме, однако к началу 2006 года он начнет выпускать вполне пригодный для дальнейшей эксплуатации продукт, который будет использован при производстве новых процессоров AMD. Интересно отметить, что процессоры эти будут изготавливаться с применением передового технологиче-



ского процесса 65 нанометров. Успеет ли AMD перейти на этот техпроцесс раньше, чем Intel, пока неясно.

Источник: www.eetimes.com

Платформа для потребителей

Компания Intel продолжает осваивать рынок потребительской электроники. На прошедшем недавно в Тайбэе мероприятии IDF производитель процессоров представил новую платформу, которая должна стать основой для телевизионных приставок (так называемых IP-STB), видеорекордеров и прочих бытовых приборов будущего. Базируется новая платформа на расшире-

мом чипсете Intel 854. По словам представителей Intel, именно он обеспечит высокую производительность и совместимость конечных устройств.

Источник: www.intel.com

PlayStation 3 не отстает от Xbox 2

Все же приятно наблюдать, как производители потребительской электроники буквально втаптывают друг друга в землю, пытаются раньше других получить доступ к нашим с вами кошелькам. Именно так, похоже, и будет проходить первый этап вывода на рынок нового поколения телевизионных игровых приставок. С весьма незначительным разрывом по времени нам покажут Xbox 2 и PlayStation 3. Пока Microsoft занимается съемкой передачи для MTV, Sony готовит демонстрацию своего нового изделия, запланированную на 16 мая. Ожидается, что в рамках этого мероприятия японская компания наконец откроет полную спецификацию приставки и достоянием общественности станет информация об объеме оперативной памяти устройства, поддержке носителей Blu-Ray и других параметрах.

Источник: www.gamesindustry.biz

Топливные ячейки от IBM

Демонстрацию новых технологий создания топливных элементов провели недавно компании IBM и Sapuo. Общественности был представлен прототип метановой батареи, выполненный в стандартном корпусе аккумулятора мобильного компьютера IBM ThinkPad. В от-



личие от ряда других разработчиков, IBM отказалась от идеи поменять дизайн ноутбука ради нового источника энергии и вместо этого приспособила источник к ноутбуку. Так что, когда топливные элементы станут привычным товаром на прилавках магазинов, можно будет приобрести подобное устройство, не перестраивая весь компьютер.

К слову, в ходе демонстрации метановая батарея проработала восемь часов, то есть примерно в 3-4 раза дольше, чем стандартный аккумулятор ThinkPad.

Источник: www.ibm.com

Intel раскручивает StrataFlash

Сразу несколько чипов флэш-памяти StrataFlash Embedded Memory выпустила компания Intel. Это уже четвертое поколение микросхем памяти NOR, сошедшее с конвейера процессорного гиганта. На этот раз компания намерена позаботиться о продвижении нового продукта в секторе потребительской электроники.

Как ожидается, чипам StrataFlash Embedded Memory емкостью 64-512 Мбит найдется достойное применение в бытовых и промышленных устройствах, а также в оборудовании для проводных коммуникаций.

Все новые микросхемы созданы с применением технологии Multi-Level, позволяющей серьезно увеличить число ячеек памяти без необходимости наращивания габаритов самого чипа. Кроме того, представители Intel заверяют, что при производстве устройств не было использовано ни грамма свинца.

Источник: www.intel.com

Полмиллиона за два дня

Наконец-то стали известны подробности североамериканской премьеры новой портативной игровой консоли Sony PSP. Несмотря на то что это знаменательное событие произошло еще 24 мар-



та, японская компания не торопилась публиковать результаты первых дней продаж. Теперь же такая информация появилась, и она заслуживает внимания. За первые два дня после дебюта PSP в США было продано 500 000 таких приставок. А первая неделя принесла японской компании более \$150 миллионов дохода.



 <p>Beholder TV 409 FM</p> <ul style="list-style-type: none"> • Прием TV-программ и УКВ/ФМ-радиостанций • А2/НІСАМ стерео • Звуковые эффекты Philips • Регулировка тембра • Цифровка звука 48КГц 	 <p>Beholder TV 401</p> <ul style="list-style-type: none"> • Прием TV-программ • Запись аудио и видео 	 <p>Beholder TV 405</p> <ul style="list-style-type: none"> • Прием TV-программ • А2/НІСАМ стерео • Запись аудио и видео
 <p>Beholder TV 405 FM</p> <ul style="list-style-type: none"> • Прием TV-программ и УКВ/ФМ-радиостанций • Запись аудио и видео 	 <p>Beholder TV 407 FM</p> <ul style="list-style-type: none"> • Прием TV-программ и УКВ/ФМ-радиостанций • А2/НІСАМ стерео • Запись аудио и видео 	

В настоящее время часть американских магазинов испытывают нехватку консолей, ажиотажный спрос на которые не спадает. До конца 2005 года Sony планирует продать в США 15 миллионов подобных устройств.

Источник: www.reuters.com

Wireless USB 1.0 утвердят в мае

Согласно информации, предоставленной компанией Intel, окончательная версия спецификации стандарта связи Wireless USB 1.0 будет утверждена в мае. Напомним, что стандарт Wireless USB должен прийти на смену распространенному сейчас USB 2.0. Главным отличием новой версии спецификации, как следует из ее названия, является отсутствие кабеля между взаимодействующими устройствами. Беспроводной вариант универсальной шины подразумевает наличие устойчивого радиоканала на расстоянии до 3 метров. Пропускная способность не изменилась – 480 Мбит/с. При увеличении дистанции более чем на 3 метра скорость передачи дан-



ных падает. Полная потеря связи, в соответствии со спецификациями, должна происходить при удалении приборов на 10 метров друг от друга.

В настоящее время в качестве покровителей нового стандарта выступают компании Agere Systems, Hewlett-Packard, Microsoft, NEC Electronics, Philips, Samsung Electronics и Intel. По данным этих фирм, американцы смогут купить первые версии устройств с поддержкой Wireless USB уже в конце текущего года. В начале 2006 года новые беспроводные

возможности станут доступны и европейцам.

Источник: www.cdinfo.com

P4 EE 840 прибывает в апреле

И снова тайваньские производители материнских плат раскрывают секреты "процессорных" компаний. На сей раз информация пришла весьма интересная. По имеющимся данным, компания Intel перенесла дату выпуска своего первого двухядерного камня на конец апреля. То есть в этом месяце в продаже (на территории Японии, разумеется) можно будет найти Pentium Extreme Edition 840 и заточенный под него чипсет Intel 955X Express. Все ясно и с ценами. Камень будет стоить \$999, набор микросхем – \$50, а материнская плата на его основе – около \$200. Также сообщается, что другие двухядерные решения Intel, скорее всего, увидят свет в последнюю неделю мая. И это будет лишь "бумажный релиз", реально устройства компания начнет отгружать в массовом порядке лишь к третьему кварталу.

Источник: www.cdinfo.com

Гибридные диски на CeBIT Asia

11 мая в Шанхае открывается выставка CeBIT Asia 2005. В рамках этого мероприятия местные производители будут демонстрировать свои самые последние разработки. В частности, ожидается демонстрация новых оптических носителей, среди которых наибольший интерес для публики



будет представлять, пожалуй, гибридный диск, сочетающий в себе качества DVD-RW и DVD-ROM. На внутренних дорожках, расположенных ближе к шпинделю привода, будет размещаться информация "только для чтения", а вся внешняя площадь носителя будет отведена под многократную запись данных. Ожидается, что эта разработка будет особо востребована гейммейкерами, которые получат возможность располагать саму игру в зоне "только для чтения", а остальную площадь диска использовать как кэш для временного хранения пользовательских данных.

Источник: www.cdinfo.com

Яркий цвет при солнечном свете

При всех достоинствах жидкокристаллических дисплеев недостатков у таких девайсов тоже хватает. Это и ограниченные углы обзора, и длительное время отклика матрицы. Однако самой большой головной болью производителей подобных устройств является совершенно неприемлемая читаемость данных с ЖК-дисплея при ярком солнечном свете. Все применяемые на сегодняшний день антибликовые технологии, при всем уважении к их создателям, не выдерживают никакой критики. Известно всего два пути решения данной проблемы. Необходимо либо радикально побороть солнечные блики, либо в разы повысить яркость свечения пикселей. Первый путь пока демонстрирует свою несостоятельность. А вот второй выглядит более реальным.

Компания NEC LCD Technologies объявила о выпуске семплла 5,5-дюймовой матрицы TFT LCD, созданной с применением аморфного кремния и тонкопленочных транзисторов. Создатели этого устройства уверяют, что текст и графическая информация будут отлично читаться на подобном дисплее даже в свете прямых солнечных лучей. Возникает вопрос: как же удалось добиться такого уникального результата? Оказывается, все дело в фирменной технологии Super-Transmissive Natural Light TFT (ST-NLT). Благодаря ее применению яркость матрицы удалось довести до 750 кд/м², в то время как типичная для современных матриц яркость равна приблизительно 400 кд/м². Таким образом, наличие практически двукратное увеличение данного показателя и, как следствие, читаемости информации с экрана. При этом беспрецедентная



яркость является далеко не единственным достоинством новой разработки NEC LCD Technologies. Внимание привлекает высокая контрастность картинки (500:1), а также способность устройства работать в широком диапазоне температур (от -10°C до +70°C). Да и количество электроэнергии, потребляемой матрицей, невелико (3,75 Вт). Компания NEC LCD Technologies рассказывает на то, что для нового экрана найдется масса применений как в компьютерной отрасли, так и в других областях. Ведь семпл является полноцветным (отображает 262 144 оттенков) и имеет разрешение 320 x 240 пикселей. Совсем как у большинства современных ЖКП. Подойдет матрица и для использования в качестве средства визуализации данных. Например, в промышленном оборудовании или в системах управления транспортом.

Алкалиновые батареи обречены?

Оказывается, компания Panasonic уже целый год торгует в Японии элементами питания Oxyride. И никто не обратил бы на это внимание, если бы не стремительно растущая рыночная доля этих необычных батареек. Как показало независимое тестирование, элементы Oxyride (AA и AAA) работают примерно вдвое дольше, чем алкалиновые батарейки Duracell Ultra. Есть у новых устройств и еще одно достоинство. В Японии упаковка из четырех Duracell Ultra стоит примерно \$5, а такое же количество Oxyride – \$4. При этом сама компания Panasonic утверждает, что инновации, использованные в Oxyride, являются самыми значительными за последние 40 лет изменениями базовой технологии изготовления батарей. Да и в самом деле пора. Рывок, который совершила микроэлектроника за последние годы, пришелся на период застоя в области создания ис-

точников питания. Слова "экономика электроэнергии" стали чуть ли не мантрой в устах разработчиков бытовой техники. Будем надеяться, что последние достижения Panasonic чуть поправят образовавшийся перекосяк. Источник: www.news.com

Microsoft будет продвигать Itanium

Компания Microsoft по мере сил поспособствует дальнейшему развитию теряющих популярность серверных процессоров Intel Itanium. Как отмечается в официальном сообщении софтверного монополиста, новая 64-битная версия операционной системы Windows будет поддерживать не только архитектуру x86-64 (все камни AMD64, Xeon и, с некоторой натяжкой, Pentium), но и архитектуру EPIC (Explicitly Parallel Instruction Computing), на которой как раз и базируются все камни Itanium.

Также Microsoft и Intel заявили, что объединят теперь свои усилия в деле популяризации 64-битных вычислений.

Источник: www.microsoft.com

Синие лазеры с Тайваня

Лаборатории оптических электронных систем (Opto-Electronics & Systems Laboratories) Исследовательского института промышленных технологий (Industrial Technology Research Institute) Тайваня заявили об окончании работ по созданию лазерной головки для оптических приводов формата HD-DVD. Устройство генерирует луч монохромного цвета, длина волны которого лежит в "синем" диапазоне спектра

Попутчик для российских путешественников

Отечественный производитель ноутбуков компания iRU представила свою первую модель мобильного компьютера, оснащенного дисплеем с диагональю 13 дюймов. Это миниатюрное устройство было разработано с целью удовлетворения потребностей часто путешествующих людей.

Широкоэкранный матрица с соотношением сторон 15:9 давно стала стандартом для мобильных мультимедийных центров, предназначенных, в частности, и для демонстрации видео. А по этой части iRU Novia 3331 может поспорить со своими более крупными "сородичами". Ведь время автономной работы данного ноутбука составляет 240 минут. Этого вполне достаточно для комфортного просмотра даже очень длинного фильма. Путешествующим пользователям придется по вкусу и скромный размер девайса (319 x 226 x 27 мм). В дамскую сумочку iRU Novia 3331, конечно, не влезет, но в чемодане займет совсем немного места. А если на вокзале или в аэропорту имеется точка до-

ступа WiFi, то тут уж миниатюрный ноутбук предстанет во всей красе. Недаром в его основе лежит платформа Intel Centrino.

Кстати, раз речь зашла о платформе, нелишним будет оценить функциональный набор ноутбука. Беспроводной контроллер Intel PRO/Wireless 2200BG дает устройству возможность подключаться к сетям стандартов 802.11b / g. Производительности процессора Intel Pentium M (Dothan) достаточно для абсолютного большинства приложений. Наличие портов USB 2.0, IEEE 1394 (FireWire) и PCMCIA (тип II) позволяет подключать к iRU Novia 3331 практически любую периферию. А видеовыход S-Video дает возможность выводить изображение на телевизор. Кардридер распознает носители информации стандартов Memory Stick, MultiMedia Card, Secure Digital и XD. Слот для карт памяти вынесен на переднюю панель ноутбука. Такое расположение позволяет комфортно работать даже в условиях ограниченного пространства.

видимого электромагнитного излучения. По словам разработчиков, девайс готов к выпуску, однако заниматься коммерциализацией изобретения своими силами инженеры не намерены. В настоящее время они ищут заинтересованные компании из числа тайваньских дизайнерских домов. Ожидается, что выход конечных устройств HD-DVD на рынок состоится через пару лет.

Источник: www.cdinfo.com

АОреп охлаждается интеллектуально

Поистине уникальную технологию применила компания АОреп в своих новых настольных системах XC Cube EZ855-II и EY855-II. Представители АОреп заявляют,

что шум от работающего компьютера не превышает 24 дБ даже при запуске самой "тяжелой" игры. Учитывая скромные размеры новых barebone-систем, это действительно удивительный показатель.

Добиться подобного результата было нелегко. Инженерам АОреп пришлось использовать метод "предсказания загрузки ЦПУ". Интеллектуальная система мониторинга деятельности процессора, используя специальные алгоритмы, предугадывает степень загрузки камня на несколько мгновений вперед. В соответствии с полученными прогнозами регулируется скорость вращения вентилятора. Эффект основан на том, что процессор даже и не ус-

певает прогреться, так как воздух активнее обдувает его еще до фактического начала роста температуры. Благодаря этому кулеру практически не приходится работать на максимальной скорости, а значит, и уровень шума понижается.

Источник: www.cdinfo.com

FireGL набирает популярность

Не только своими потребительскими продуктами сильна "графическая" компания ATI. Недавно она опубликовала отчет, свидетельствующий о том, что спрос на профессиональные видеокарты FireGL со стороны системных интеграторов высок как никогда. Список компаний, заинтересованных в

FOXCONN®

Advancing Through Innovation

Наследие тысячелетий
в технологиях будущего.

www.foxconnchannel.com
www.foxconn.ru

MOTHERBOARDS

Foxconn 925XE7AA-8EKRS2

- Чипсет Intel 925XE;
- FSB 1066; Dual DDRII 667;
- 8 x SATA /150 (RAID 0, 1, 0+1, JBOD);
- 1 x ATA 100, 2 x ATA 133 (RAID);
- Dual Broadcom GbE LAN (PCIe+PCI);
- 1 x IEEE 1394b, 2 x IEEE 1394a;
- 1 x PCIe X16, 3 x PCIe X1, 3 x PCI



WinFast NF4UK8AA-8EKRS

- Чипсет nVIDIA NF4 Ultra;
- Socket 939 для AMD Athlon™ 64/64FX CPU;
- FSB 2000 MT/s, HyperTransport™;
- до 4GB Dual channel DDR400/DDR333/DDR266;
- 1 x PCIe X16, 2 x PCIe X1, 4 x PCI;
- 4 x Serial ATA II (RAID 0, 1, 0+1);
- Audio 7.1, AC97; GbE LAN, IEEE 1394a;
- до 8 портов USB 2.0;



CASES

TH-202 'Diabolic' TLaplus-570A



- Собственное производство высококачественной стали;
- Лицевые панели изготовлены в соответствии со стандартами ведущих мировых производителей;
- Легендарные блоки питания FSP, HiPro, ISO;
- Сборка ПК без использования инструмента во всех моделях корпусов;
- Дополнительные вентиляторы и USB панели в базовой конфигурации;
- Более 100 моделей во всех ценовых категориях.

Москва: Pronetgroup - (095) 789-3846; Ultra Computers - (095) 775-7566; Инкотрейд - (095) 785-8659; Кит - (095) 777-6655; Компьютадор - (095) 274-7300; Поларис - (095) 755-5557; Альметьевск: Компьютерный мир - (8553) 25-38-29; Волгоград: ЮНК МТ - (8442) 49-19-20; Краснодар: Игрек - (8612) 210-98-50; Красноярск: КАПИТАЛ-СЕРВИС - (3912) 63-60-30; Курск: КомпьюЛэнд - (0712) 56-46-43; Курчатов: КомпьюЛэнд - (07131) 2-31-22; Липецк: Регард - (0742) 22-13-09; Набережные Челны: КЦ "Next computer" - (8552) 39-03-38; Нижнекамск: КЦ "Next computer" - (8555) 43-79-82; Нижний Новгород: АЙТиЮн - (8312) 74-85-90; ВИСТ-НН ООО - (8312) 78-48-78; Ником-Медиа (8312) 34-11-34; ЮСТ - (8312) 30-16-74; Новосибирск: ЗЕТ НСК - (3832) 125-142; Омск: ТНТ ООО - (3812) 36-82-42; Электронный рай - (3812) 51-04-04; Рязань: Ultra - (0912) 205-205; Самара: Прагма - (8462) 16-32-87; Саратов: АТТО - (8452) 444-1111; Томск: Стек - (3822) 554-554; Хабаровск: Диалог Плюс - (4212) 50-37-06; Дальком - (4212) 42-86-72; Челябинск: Альянс - (3512) 37-8717; Чита: Вавилон - (3022) 32-55-00.



Dina Victoria
www.dvcomp.ru

merlion

MERLION
www.merlion.ru



Тринити Лоджик
www.tl-c.ru

приобретении FireGL, и правда велик. Вот лишь некоторые из клиентов ATI: Alienware, Boxx, Colfax, Hypersonic, Leading Technology Micro (LTI), MaxxVision, Monarch, Polywell, SYS Technologies, Velocity, Xi Computer и др. Все они занимаются созданием и поставками графических рабочих станций на



базе решений FireGL. В этом деле хорошим подспорьем им служит полная трехлетняя гарантия производителя и наличие прямой связи с командой технической поддержки ATI.

Источник: www.ati.com

Четыре новых типа болванок

Сразу четыре новых типа оптических носителей представила компания Congrex – европейский филиал RITEK Corporation. Главным образом, инновации заключаются в повышенных скоростях записи новых болванок. Так, носитель Traxdata DVD-R теперь

может быть заполнен данными с максимальной скоростью 16x, Traxdata DVD-RW – со скоростью 6x, Traxdata mini DVD-R (8 см) – со скоростью 4x, и, наконец, Traxdata mini DVD-RW (8 см) – со скоростью 2x.

По словам представителей Congrex, все новые диски устойчивы к воздействиям окружающей среды и хранят данные более полувека (интересно, как они это проверили?).

Источник: www.cdrinfo.com

Dell продолжает упираться

Позиция компании Dell по отношению к продуктам AMD начинает казаться немного комичной. Уже более года Dell остается одним из немногих ярых приверженцев процессоров Intel. И на протяжении всего этого времени представители американского производителя продолжают утверждать, что всегда рады открытому сотрудничеству. Вот и недавно Dell в очередной раз выступила с подобным заявлением. В нем говорилось, что компания готова приступить к производству серверов и рабочих станций на базе камней AMD, но только если будет на то воля клиентов. А клиенты ни в какую не желают смены поставщика. Кроме того, по мнению исполнительного директора Dell Кевина Роллинса (Kevin Rollins), резко возросший спрос на продукцию AMD грозит самой компании неожиданными и тяжелыми последствиями. Такое действительно возможно.

Источник: www.cdrinfo.com

Радиометки для болванок

Компания 3M анонсировала свою новую разработку – радиочастотные идентификационные метки, предназначенные специально для оптических дисков. Изобретение получило название 3M CD8 RFID. Новые метки миниатюрны и долговечны. Их исключительная полезность, по мнению создателей, заключается в том, что крупные хранилища цифровых данных, такие как библиотеки, пункты проката DVD и пр., смогут не бояться потерять тот или иной диск в ходе переезда или обычной работы с клиентами. В комплекте с 3M CD8 RFID идет и соответствующее программное обеспечение, которое будет отслеживать все перемещения цифровых носителей и "заботиться" о том, чтобы какой-нибудь нерадивый посетитель



библиотеки не сдал по ошибке пустую коробку или коробку с другим диском.

Источник: www.3M.com

Dell поддерживает двойные ядра

Похоже, двухядерные камни Intel и вправду скоро появятся в продаже. Верный знак – компания



Dell анонсировала профессиональную рабочую станцию Precision 380 на основе двухядерного Pentium Extreme Edition серии 600. Поддержка расширенной 64-битной адресации памяти (EM64T), а также наличие кэша L2 емкостью 2 Мбайт гарантируются. Ну а коль скоро речь зашла о EM64T, было бы странно, если бы объем RAM не превысил "заколдованную" величину – 4 Гбайт. И действительно, по данным Dell, в Precision 380 может быть установлено до 8 Гбайт RAM.

Источник: www.cdrinfo.com

Исходники от XGI Technology

Подобно компании VIA, движению OpenSource решил поддержать и другой производитель компьютерного оборудования, фирма XGI Technology. Так что теперь исходные коды драйверов для всех графических чипов XGI можно найти в свободном доступе. Компания XGI позаботилась о том, чтобы разработчики получили в свое распоряжение листинг драйверов для всех разновидностей Linux.

Источник: www.xgitech.com

Робот, говорящий по-человечески

Роботы разговаривают давно. Пожалуй, еще до того, как ученые решили проблему двуногой ходьбы, они оснастили свои изделия динамиками, синтезаторами речи и прочими "средствами общения". Однако все эти идеи не имели ничего общего со способом коммуникации, свойственным человеку. Фактически и в 50-е годы двадцатого столетия, и в совсем недавнем прошлом роботы не разговаривали, а лишь имитировали человеческую речь при помощи различных известных науке акустических устройств. Возможно, в скором времени ситуация изменится и на свет появятся устройства, способные именно говорить, то есть манипулировать воздушным потоком, используя синтетические голосовые связки и губы.

Над решением этой задачи бьются японские ученые из лаборатории Таканиси (Takanishi Laboratory) Университета Васеда (Waseda University).

У робота Waseda Talker No. 4 имеется весь набор речевых "инструментов" – легкие, гортань, мягкое небо, язык, зубы, губы и пр. В общей сложности все эти органы имеют 19 степеней свободы (язык – 7, губы – 5, зубы – 1, мягкое небо – 1, и т. д.). Оказывается, именно столько необходимо для имитации даже самой примитивной речи. В качестве основного пластического материала "органов" используется каучук. Сейчас робот Waseda Talker No. 4 умеет произносить несколько десятков японских слов, и делает он это совсем как настоящий житель Страны восходящего солнца. Однако исследователи не удовлетворились одной лишь речью. Они наделили свое творение "человекоподобным" корпусом, который призван облегчить общение робота с людьми. А в скором времени должен появиться Waseda Talker No. 5. Основным его отличием от "предшественника" станет еще более совершенная "речевая анатомия".



ЖК-монитор Philips 190V5FB 19"



Ориентировочная цена: \$400
Разрешение: 1280 x 1024 точки
Яркость: 240 кд/м²
Контрастность: 500:1
Время отклика: 12 мс
Подробности: www.philips.com

Этот ЖК-монитор с малым временем отклика матрицы, возможно, привлечет молодых людей, подолгу просиживающих за компьютером и развлекающих себя участием во всяких динамичных играх. Он будет интересен представителям этой категории геймеров и потому, что производитель продает его не по такой уж и высокой цене. Согласитесь, 19-дюймовый LCD-монстр за 400 убитых ежейков - это не так уж и дорого.

Мышь Logitech MX518



Ориентировочная цена: \$60
Интерфейс: USB
Тип: оптическая
Разрешение: 1600 точек / 800 и 400 точек
Подробности: www.logitech.com

Игроку порой необходимо молниеносно реагировать на события, разворачивающиеся на экране монитора. Чтобы в такие моменты юзер был на высоте, оптика грызуна должна иметь высокое разрешение. Но иногда ситуация требует особой точности, и нужно низкое разрешение, чтобы точно "прицеливаться". Девайс умеет оперативно переключаться из одного режима в другой: достаточно просто нажать на нужную кнопку.

Ноутбук iRU Intro 3515



Ориентировочная цена: \$800
Матрица: 15" TFT, разрешение - 1024 x 768 точек
Чипсет: Intel 855GME
Вес: 3,1 кг
Подробности: www.iru.ru

Ноутбук iRU Intro 3515 - это еще одна вариация на тему "доступной мобильности", характерная для серии лэптопов iRU Intro. Примерно за 800 у. е. пользователь получает "набор", состоящий из 15" TFT-матрицы, камня Intel Celeron M 1,4 ГГц, 256 Мбайт памяти, 40-гигабайтного жесткого диска, комбо-привода, кардридера (с поддержкой карт памяти SD / MMC / MS / MS PRO) и комплекта современных интерфейсных портов.

Лазерный принтер Samsung ML-1615



Ориентировочная цена: \$160
Интерфейс: USB 1.1 / IEEE 1284
Скорость: 16 стр./мин.
Габариты: 358 x 299 x 217 мм
Вес: 5,5 кг
Подробности: www.samsung.com

Недавно компания Samsung представила мировой общественности компактный (по меркам лазерных печатных устройств) принтер, ориентированный на небольшие рабочие группы и на конечных пользователей. Одно из его бесспорных достоинств - низкая цена. Девайс может подключаться к компьютеру через USB-порт или разъем FireWire, и он способен печатать текстовые документы со скоростью 16 страниц в минуту.

Флэш-драйв Imation mini Swivel 256 Мбайт



Ориентировочная цена: \$48
Интерфейс: USB 2.0
Скорость передачи данных: запись - 1 Мбит/с, чтение - 6 Мбит/с
Подробности: www.imation.com

Такая вот "маленькая вертушка" появилась недавно в продаже. Это обычный миниатюрный контейнер, предназначенный для транспортировки и хранения разнообразной информации. Запись данных на флэш-диск выполняется со скоростью один мегабит в секунду, а вот чтение производится в шесть раз быстрее. Столь необычное название устройство получило из-за сдвигающегося в сторону защитного колпачка.

Цифровая видеочамера Mustek DV-5600



Ориентировочная цена: \$255
Интерфейс: USB 2.0
Матрица: 3,1 Мпикс., разрешение - 2624 x 1968 точек
Дисплей: 2,5" TFT, цветной
Подробности: www.mustek.ru

Новая камера является "потомком" DV-5500. Новинка имеет больший по сравнению с "предшественницей" объем встроенной памяти (64 Мбайт). Видеосъемка производится с частотой 30 кадров в секунду. Кроме того, производитель оснастил DV5600 цифровым трансфокатором (16x). Следует отметить, что эта камера представляет собой МФУ, работающее в режимах фотоаппарата, диктофона, MP3-плеера и веб-камеры.

Видеокарта Chaintech SA6600G-T128



Ориентировочная цена: \$210
Процессор: NVIDIA GeForce 6600GT
Частота ядра: 500 МГц
Подробности: www.chaintech.com.tw

Графический процессор NVIDIA GeForce 6600GT с частотой 500 МГц, 128 Мбайт оперативной памяти стандарта DDR3, работающей на частоте 900 МГц, и AGP-интерфейс - вот краткое техническое описание новой видеокарты Chaintech, которую производитель относит к среднему ценовому диапазону. Купив этот акселератор, потребитель сможет наслаждаться отменным качеством изображения в большинстве современных игр.

Блок питания Super-Power 480X Dual



Ориентировочная цена: \$55
Мощность: 480 Вт
Вентилятор: простой, двойной, 8 см
Подробности: www.super-power.ru

Именно от блока питания и от установленных в нем компонентов в частности зависит, будет ли соборанный компьютер исправно служить вам долгое время, или же он скоропостижно "скончается". Хочется надеяться на то, что продукт, вышедший под маркой Super-Power, сможет обеспечивать стабильную работу всех без исключения комплектующих, входящих в состав системного блока с приличным набором железа.

Одна голова хорошо, а две плохо

Видеокарта ASUS GF6600GT

Сборка сбалансированной быстрой системы – головная боль для каждого человека, покупающего себе новый компьютер. С материнской платой, жестким диском и памятью особых проблем не возникает, а вот выбор видеокарты порой ставит в тупик. С одной стороны, деньги в карман не сыплются из рога изобилия, и взять топовый девайс – не самая лучшая идея. С другой – не для того месяцами мы складывали дензнаки в заначку, чтобы потом лицезреть 10–20 fps в играх. Проще говоря, нужно найти для себя золотую середину по соотношению цена / производительность. Большинство видюшек, у которых эти параметры сбалансированы, стоят 150–250 долларов, и многие из них выполнены на процессоре 6600GT. С одной из видеокарт на этом чипе мы и познакомимся сегодня.

Тестируемая карточка произведена на свет известной компанией ASUS. Сам девайс занимает лишь треть объема большой и красочно оформленной коробки. Остальное место отведено под пластиковый бокс, содержащий шесть дисков, мануал, видеошнурок, переходник с DVI на D-Sub и воздух.

Ядром карты является чип 6600GT, известный также как NV43. От своего "старшего брата", NV45, он отличается вдвое меньшим количеством пиксельных и вершинных конвейеров (8 и 3 вместо 16 и 6 соответственно). Частота работы чипа – 530 МГц. Помимо GPU, на синем текстолите расположились четыре чипа памяти DDR3 со временем доступа 1,6 нс, работающие на частоте 530 (1060) МГц. Все они закрыты двумя радиаторами приличных размеров. За охлаждение видеочипа отвечает небольшая алюминиевая конструкция с маленьким девятилопаст-



ным вентилятором. Обрадовал тот факт, что на всех радиаторах направление ребер совпадает, т. е. любители тишины смогут заменить штатную вертушку на тихходную, но большую и не заморачиваться направлением воздушных потоков.

Материнка A8N-SLI без проблем приняла видеокарту, и по окончании установки драйверов (версии 71.89) в дело пошли 3D-приложения. Начался тест, как всегда, с "марков" 2003 и 2005 года выпуска: результаты – 8712 и 3696 попугаев соответственно.

Проходить аддон к Doom 3 (Resurrection of Evil) с настройками High Quality и при умеренных уровнях фильтрации – одно удовольствие, тормозов и подергиваний почти не было. Тем же, кто собирается играть с максимально возможными уровнями анизотропной фильтрации и антиалиасинга, я могу посоветовать только одно: понизьте разрешение до 800 x 600. Иначе придется мириться с падением fps ниже 15 в насыщенных действиями моментах.

Далее по списку следует второй хит 2004 года, Half-Life 2.

В этой игрушке ситуация примерно такая же, как в Doom 3, с той лишь разницей, что, если устанавливаешь самое высокое качество изображения, количество кадров в секунду иногда падает до 30 и ниже (это при том, что в среднем fps больше 80). Такая неприятность случается в основном на водных поверхностях, когда карточке помимо расчета всех текстур и отражений приходится заниматься прорисовкой шейдеров. Избавиться от таких провалов fps

можно либо понизив разрешение до 800 x 600, либо умерив свои требования к качеству картинки.

Любителям UT2003 и UT2004 не придется жертвовать качеством во имя скорости. Даже на больших картах в самых "тяжелых" режимах в среднем fps больше 50, а без включения анизотропии и антиалиасинга и вовсе зашкаливает за сотню.

Ну и напоследок несколько слов о FarCry. В этой игре также не спешит выкручивать качество картинки на максимум: в закрытых пространствах все более-менее нормально, но стоит подняться на холм, чтобы полюбоваться открывающимся с него видом, как тормоза портят все удовольствие от пейзажа.

Желание повысить производительность видеоподсистемы путем увеличения частот чипа и памяти появилось у меня почти сразу, после первых тестов. Еле дождавшись итогов тестов в штатных режимах, я с чистой совестью приступил к выжиманию всего, что можно, из доставшегося мне экземпляра видеокарты.

Пара несложных манипуляций с RivaTuner, и вот GF6600GT уже крутит 2003-й "Марк" с частотами 570 / 1200 МГц. И благополучно виснет на втором тесте. Карточка выдержала тест до конца только при частоте ядра 550 МГц, превышение данного значения приводило к периодическому появлению артефактов и зависанию. Память без проблем заработала на приличествующих 1,6-наносекундной частоте 600 (1200) МГц.

Еще гоняя 3DMark, я заметил, что температура чипа порой зашкаливает за 75 градусов, причем на открытом стенде. Приложив палец к радиатору на GPU, я сразу понял: с теплообменом у карточки проблемы. Тирада в

ASUS GF6600GT

Характеристики

Цена: \$230 • Видеочип: GeForce 6600GT • Память: DDR3, Samsung, время доступа 1,6 нс • Частота работы чипа: 530 МГц • Частота работы памяти: 530 (1060) МГц • Разъемы: S-Video, DVI, D-Sub

Подробности

www.asus.com

Благодарность

Устройство предоставлено компанией ASUS (www.asus.com.ru)

адрес пластиковых шпилек, прижимающих алюминиевую конструкцию к кристаллу, немного усилий, и основание кулера обнажилось. Все вопросы были сняты, предположения переросли в уверенность. Видимо, у производителя этой системы охлаждения отказал шлифовальный станок, а после фрезы к подошве радиатора никто не прикасался. А зря, судя по ее рельефу, стоило бы станок починить. Думаю, лишь тот факт, что в роли термоинтерфейса выступал не "близкий родственник" DigiI, а нормальная термопаста, позволил подопытной видеокарте пройти все тесты без единого артефакта.

Лежащий уже неделю без дела ватерблок был привлечен к охлаждению чипа, видеокарта установлена на место, частоты задраны до 600 / 1200 МГц. Запустил тот же бенчмарк. В конце второго круга система все-таки подвисла, и никакие уговоры не смогли заставить видеокарту работать стабильно на этих частотах. Пройти все тесты без зависаний и артефактов у ASUS GF6600GT получилось только на частотах 580 / 600 (1200) МГц. Прирост от разгона в разных приложениях составил от 1 до 9%. Неплохой результат!

Я не зря взял для теста материнку на pForce4. Да, в нашу славную редакцию приехали две одинаковые видеокарты, и грех

было бы не проверить, насколько возрастет производительность видеоподсистемы в режиме SLI. Первый запуск вышел неудачным: винда была настолько потрясена появлением двух одинаковых девайсов, что упала и даже не отжалась. Свежеустановленная система отнеслась к парочке более благосклонно и позволила установить все необходимые драйверы и утилиты. Драйверы тоже "не стали тянуть резину за хвост в долгий ящик", а сразу предложили активировать SLI и перезагрузиться. Я задал последовательность, в которой должны были запускаться все вышеуказанные игрушки и тесты, и радостно утопал на кухню в поисках еды.

Видимо, уход тестера (в смысле, меня) с рабочего места крайне негативно сказался на стабильности системы, о чем мне, когда я вернулся, система сообщила белыми буквами на синем фоне. Нажатие ресета вернуло винду к жизни, но ненадолго: 2005-й "Марк" намертво подвис после первого же теста. Детальное описание дальнейших действий я, с вашего позволения, пропущу.

После нескольких часов плясок с бубном мне все-таки удалось уговорить систему: она прошла тесты и даже позволила чуть-чуть себя разогнать, но не более. Ожидаемого прироста производительности от совмест-

ного использования двух видеокарт мне увидеть так и не удалось. "Дуальная" видеоподсистема обгоняла одиночную только в "тяжелых режимах", да и то произошло это только в 3DMark 2002 и 2005 и в UT2003 / 2004. В остальных играх наблюдался прямо противоположный эффект – снижение результатов на несколько процентов.

На разгон двух видеокарт пришлось потратить еще несколько часов, ибо он сопровождался новыми проблемами. Первая и главная из них – у меня не было слимовых ватерблоков для GPU, а со штатной системой охлаждения одна из видеокарт перегревалась даже в штатных режимах. Перегрев был вызван отсутствием притока свежего холодного воздуха, а тест проводился на материнке с большим расстоянием между видеокартами, в открытом стенде. Что будет после установки системы в корпус, представить несложно...

После небольшой доработки систем охлаждения удалось выставить частоту 550 МГц на ядре и 560 (1120) МГц на памяти, но о безглючной работе в таком режиме говорить не приходится. Во время загрузки системы после очередного зависания сидишь и гадаешь: то ли система впала в ступор от переразгона, то ли по каким-то еще причинам. В общем, оверклокинг не произошел.

Ну вот, наконец-то мы добрались и до подведения итогов. Они будут, с одной стороны, хорошими, а с другой – не очень. Начнем, пожалуй, с хороших: в одиночном режиме видеокарта показала хорошую производительность во всех современных играх, при работе не глючила и почти не шумела. При желании можно заняться оверклокинг. Для этого придется немного доработать систему охлаждения, но результат окупит ваши усилия. В общем, вывод номер один: твердая четверка с плюсом за работу, и strongly recommend-ед к покупке.

А теперь черпаем деготь. Половинком. Благодарить за изрядное количество черной и неуклюжей субстанции надо откровенно сырую технологию SLI, которая теперь обкатывается на трудовых горбах пользователей. Каждая видеокарта в отдельности с материнкой работает хорошо, и очевидно, что не они виновны в сбоях. Более того, глюков на связке A8N-SLI и 2 x GF6600GT было меньше, чем на других ранее оттестированных мной системах, построенных по технологии с названием из трех букв. Вывод номер два: на сегодняшний день целесообразность приобретения систем с двумя видеокартами, мягко говоря, очень сомнительна. UP

Mazur
mazur363@mail.ru

Недотелевизор: ЖК-монитор Prology AVM-650SC

Жидкокристаллический монитор AVM-650SC – штука как минимум интересная. Несмотря на то что называется она монитором, на знакомый нам компьютерный девайс AVM-650SC никак не тянет. Ибо нет у него привычного нам компьютерного интерфейса. Ни цифрового (DVI), ни аналогового (VGA). Есть зато вход телевизионный (RCA). То есть ЖК-монитор AVM-650SC – некомпьютерный монитор.

Чем знаменита компания Prology? В первую очередь своими маленькими ЖК-телевизорами. Так вот, AVM-650SC очень похож на телевизор, но только тюнера в нем нету. Конечно, подсоединить AVM-650SC к компьютеру можно, если на видеокарте машины наличествует видеовыход, но я поступил проще – подключил монитор к бытовому DVD-плееру и звук оттуда же взял. Схема коммутации источников сигнала у AVM-650SC весьма оригинальна: в RCA-разъем устройства втыкается специальный шнур (длинный), имеющий два видеовыхода (тюльпана) для различных источников, один аудиовход и кабель питания. Питание двенадцативольтовое, иначе как, скажите на милость, девайс питался бы в автомобиле и судах. Есть и перекладки для прикуривателя.

Качество картинки ничуть не удивляет. Оно, как у хороших телевизоров Prology, практически идеальное. DVD смотреть можно запросто: положишь экран на колени и тащишься. А вот звук подкачал: маленький динамик на тыловой стороне монитора не система 6.1. Но здешний аудиотракт – просто опция для охранных систем: в автомобильном видео своих сабвуфферов хватает.

Теперь об изюминке: она есть. Монитор позволяет подстраивать все, что только можно, для этого существуют кнопки на "морде", а также ПДУ. Но самое прикольное – монитор умеет переворачивать картинку. Сверху вниз – это я понял и одобрил. Сложнее было с функцией "справа налево". Ага, именно так – монитор запросто зеркалит картинку! Я понял зачем: это тоже для охранных систем. Для того чтобы сбить с толку противника, если он вдруг заглянет через плечо...

Дома такой монитор полезен: соединил его кабелем с выходами телевизора – вот тебе и второй телевизор. Неси его, скажем, на кухню и не отрывайся от любимого сериала... UP

Банзай Бонсаев
banzai@veneto.ru



Prology AVM-650SC

Характеристики

Цена: \$239 • Дисплей: TFT LCD 165 мм (6,5"), 280 800 пикселей • Видеовход: RCA • Системы цветности: PAL, NTSC • Габариты: 162 x 109 x 28 мм (без подставки)

Подробности

www.prology.ru

Благодарность

Устройство предоставлено компанией "MMC" (www.mms.ru, 788-1700).

Hi-end по-тайваньски

Корпус SilverStone Temjin SST-TJ03

...Летом, в 2003 году, группа тайваньских кладоискателей отправилась на поиск сокровищ. Но удача повернулась к энтузиастам не тем местом, и после долгих скитаний вместо клада попала им большая алюминиевая жила. Погоревав, искали "сориентировались на местности" и построили заводик по производству алюминиевых изделий.

Может, и не так дело было, но SilverStone Technology с 2003 года делает компьютерные аксессуары исключительно из крылатого металла, игнорируя и дешевую сталь, и народный пластик. Да не просто изготавливает, а метит в самое больное место рынка – в сектор hi-end. Большую часть продукции фирмы составляют корпуса, источники питания и системы охлаждения. А героем этого обзора будет корпус SilverStone Temjin SST-TJ03.

Помните советские усилители? Например, "Бриг-001"? Строгие прямоугольные формы, полированные алюминиевые ручки... Если помните, то ностальгия начнет мучить вас при первом же взгляде на тайваньский девайс. И даже скрип алюминиевых кнопок вызывает светлые воспоминания.

На лицевой панели – только синь светодиодов да пара кнопок. Фронтальные разъемы (USB и FireWire в наличии) и приводы хоронятся за алюминиевыми дверцами. Верхняя дверь скрывает приводы, маленькая нижняя – разъемы, на средней, которую не сразу и за дверцу примешь, живут кнопки со светодиодами. Она же прикрывает легкосъемный фильтр переднего вентилятора. Из дизайнерских изысков – надпись SilverStone со снежинкой.

Нарочитая строгость дизайна сглаживает не очень приятное впечатление от крупных габаритов девайса. 590 мм в длину – это, знаете ли, многовато. Как показало проведенное расследование, производитель выбрал для своего изделия такие размеры, чтобы реализовать поддержку формата Extended ATX. А значит, в этот "ящик" помещаются серверные материн-

ки. Для серверных же решений корпус оснащен увеличенным отсеком блока питания, местом для установки резервного питальника и шестью внутренними отсеками 3,5". Но эти навороты вовсе не мешают собрать систему с обычным БП и материнской платой привычного формата ATX.

Материнская плата ставится в специальное трей-шасси, которое легко изымается из корпуса. Пока шасси вынуто, можно установить накопители с приводами и уложить провода, не рискуя поломать выступающие детали материнки. И приводы, и накопители крепятся по старинке, на винтах. Никаких модных пластиковых направляющих-защелок нет. С одной стороны, это хорошо, потому что надежно, с другой – вибрирующие устройства передадут свои ритмы на корпус, а тот с радостью отзовется алюминиевым дребезжанием. Между винчестерами остается много свободного места, так что воздуху есть где циркулировать. Единственной проблемой может стать отсутствие длинных шлейфов, ими нужно запастись заранее.

Приводы встали, пора заняться материнкой. Крепежные отверстия не обозначены, поэтому действовать придется методом научного

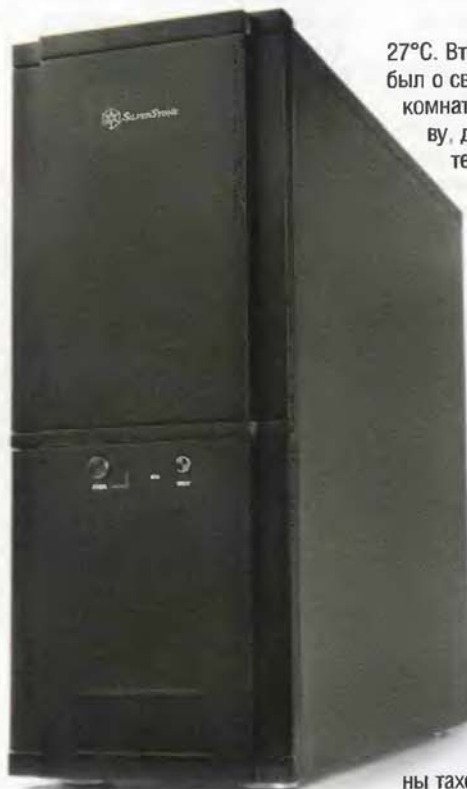

тыка. Производители "забыли" положить изолирующие шайбы под винты, но они, надеюсь, найдутся у вас дома.

Платы PCI ставить удобно, благо они имеют отверстия под отвертку. Заглушки слотов крепятся на винтах. Размер корпуса позволяет устанавливать платы любого размера и не бояться, что какой-нибудь девайс во что-нибудь упрется. Помните длинные звуковые карты и модемы 90-х годов? Им тоже "добро пожаловать".

Двигается трей с материнкой по салазкам и прикручивается винтами с накаткой. Штекеры кнопок Reset, Power и разных светодиодов помечены понятно, перепутать что-либо трудно.

Вопросам вентиляции производители уделили особое внимание. Передний вентилятор – тихий, 120 мм, 2200 об./мин. (правда, все мои программы мониторинга намерили только 1800 об./мин., что странно). Быстрая, горячая "барракуда", обдуваемая им, нагрелась только до

27°C. Второй винчестер тоже забил о своих амбициях и принял комнатную температуру. К слову, для защиты внутренностей корпуса от пыли перед кулером установлен фильтр, который снимается с передней панели.

Остальные вентиляторы – 80-миллиметровые, и на скорости в 2000 об./мин. они совсем не шумят, (заявлено 21 dBA). Верхний вентилятор выгоняет тепло через продольные щели в корпусе. Сзади, на шасси, вентиляторы установлены попарно, что позволяет увеличить производительность системы охлаждения, и закрыты хромированными решетками. Все кулеры, кроме верхнего, оснащены таходатчиками. Верхний и передний вентиляторы подключаются напрямую к блоку питания. В целом охлаждение "ящика" заслуживает высоких оценок. Температура тестового AMD Palomino в простое была... 26°C, то есть такая же, как если бы корпус отсутствовал вообще.

Пора подводить итоги. Цена корпуса меня откровенно испугала. Оправдывается она исключительно тем, что корпус полностью алюминиевый и внутри него полно инновационных решений. Тестерам будет радость от выдвинутого шасси, геймерам – от хорошего охлаждения и внушительного вида, серверных дел мастерам – от простора, продуманности и опять-таки от хорошего охлаждения. SilverStone Temjin имеет только один недостаток, притом неявный: в корпусе отсутствуют внешние 3,5-дюймовые отсеки, из-за чего флоппи-дискоды и кардридеры остаются за бортом. А в целом... большому кораблю – большое плавание. И семь футов под столом. UP

UP

SilverStone Temjin SST-TJ03

Характеристики

Цена: \$352 • Форм-фактор: ATX, Extended ATX • Цвет: черный или серебристый • БП: отсутствует • Слоты расширения: 7 • Отсеки 5,25": 6 • Внутренние отсеки 3,5": 6 • Разъемы: 2 x USB, 1 x IEEE 1394, 1 x Line-In, 1 x Line-Out • Вентиляторы: 3 x 80 мм, 1 x 120 мм • Габариты: 502 x 590 x 200 мм • Вес 8,1 кг

Подробности

www.silverstonetek.com

Благодарность

Устройство предоставлено компанией SilverStone (www.silverstonetek.ru).

Курина

kurina@pism.net

Тысяча и одно увеселение

Мультимедийный плеер D-Link DS-320 с поддержкой беспроводной связи

Скажите мне, что вы думаете за медиacentры? Не те, которые сделаны из компьютеров, а те, что похожи на видеоплееры, только без лотков для дисков или кассет. Например, про тот, название которого – в подзаголовке, фотография – на картинке, а характеристики – во врезке? Разновидность шнура для подключения телевизора к ПК? Бестолковая примочка для тех, кому денег некуда девать, кроме как покупать всякие глупости?

Послушайте, что скажет Пиджаков. Любой прибор сам по себе – штука бестолковая, потому как у него нет мозгов. Бестолковая вещь всегда дорогая, она захламляет собой помещение и

смеется вам в глаза за выброшенные деньги. Толковая вещь отличается от бестолковой тем, что стоит на своем месте, работает как часы и тихо окупается.

Вроде бы медийный центр может немного: обнаруживать, раскладывать по полочкам и отображать на экране расширенные файлы всяких медиаформатов да играть их по щелчку пульта через аудио- и видеовыходы. А хотят за него при этом больше двух сотен долларов. Зачем он, такой красавец, нужен? Какой компьютер не умеет того же самого? Хе-хе. Правильный ответ: тот компьютер, у которого нет ни видеокарты с видеовыходом, ни звуковой карты. А эти железки,

между прочим, стоят тех еще денег – вынь да положь по крайней мере долларов сто пятьдесят (хотя бы за Audigy и Radeon 9600). Почему вместо них не купить такую приставку к телевизору и не смотреть на ней фильмы, как прилично это делать белому человеку, сидя в кресле перед большим экраном и хорошими колонками?

Да и компьютер с аналоговым выходом на телевизор не всегда работает как надо. Знаете, как бывает, когда протаскиваешь шнур длиной метра три-четыре вдоль плинтуса, от видеокарты до "дьявольского ящика"? На экране появляется такое, что это просто стыдно

смотреть. Колонки тоже сильно не любят, когда вдоль стены змеится дешевый, рублей в триста, китайский провод.

Старорежимная аналоговая аппаратура, выросшая в эпоху, когда электричество считалось чудом, хочет уважения и почета. Она хочет дорогого помехозащищенного кабеля с толстыми серебряными жилами, обернутыми золотой фольгой. Она хочет украшать свое тело блестящими золочеными штекерами. Ее аналоговый тракт вымогает драгметаллы настырней иной женщины. Дай ему волю, и он пожрет всю зарплату, оставив денег только на "Приму", кофе и метро. Лучший способ пресечь

Альтернатива попаме: плеер Sony NW-E103

Этот плеер примечателен хотя бы тем, что его выпустила Sony – фирма, которой мы во многом обязаны появлением портативных проигрывателей. Тем более он интересен тем, что предполагаемая розничная цена модели с объемом диска 256 Мбайт составляет чуть менее ста долларов. Сейчас за такие деньги можно купить только попаме, которого, как правило, хватает очень ненадолго. Посмотрим, какую альтернативу изделиям безликих китайских мастеров может предложить Sony.

Дизайн девайса производит двойственное впечатление. С одной стороны, с дорогим плеером NW-E103 не перепутаешь, внешность сразу выдает в нем бюджетную модель. С другой стороны, он не лишен приятных особенностей: например, круглая панель с дисплеем по совместительству выполняет функции джойстика. Да и сам плеер украшен логотипом Walkman, а не каким-нибудь китайским словом в английской транскрипции. Не знаю, кому как, но мне такие мелочи нравятся больше, чем семь цветов подсветки дисплея.

Ничто не мешает использовать этот плеер как переносной накопитель, но треки, предназначенные для проигрывания, придется заливать через специальный софт. При желании можно установить на

компьютер фирменный мультимедийный центр, но проще пойти другим путем – сбросить на диск девайса маленькую утилиту и загружать в плеер музыку через нее. Залитые через нее фонограммы NW-E103 воспроизведет, но снова перегибать их на компьютер уже не получится – такая, понимаешь, защита авторских прав.

Качество звука приятно удивило. Плеер почти ни в чем не уступает дорогим моделям iRiver и даже несколько превосходит их по динамике, а от дешевых плееров он отличается, как день от ночи. Наушники, поставляемые в комплекте, не потрясут звучанием, но выдают вполне пристойный саунд – для "бесплатных" ушей очень хорошо.

В заключение скажу пару слов о поддерживаемых плеером типах файлов. Sony по-прежнему упорно продвигает свой формат хранения музыкальных данных – ATRAC (в частности, новую версию ATRAC3plus). С одной стороны, переходить на него невыгодно, поскольку сейчас музыка циркулирует в основном в формате MP3. Но, с другой стороны, файл ATRAC3plus с битрейтом 64 кбит/с звучит примерно так же, как MP3 с битрейтом 192 кбит/с, а места занимает значительно меньше. UP

Александр Енин
iney@veneto.ru



Sony NW-E103

Характеристики

Цена: \$95 • Объем диска: 256 Мбайт
• Интерфейс: USB 1.1 • Поддерживаемые форматы: MP3, ATRAC3, ATRAC3plus • Питание: 1 x AA • Время работы от одной батареи: до 70 ч • Габариты: 56,2 x 56,2 x 19,2 мм • Вес: 26 г

Подробности

www.sony.ru

Благодарность

Устройство предоставлено московским представительством компании Sony (www.sony.ru).



вымогательство на корню – урезать длину "аналога" до метра и поставить всю аппаратуру с преобразователями возле телевизора и усилителя. Тогда все будет как положено: прибор станет смиренным и трудолюбивым, а человек – богатым и добродушным.

Медиацентр сократит путь аналогового сигнала, и это лишь то, что лежит на поверхности. А пользы от него еще много. Мне, например, чтобы смотреть кино, кроме DS-320 вообще ничего не требовалось. Соседи, добрейшей души люди, распахнули домашнюю беспроводную сетку настежь: заходите, люди добрые, угощайтесь чем бог послал. А центр не разбирает, что свое, а что чужое, и что есть частная собственность, в его прошивке не прописано. Оно и хорошо. У меня вот нет денег, чтоб выкачивать фильмы, а у соседей их есть. Разве делается плохо этим славным людям (дай мне бог десятую часть того, что им дал) от того, что я стану смотреть фильмы, которые они скопили на дисках? Они даже ничего не узнают, как не подозревают они, да воздастся им за их сказочную доброту, сколько радости мне принесло изучение очень личных фотографий, сплошь со знакомцами в главных ролях.

Но брать домой медиацентр, имея в виду только на соседей, неумно. Возьмут да и уедут в отпуск, а сервер отключат. Или сломают. Или еще что-нибудь над ним сделают. Так что без собственного компа, конечно, никуда.

И тут нужно вспомнить о слайдшоу и подойти к делу осторожно – расшарить только папки, в которых находятся фильмы и музыка. Лично я на пароли (тем более что установить их на DS-320 я не сумел, но возможно, способ есть) не особо надеюсь. Потому что я соседа из дома напротив очень хорошо знаю. Этот перверсивный господин будет сутками долбить по клавиатуре, подбирая пароли, лишь бы сунуть нос в чужие дела. Если бы я сам не видел в бинокль, как он дыру в стенке к своим соседям сверлил, то не стал бы о нем такого думать.

Но и домашние сетки только видимая часть айсберга. Жаль, что в нашей дыре особо не развернешься: кошерный интернет только у соседей, да и тот через ADSL. А если бы случилась мне выделенка с круглосуточным доступом к обществу серверов? Люди знающие говорят, что в таких сетях народ за день столько выкачивает, что за неделю не пересмотришь и не переслушаешь... Приходишь вечером к себе домой, посылаешь центр за фильмами в локалку, а сам пока чай наливаешь. А потом садишься в кресло и выбираешь, чего твое сердце желает. Не тратишь на закачку ни времени, ни денег, кроме абонентской платы, конечно: внутренний трафик в локалке всегда бесплатный.

Чтобы эта затея встала еще дешевле, надо договориться с соседями и поставить одну на всех простенькую машину, с вы-

ходом в сеть и картой WiFi. Если бумажонка с инструкцией не врет, на один компьютер можно до пяти таких D-Link навесить. Получается меньше чем по сто долларов с носа на комп и три сотни на центр. Но для такой роскошной экономии нужны приличные соседи, а не такие обалдуи, как у меня. С одним сроду не договоришься, другие все разбазаривают... Боже, ну почему ты не поселил меня в Баден-Бадене, среди приличных людей? Господин редактор, прошу вас, пользуясь случаем: начислите мне гонораров по справедливости. Это ж где видано, чтоб честный журналист ютился в тесной трехкомнатной хибарке, да в малопрестижном доме, да еще и с такими, прости господи, соседями! Пожалейте... заранее спасибо.

Эх. Продолжим считать – применив теперь смотреть перспективы. Беспроводных приборов, которые поладят с центром, становится все больше: продают уже и смартфоны с трехгигабайтами хардами, и плееры с выходом в интернет... А что будет через год? Что конкретно, не сильно понятно, но что количество гаджетов будет только расти, это как сто баб нашептало. Только слепой не видит, куда дует ветер, кто этот ветер пускает и кто размахивает на этом ветру гордо реющим флагом концепции "цифрового дома". Все сплошь люди не последние. Вывод ясен как день.

С возможностями все понятно, поговорим за качество. Очень

много говорить не будем, потому что особо нечего. Возможно, мосье Енин сделал бы претензию, но я человек практический. Звук хорош, как и то, что показал мне D-Link на экране домашнего телевизора. Это я не о содержании. Сама картинка получилась смачнее, чем на мониторе, и кубатура всякая в глаза лезла (DivX ведь). Жаль, что интерлейсные гребенки иногда нарушали праздник, но ничего не напишешь, издержки беспроводных технологий. Я не стал обращать на них внимание, чтобы не отказывать себе в соседской сетке. Не будь ее, просто подключился бы через LAN и не расстраивался.

Внесем ясность, сделаем выводы. Ничего похожего нам в руки еще не попадалось, так что станем считать D-Link DS-320 уникальным явлением. С простым компьютером его равнять неправильно, поскольку медиацентр не конкурент ПК, а дополнение к нему. Это скорее плеер, не требующий ни дисков, ни других носителей, нуждающийся только в сети. Простой CD- / VCD- / DVD-плеер, стоящий тех же денег, с этим прибором не сравнится: оба респектабельны, бесшумны и удобны, выдают картинку и звук примерно одинакового качества, но медиаплеер гораздо более могуч. Просто, чтобы реализовывать его потенциал, нужно уметь делать гешефт... UP

Епифан Пиджаков
finalassassin2@yahoo.com

D-Link DS-320

Характеристики

Цена: \$230 • Системы цветности: PAL, NTSC • Интерфейсы: 802.11g, Ethernet 10 / 100 Мбит/с • Поддерживаемые форматы: видео - DivX, XviD, MPEG1, MPEG2, MP4; музыка - WAV, MP1, MP2, MP3, WMA, LPCM, AIFF, OGG; фото - JPEG, BMP, JPEG2000, GIF, PNG, TIFF • Выходы: 2 x RCA аудио, 1 x S/PDIF, 1 x coaxial, 1 x S-video, 1 x composite video, 1 x component video, 1 x SCART • Габариты: 423 x 285 x 43 мм • Вес: 2,5 кг

Подробности

www.d-link.ru

Благодарность

Устройство предоставлено российским представительством компании D-Link (www.d-link.ru).

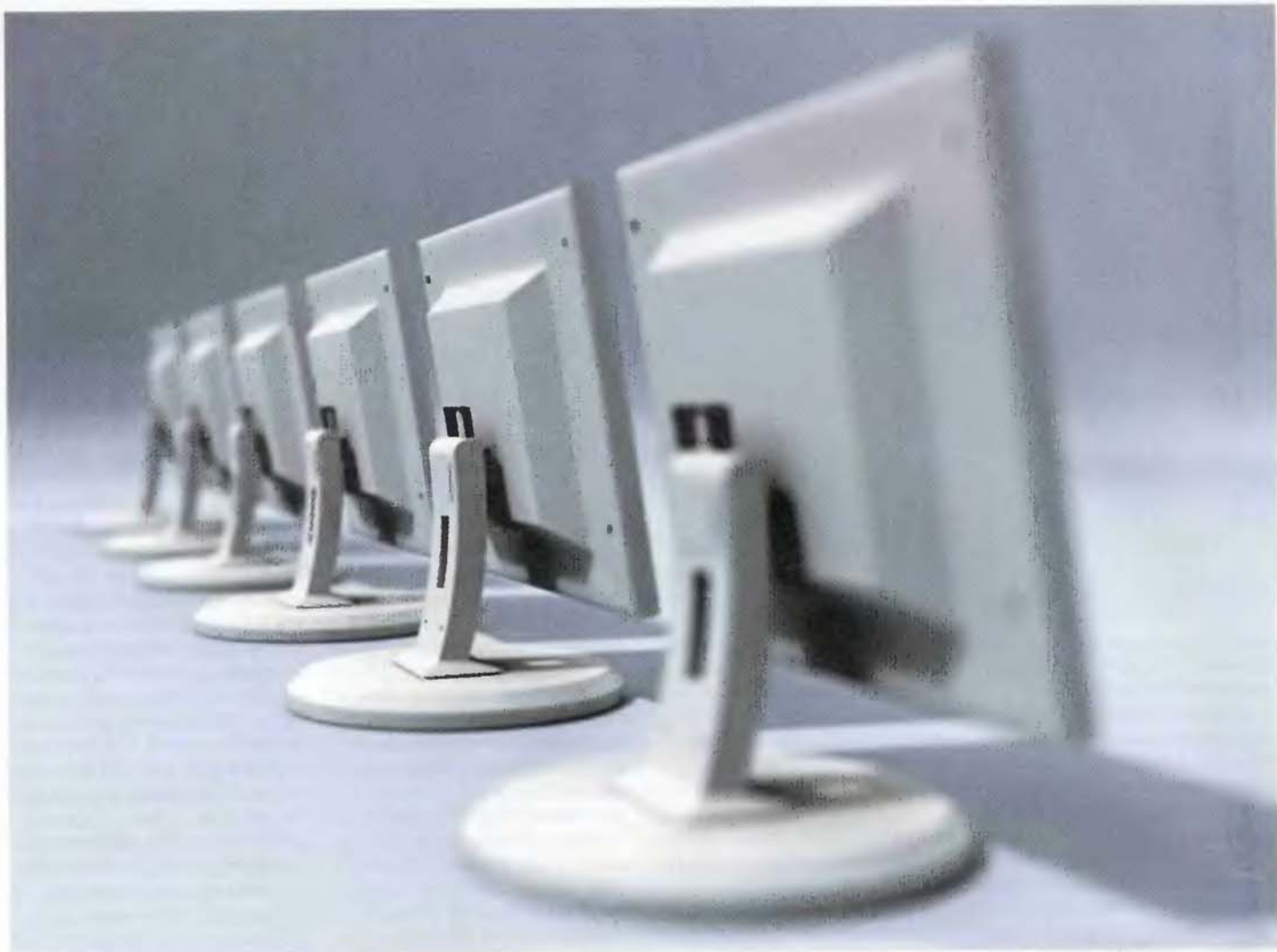

Мелкие, но жидкие

Тестирование бюджетных 15-дюймовых ЖК-мониторов

Затеяв тестирование мониторов "народного" класса, мы ожидали чего угодно, только не того, что получили. Представительства многих компаний – производителей мониторов отказались предоставить девайсы для испытаний, мотивируя это тем, что 15" – практически "мертвый" размер и с производства такие дисплеи или уже сняты, или вот-вот будут сняты. ЖК-матрицы, понятное дело, постоянно дешевеют, и семнадцатидюймовый монитор сейчас можно купить менее чем за 300 долларов, но все-таки то,

что век устройств с диагональю 15" окажется так короток, не ожидал никто. Прощай, народно-офисный размер! "Пятнашки", разумеется, будут выпускаться, но массовыми станут 17-дюймовые устройства. Кстати, именно таков был конец эры ЭЛТ. Аналогично проводить не будем, но приходу OLED или еще чего-нибудь нового не удивимся.

Впрочем, это лирика. Все-таки тестирование, пусть и прощальное, и отнестись к нему надо со всей серьезностью. Мы собрали 11 мониторов с оговорен-

ном размером экрана. Постарались уложиться в ценовую категорию до 230 долларов, но кое-какие устройства все равно в эти ценовые рамки не влезли. Методика тестирования обычная, она же применялась нами при подготовке материала "Без лучевой трубки, но с плоским дисплеем" (Upgrade #2 (195)), и подробно рассматривать ее мы не будем. Основным инструментом нам служил "невооруженный глаз". Отсюда некоторая субъективность оценок, которая, тем не менее, нивелируется большим количест-

вом устройств (когда есть с чем сравнивать, личное мнение перестает быть единственным критерием суждений).

Syscom MSC-535

На сайте производителя (www.syscom3000.ru) этого монитора нет вовсе. Плохое начало... Мало того, даже сайты продавцов знают об этом мониторе только то, что он стоит 219 долларов. В мануале тоже нет ничего интересного. Поэтому, увы, не считая диагонали, цена – единственная объективная характеристика

тика, которую мы в состоянии вам предоставить. Обо всем остальном придется судить самостоятельно.

Итак, открываем коробку. В пенопластовых зажимах – монитор с подставкой и коробка с мелочами, а их немного: внешний блок питания, инструкция по эксплуатации, гарантийный талон. Оценивать БП не станем: у каждого свои вкусы, у внутренних блоков есть плюсы и минусы, как и у внешних. Однако нам больше по душе внутренние БП. А вот за намертво прикрепленный к монитору интерфейсный шнур гладить устройство... хм... по матрице не будем точно: собака кабель перегрызет, или еще что с ним случится, и все, пожалуйста в сервис-центр и готовьте деньги. Отдельный шнур – куда более удачное и удобное решение. Зато легко демонтируется "нога", а кроме того, монитор без труда крепится на стену (правда, кронштейн придется докупить).

Дизайн удачный. Смотрится монитор отлично. Узкая серебристая рамка по краям и маленькие, неприметные кнопки внизу – беспроблемное классическое решение, хотя и неоригинальное. Всего кнопок пять (меню, Select, две "курсорные" кнопки и Power). Есть еще один индикатор и приемник сигналов пульта ДУ, который, впрочем, в мониторах не используется. Зачем он нужен? Все просто: LCD-телевизоры собираются в таких же корпусах.

Включаем. Первым делом заглянем в меню. Так, что тут у нас? Русский язык есть, это плюс. Подписи к пиктограммам тоже наличествуют, но, увы, не все они информативны. Как вы думаете, за что отвечают параметры "Грубо" и "Точно"? Наверное, это фаза и частота, но вот понять это неподготовленный пользователь вряд ли сможет. Помимо этого, настраивается положение картинки, цветовая температура (5000, 6500, 9300 К, пользовательский режим), яркость, контрастность. Авторегулировка есть, но нельзя сказать, что она хорошо работает. По крайней мере, для достижения адекватного результата придется и с положением картинки поэкспериментировать, и с цветовой температурой поработать.

Ладно, а как с изображением? Черный цвет мне понравился. Нет, он, разумеется, сероват, но это все равно достойный черный цвет для недорогого LCD. Хуже с

его равномерностью. Лампы подсветки видно сразу. Кроме того, как только вы перестаете смотреть на экран строго перпендикулярно его плоскости, он "засвечивается". Впрочем, это общая проблема многих ЖК-мониторов. С контрастностью все в порядке, а вот с яркостью так себе. Минимум и максимум различаются не очень сильно. Углы обзора по горизонтали ограничиваются рамкой. С вертикалью все немного хуже: если вы смотрите на монитор снизу, искажения начинаются буквально с тридцати градусов, при взгляде сверху картинка меняется, когда угол зрения превышает 60 градусов. Впрочем, смотреть на стоящий на столе монитор с высоты роста вполне можно.

Паспортное время отклика данной матрицы неизвестно, однако "на глаз" видно, что в самых динамичных сценах фильмов монитор "не успевает" за движением объектов на экране. Оценивать "на глаз" точное значение – неблагодарное занятие, но, думаю, едва ли оно меньше 20 мс. Дискомфорта это не вызывает, но для игры во всевозможные экшны и просмотра видео Syscom MSC-535 – не лучшее решение. Ну а в целом – достойное бюджетное устройство.

Samsung Syncmaster 510T

Даже цена этого монитора говорит о его качестве. Все-таки почти двести пятьдесят долларов за ЖК-монитор с диагональю 15 дюймов – немало по нынешним меркам. Распаковываем коробку и видим аккуратно уложенные монитор, шнуры, диски, инструкции и круглую подставку. Монтаж ее прост: защелкнули, привинтили барашком. Помимо этого, понадобится воткнуть в монитор стандартный сетевой шнур (блок питания встроенный). Интерфейсный шнур D-Sub отдельный, однако одним концом он уже вставлен в монитор, и соответствующие шпильки закручены. Вот это я понимаю, забота о пользователе! Правда, эта дополнительная операция наверняка обходится покупателям центов в пятьдесят (смайл). Впрочем, если вы не желаете использовать аналоговый интерфейс, ничто, за исключением отсутствия соответствующего кабеля в комплекте, не мешает вам воспользоваться цифровым интерфейсом – разъем DVI на задней панели присутствует.

Дизайн монитора, как и в предыдущем случае, классический и поэтому заведомо удачный: тонкая серебристая рамка с логотипами и шесть кнопок внизу. Кнопки вызова меню и перемещения по нему стандартны, кнопка выбора источника сигнала выполняет еще и функцию подтверждения выбора пункта, кнопка Auto служит для автоподстройки изображения, ну а Power – он и в Корее Power. Автоподстройка, между прочим, работает безупречно. На наклейках есть упоминание о технологии MagicTune – может, это как раз она и есть?

Настроек изображения в меню предостаточно. Яркость, контраст, геометрия – это стандартно. Есть также пункты Coarse, Sharpness и Fine, суть которых понятна по их названиям. Поступно изменение цветовых составляющих, корректировка гаммы (три пресета), а также цветового тона (четыре пресета). В целом такое разнообразие только затрудняет нормальную калибровку монитора. Скажем, пункта, отвечающего исключительно за изменение цветовой температуры, нет, зато в меню присутствуют три отдельные цветовые настройки. Да, а еще в нем нет русского языка.

Помимо обычного "полного" меню настройки, монитор содержит еще подменю MagicBright. Тут все просто. Есть выбор между четырьмя профилями: Custom, Text, Internet и Entertain. Каждый из них обеспечивает определенный уровень яркости. Удобно, но абсолютно ту же задачу позволяет выполнить пункт "Яркость" в основном меню.

Картинка. В принципе, есть над чем работать, но в целом все отлично. Угол обзора по горизонтали – почти 180 градусов, по вертикали – искажения возникают, только если смотреть снизу, сверху же все превосходно видно вплоть до почти 90-градусного отклонения от нормали. Время отклика таково, что заметить какое-либо проскальзывание не реально. Судя по паспорту, данный показатель равен 16 мс, и это, скорее всего, соответствует истине. Быстрее, разумеется, есть куда, но зрение ломать не приходится. Черный цвет, правда, сероват. Может, это особенность моих глаз, но мне он показался существенно менее глубоким, чем черный цвет того же Syscom. Зато с яркостью и контрастностью все в порядке. Плюс на матрице нет ни одного битого пикселя! Само собой, это не повод хвалить монитор и тем более депать какие-то выводы, потому что на матрице другого девайса из этой серии мертвых точек может быть и десяток, но все равно приятно.

В общем и целом, пока это лидер обзора. Если найдется более интересный девайс, то в полном соответствии с алгоритмом "пузырькового метода" лидером будет объявлен он.

RoverScan Smart 152

Сочетание черного с черным смотрится ничуть не менее, а скорее даже более интересно, чем стандарт "серебро плюс черный". По крайней мере, дизайн Smart 152, выполненный именно в таком стиле, заслуживает всяческих похвал. Явно мешаются шляпки винтов на пе-



Syscom MSC-535



Samsung Syncmaster 510T

редней панели, но сменные рамки требуют жертв. Если вам не нравится черный цвет, замените рамку. Помимо шляпок, на переднюю панель вынесен еще и индикатор питания. Все. Больше нет ничего. Все элементы управления сгруппированы на задней панели. Чтобы получить доступ к ним, нужно просунуть руку под нижний правый угол девайса. Единственное, что может послужить оправданием такому расположению кнопок, – расчет на то, что меню обычный пользователь использует нечасто. Поскольку само по себе это решение довольно неудобно! Даже если вы запомните, как размещены кнопки, вряд ли у вас язык повернется

назвать меню удобным, пользоваться им при стандартном расположении монитора, когда вы сидите прямо перед экраном, весьма сложно. Всего кнопок пять: меню, "туда-сюда", автоподстройка, питание.

Помимо них, на задней панели устройства есть разъем D-Sub, разъем питания (от внешнего блока), аудиовыход (шнур мини-джек / мини-джек входит в комплект) и маленькие динамики. Блин. Вообще, встроенные в дешевую офисную "пятнашку" колонки – несомненный плюс, вне зависимости от их качества, но тут эти слабенькие колонки будут заполнять звуком не ваше рабочее место, а пространство за мо-



RoverScan Smart 152

ниторм. Да-да, я понимаю: бескнопочный дизайн – это круто, но приносить в жертву внешнему виду все остальное – сомнительное решение, так как в варианте "за монитором" от колонок нет вообще никакого толка. Проще их просто не подключать. Они пригодятся лишь в том случае, если вы хотите довести до белого каления соседа по офису: от звука с кучей искажений, исходящего из встроенных динамиков, с ума сойдет кто угодно. Готовим заранее какой-нибудь трек потяжелее, с кучей басов, чтобы доставить товарищу особенную "радость".

Впрочем, с задней панелью не так уж все безнадежно. Несъем-

ная "нога" имеет два сочленения, а не одно, как обычно, и в результате регулировке поддается не только угол наклона дисплея, но и, хоть и в очень небольших пределах, высота.

Ну да ладно. Дизайн – это еще не все. Включаем монитор. И тут выясняется, что в меню нет русского языка, несмотря на то что пункт, отвечающий за его (языка) переключение, обозначен пиктограммой в виде абсолютно русской буквы с двумя точками сверху. Более того, русского нет и в Quick guide! А я думал, что Rover – российская компания. Знаю, знаю, все устройства собираются в Китае и на Тайване, но почему бы не позаботиться о полной русификации продукта, нацеленного на российский рынок?

Меню, помимо стандартного набора опций, содержит такие настройки: цветовая температура, цветовые составляющие, частота, фаза. Автоподстройка работает безупречно. Запас яркости достаточный, да и с контрастностью у монитора все путем, несмотря на невысокое паспортное значение. Впрочем, это не спасает девайс: с углами обзора и со временем реакции матрицы у него явные проблемы. Даже при горизонтальном отклонении луча зрения искажения возникают очень быстро, ну а о вертикали лучше и не говорить. А инерционность матрицы дает о себе знать даже в не слишком динамичных видеосценах. В любимом скайдайверском фильме товарища Бучина есть момент, когда уже отделившийся от борта оператор снимает снизу лопасти несущего винта вертолета "Ми-8".

О времени отклика и контрастности

Все мы знаем, что методик измерения времени отклика придумано великое множество и что цифре в характеристиках верить нельзя. Мы также знаем, что существуют разные технологии производства ЖК-матриц и каждая из них обладает своими достоинствами и недостатками.

Так вот, в пятнадцатидюймовых ЖК-мониторах, особенно не самого высокого класса, применяются однотипные TFT-матрицы, изготавливаемые по технологии Twisted Neumatic (TN). Причем, поскольку мониторы должны быть дешевыми, это, как правило, не самые выдающиеся матрицы. Рекорды скорости, огромные углы обзора, отличная цветопередача – это не о 15-дюймовых экранах, а о больших и дорогих мониторах. В нашем тесте рассмотрены девайсы с самым разным паспортным временем отклика, однако все участники, за исключением одного-единственного монитора, RoverScan Smart 152, продемонстрировали более-менее нормальную работу матрицы. Технология TN позволяет формировать очень быстрые пиксели, но тогда матрица будет стоить намного доро-

же, что для продуктов низшей ценовой категории неприемлемо. Кое-где, там, где я упоминал о недостаточно высокой скорости реакции, еще можно говорить о каком-то смазывании картинки, но это скорее натянутые замечания. Контрастность у всех матриц тоже практически одинакова, и я даже склонен списать замеченный мной недостаток контрастности у некоторых мониторов на усталость собственных глаз и на изменение условий освещенности (впрочем, я старался сделать их постоянными).

Диапазон, в котором изменяется качество картинки на этих мониторах, настолько узок, что вне зависимости от паспортных характеристик изображение на разных экранах выглядит почти одинаково, различия заключаются в мелких деталях. Поймите, я не утверждаю, будто везде стоят одинаковые матрицы, но то, что разные производители поставили в свои устройства экраны примерно одинакового уровня, – факт.

Именно поэтому качество картинки оценивается настолько субъективно.



Philips 150S5

Так вот, при просмотре этого кино на Smart 152 на месте лопастей образовалась каша (в этом эпизоде и на нормальном — то мониторе не разглядишь отдельные лопасти, но на Smart 152 все выглядит существенно хуже, чем, скажем, на моем ноутбуке, это правда. — Прим. ред.). Да и с играми та же беда.

В общем, я знаю, кому подойдет этот монитор. Ау, работодатели! Если ваши сотрудники, находясь в офисе, вместо того, чтобы работать, играют, слушают музыку и смотрят фильмы, купите им Smart 152. Они, скорее всего, тут же охладят ко всем этим развлечениям. Вывод: недорогое решение для офисов, где работает много персонала.

Philips 150S5

К мониторам фирмы Philips я отношусь с почтением: как-то пришлось пару лет просидеть за одним из них, и не скажу, чтобы я остался недоволен. Посему коробку я распаковывал с самыми лучшими чувствами и намерениями. Внутри отыскался сетевой кабель, диск с драйверами, мануал и сам монитор с несъемным интерфейсным шнуром и съемной "ногой". Сразу записываем шнур в минусы. А вот встроенный блок питания — все-таки в плюсы.

Дизайн у монитора не хороший и не плохой. Стандартный серый офисный ящик, с рамкой средней толщины и семью кнопками под экраном. Никаких серебристых и черных изысков. Перечислю кнопки: автоподстройка, влево-вправо, вверх-вниз, OK, Power. А при наличии четырех кнопок навигации меню не может

быть неудобным. Если оно еще и настройками не обделено... О-о! Не обделено! Вернее, набор настроек — то вполне стандартный (положение картинки, яркость / контраст, видеосум, цветовые настройки), однако они, во-первых, очень удачно скомпонованы, а во-вторых, снабжены краткими пояснениями. К примеру, войдя в меню цветовых настроек, вы увидите стандартные профили цветовых температур, однако напротив пункта 9300 K будет написано "For CAD / CAM", а напротив пункта 6500 K — "For image management". Мелочь, но такая полезная! Готов даже закрыть глаза на отсутствие русского в списке языков меню. Автоподстройка работает средненько — не всегда попадает в нужные настройки, иногда приходится доводить изображение до ума вручную.

Картинка. Ох... Не берусь делать предположения насчет того, где какие матрицы используются, просто скажу, что точно такую же я видел на Samsung 510T. Ну то есть один к одному. Или, если угодно, они очень-очень похожи. А потому я даже не вижу смысла в том, чтобы расписывать достоинства и недостатки дисплея Philips. Читайте написанное мною о Samsung и подставляйте сюда. Я очень удивлюсь, если выяснится, что в этих мониторах установлены разные матрицы.

Впрочем, такое совпадение обеспечивает Philips первое место — за счет того, что он стоит дешевле. Не то чтобы Samsung теряет пальму первенства, ведь у него есть то, чего лишен Philips, взять хотя бы интерфейс DVI (впрочем, у Philips есть модель и с DVI — 150B5. — Прим. ред.). Од-



Matrix XP1501

нако на пьедестале почта теперь два участника, и они делят первое и второе места. Пока Philips 150S5 — самый лучший выбор для тех, кому не нужен DVI и кто нормально относится к серому офисному дизайну (впрочем, есть и модель с серебристым корпусом).

Matrix XP1501

"Сделано в России"! Эта гордая надпись пересекает коробку. Да, знаем мы смысл таких заявлений, хорошо знаем. Это тот же Тайвань, только на коробках надписи по-русски. Лезем на сайт www.matrix.su (надо было писать "Сделано в СССР", сильнее бы звучало) и убеждаемся в нашей правоте: про место производства не сказано ничего, а фраза "Мы создали новый бренд" значит ровно то, о чем я говорил чуть выше.

Ну да ладно, не в месте производства счастье. Достаем из коробки монитор, блок питания и интерфейсный шнур, а также мануал (на русском!). Гм, а рамка могла бы быть и поуже. Впрочем, это придирики. Многим широкая рамка не мешает (а многим мешает!) — Прим. ред.). Пять кнопок как бы раскиданы в беспорядке. Смотрится интересно.

Пытаемся задействовать автоподстройку и убеждаемся, что конфигурировать параметры и положение картинки лучше вручную. Меню (на русском!) содержит стандартный набор опций: положение, яркость, цветовые температуры, — а также еще некоторые не совсем стандартные параметры, как то: частота тестового режима, фокусировка, резкость. Ну если первое — это

то, что другие производители называют просто частотой, а резкость — это резкость, то что такое фокусировка? Двигал я этот ползунок, двигал, а никаких изменений на картинке не заметил. Может, у меня зрение вконец испортилось?

Изображение. Непонятки возникли со временем отклика: на сайте производителя указано, что оно равно 16 мс, а на коробке значатся другие цифры: 12 / 4 мс. Понятно, что 12 плюс 4 как раз и будет 16, но непонятно, зачем компания выбрала подобное обозначение. Чтобы еще больше запутать потребителя? Возможно. В любом случае на 12-миллисекундный монитор XP1501 не похож, а вот насчет 16 мс в Matrix, скорее всего, не обманули. По крайней мере, в динамичных сценах никаких торможений нет. Углы обзора по всем направлениям ограничены только рамкой (то есть почти 180 градусов по всем направлениям), заметные искажения возникают только при взгляде совсем снизу, но вряд ли кто-нибудь будет залезать под стол и смотреть на экран оттуда. Черный цвет не слишком глубокий, но и откровенно серым не кажется. Разумеется, есть девайсы с куда более насыщенным черным цветом, но от дешевой "пятнашки" с TN-матрицей большего ожидать и не стоит. Запаса яркости более чем достаточно, контрастность у монитора хороша. Единственное, за что хочется его поругать, — лампы подсветки излишне яркие, и из-за этого их очень хорошо видно. Конечно, в центре монитора нет темного пятна, но все-таки подсветка тут не идеально равномерная.



LG Flatron L1515S

Смотрим на цену... опа! Нет, не будем мы этот монитор ни за что ругать. Двести двенадцать долларов – это более чем достойная цена за такой девайс! На пьедестале появляется еще один участник, который пока является лучшим бюджетным решением в своем классе. Только если соберетесь покупать, выберите модель без выгоревших пикселей. На тестовом мониторе их было предостаточно.

LG Flatron L1515S

При первом взгляде на монитор сразу бросается в глаза очень низкая подставка, на которой он установлен. Впрочем, она позволяет регулировать угол наклона дисплея в довольно широких пределах.

Все то же беспроблемное решение: стильный серебристый дизайн корпуса, не слишком

толстая рамка, семь кнопок и один индикатор. Блок питания внутренний, интерфейсный шнур отдельный. Меню более-менее стандартно: яркость, контраст, положение картинки, цветовые температуры, гамма, частота, фаза. Интересный момент: когда вы включаете русский язык в меню, в окне информации все равно отображается "Язык: английский", а когда переключаетесь на нормальный английский, надпись меняется на "Language: English". Вот такой русско-английский язык по-корейски (смайл).

Помимо основного меню, есть еще одно, дополнительное, позволяющее выбрать один из нескольких профилей настройки: день, ночь, кино, фото, твкст. В отличие от Samsung, который умеет менять только яркость, LG при переключении меняет еще и



Xerox XL 755i

контраст, так что режимы вполне соответствуют своим названиям. По крайней мере, ночью чрезмерная яркость дневного режима точно не нужна, да и при работе с текстом ее неплохо бы понизить, чтобы поберечь глаза. Пользоваться пресетами удобно, поэтому добавляем к оценке монитора один плюс.

Выгоревших пикселей на матрице нет, и это радует. Ламп подсветки не видно, а черный цвет выглядит... ну, не так, конечно, как на старших моделях, ведь их матрицы производятся по другой технологии, но все равно очень достойно. Да и с углами обзора производитель не подкачал: ни вертикаль, ни горизонталь не накладывают никаких-то серьезных ограничений на угол зрения. Оговорюсь, нельзя назвать Flatron 1515S самым ярким из всех представ-

ленных в нашем обзоре мониторов, но то, что запаса яркости вполне достаточно, очевидно. Единственная серьезная проблема, замеченная мной, – матрица не слишком скоростная и не все динамические сцены "вытягивает" на ура, но для просмотра видео ее вполне хватит. Кстати, 1515S – фактически снятая с производства модель, и попала она к нам по случайности, а у более новых дисплеев Flatron, судя по отзывам пользователей и результатам независимых тестов, все в порядке даже со временем отклика.

Что ж, при цене 228 долларов этот девайс представляется нам вполне достойной покупкой как для дома, так и для офиса. В соответствии с принятым нами за основу "пузырьковым методом" он вытесняет с пьедестала Philips и занимает его место. В



Belinea 101536



Proview MA-582

средней ценовой категории это пока лучший монитор. Поздравляем LG!

Xerox XL 755i

Компания Xerox известна в России преимущественно своими копировальными аппаратами (а также в последнее время еще и принтерами – например, у меня дома стоит принтер Xerox и я им чрезвычайно доволен вот уже год – Прим. Ред.). Более того, ее имя стало нарицательным: привычка употреблять глагол "отксерить" и называть любые копировальные аппараты "ксероксами" глубоко укоренилась в сознании российских секретаршей и бухгалтеров (да и не только российских). Да что греха таить: в использовании этих слов были так или иначе замечены все пользователи, кроме, может быть, профессиональных филологов.

Но, оказывается, не одними копировальными аппаратами жива компания. Она производит еще и мониторы. И, надо сказать, очень даже неплохие мониторы! Когда я открывал коробку, XL 755i удивил меня выпавшей (и ударившей меня по ноге) тяжелой металлической подставкой овальной формы. Кроме нее, из коробки вылетели блок питания и два (!) интерфейсных шнура. Вот как, монитор оснащен интерфейсом DVI!

Прикручиваем "ногу" (один винт с барашком), устанавливаем монитор, берем в руки шнур D-Sub, служащий нам тестовым (мы же не меняли каждый раз шнуры!), и... замираем. Интерфейсом D-Sub и не пахнет. У девайса есть только разъем DVI и коннектор питания. К счастью, выяснилось, что по аналоговому интерфейсу подключить девайс все-таки можно. Соответствующий шнур, которым комплектуется монитор, имеет на одном конце стандартный разъем D-Sub, а на другом – DVI-образный (аналоговый DVI). Другой шнурок полностью цифровой. Отличное решение: нечего плодить коннекторы. И даже имеющиеся в наличии разъемы, замечу, очень удачно скрыты от посторонних глаз "ногой": она, когда монитор встает на место, хорошо все загораживает.

Лицевая панель монитора прямо-таки кричит: "Дизайнеры потратили на мой внешний вид массу времени!" Выглядит она потрясающе. И дело даже не в том, что использовано сочетание

"черный с серебристым", а в том, что вся "морда" устройства представляет собой одну большую стеклянную пластину. "Glass filter" – вот что написал об этом производитель на коробке с монитором. Это он и есть. Выглядит отлично, но у медали всегда есть и обратная сторона. В данном случае это блики. Во-первых, если на дисплей будет под углом, отличным от прямого, падать свет, то отсветов не избежать. Во-вторых, если экран отображает картинку в темных тонах, то в него можно смотреться, как в зеркало. Впрочем на белом фоне, то есть тогда, когда экран более яркий, бликов нет.

Впрочем, за стильную внешность приходится платить. Rover пожертвовал кнопками. У Xerox есть одна особенность, связанная с отражением объектов, но кнопки расположены там, где надо. Всего их пять: меню, автоподстройка, "туда-сюда" и Power. В меню не предусмотрен русскоязычный интерфейс, но и без родного языка все довольно понятно. Вот его настройки: положение картинки, яркость, контрастность, резкость, фаза, частота, цветовой баланс.

Картинка на этом мониторе выглядит иначе, чем на других

рассмотренных устройствах, но в этом нет ничего удивительного: оргстекло, которым покрыт экран, дает о себе знать. Черный фон никогда не будет черным, если в комнате не полная темнота. Связано это опять-таки с отражением объектов, расположенных перед монитором.

Вот еще одно следствие наличия стекла: углы обзора не слишком велики. Дело даже не столько в искажении картинки, сколько в том, что чем шире угол, тем отчетливее видно отражения и блики. Классических же искажений нет, и если плотно задернуть шторы и выключить свет в комнате, то углы будут равны практически 180 градусам в обеих плоскостях (разве что по вертикали вниз поменьше). Время отклика на уровне, матрица "успевает" за динамикой в фильмах и играх. Диапазон регулировки яркости невелик, однако неяркой матрицу не назовешь. С контрастностью тоже все неплохо. Однако оценить эти параметры "в чистом виде" опять-таки мешают отражения на экране.

В целом монитор мне понравился. Отличный дизайн, хорошая компоновка разъемов, небольшая толщина, динамичная матрица, но... местами смуща-





ют блики. Если вы работаете исключительно с документами и с офисными приложениями, то это устройство – ваш выбор. Повторяю, монитор отличный, и быть бы ему победителем теста, кабы не блики. А так – крепкий середнячок с выдающимся дизайном.

Belinea 101536

Фирма Belinea очень удачно выбирает названия для своих мониторов. Увидев коробку, какое-то время усиленно ищешь нормальное модельное имя, искренне думаешь, что 10 15 36 – это телефон представительства в какой-нибудь азиатской стране, и успокаиваешься лишь тогда, когда видишь на штрихнаклейке ту же самую последовательность цифр. Итак, монитор с именем "сто одна тысяча пятьсот тридцать шесть". Знакомьтесь, уважаемые читатели. В коробке, помимо самого девайса, лежат только сетевой шнур, аудишнурок и инструкция по эксплуатации. Ага, значит, тут есть колонки!

Достаем монитор, огорчаемся, увидев интерфейсный шнур, намертво запаянный в корпус, и радуемся, заметив на передней панели два динамика, а на задней – разъем для стандартного

Таблица 1. Характеристики мониторов

					
	Syscom MSC-535	Samsung Syncmaster 510T	RoverScan Smart 152	Philips 150S5	Matrix XP1501
Цена, \$	219	243	235	223	212
Время отклика, мс	нет данных	16	30	16	16
Угол обзора по горизонтали, градусы	нет данных	140	80	150	150
Угол обзора по вертикали, градусы	нет данных	120	120	110	120
Контрастность	нет данных	450:1	300:1	450:1	400:1
Яркость, кд/м ²	нет данных	250	230	250	300
Разрешение, точки	1024 x 768	1024 x 768	1024 x 768	1024 x 768	1024 x 768
Интерфейс	D-Sub	D-Sub, DVI	D-Sub	D-Sub	D-Sub
Динамики	нет	нет	1 Вт	нет	нет
Габариты, мм	нет данных	338 x 337 x 175	267 x 344 x 29	342 x 364 x 100	425 x 435 x 205
Вес, кг	нет данных	3,1	2,0	2,8	4,6
Подробности	www.syscom3000.ru	www.samsung.ru	www.roverscan.ru	www.philips.ru	www.matrix.su
Благодарность	Устройства предоставлены российским представительством компании ViewSonic (www.viewsonic.ru), российским представительством компании Xerox (www.xerox.ru), компанией ISM Computers (www.ism.ru , 718-4010), компанией ERIMEX (www.erimex.ru , 232-0686), компанией FORUM Computers (www.forum3.ru , 775-7759), компанией EuroBusiness (www.eurobusiness.ru , 438-6038).				



Viewsonic VA521

шнура питания. Входы ничем не замаскированы, но этого в данном случае и не требуется: монитор выполнен в той же "серо-офисной" цветовой гамме, что и Philips 150S5. Различается только расположение и набор кнопок, а еще Belinea выгодно отличается от своего "офисного собрата" наличием динамиков и ценой – 205 долларов. При этом, прошу заметить, его характеристики внушают уважение!

Настройки меню тоже сделаны на совесть. Стандартный набор минус резкость (в меню она есть, но почему-то недоступна) плюс русский язык и звуковые пресеты. Автоподстройка работает неплохо.

А картинка на этом мониторе точно такая же, как на Matrix XP1501, экс-победителя теста.

Почему "экс"? Да потому что Belinea изящно перехватывает у него лидерство. При более низкой цене он выгодно отличается от Matrix XP1501 наличием колонок. Пока это лучший бюджетный монитор из всех рассмотренных, к тому же самый дешевый.

Proview MA-582

Открыв коробку, я испытал дежавю. "Ошибка матрицы" (кто видел соответствующий фильм, поймет) состояла в том, что по ноге меня ударила точно такая же тяжелая металлическая подставка, что выпала из коробки Xerox XL 755i. Я обреченно подумал: придется иметь дело с "братом-близнецом" (аутсорсинг – великая вещь), но нет, одинаковой у этих двух мониторов оказалась только "нога". Ну и компо-



BenQ FP531

новка разъемов на задней панели, пожалуй, тоже похожа: у Proview коннекторы также прячутся за "ножкой". Только он оснащен D-Sub, а не DVI, да еще два аудиовыхода наличествуют. Почему два? Потому что вместо стандартного мини-джека тут разведены два тюльпана. Прикольнo, конечно, вот только зачем? Колонки-то все равно непонятно какие...

Впрочем, несмотря на то что по сути это все равно не динамики, а пародия на них, звучат они лучше, чем, к примеру, колоночки от Belinea. Не знаю, за счет чего, но звук у них и громче, и чище, если о качестве саунда вообще можно говорить применительно к мелким динамикам в дешевых мониторах.

Блок питания внешний, интерфейсный шнур отсоединяемый (да еще и угловой, обычный-то под "ногу" не влезет), инструкция нерусская, а вот меню – наоборот. Дизайн – ничего особенного: серебристая рамка на "морде", серебристая же металлическая подставка и черная задняя панель. Под экраном – два динамика и пять стандартных кнопок.

Меню не отличается особой оригинальностью, разве что частота названа "горизонтальным размером". Данная опция, конечно, позволяет растягивать картинку, но это все-таки не главное ее предназначение. К автоподстройке никаких претензий нет.

Матрица достаточно быстрая, подсветка хорошая, равномерная. Яркости достаточно, как и контрастности. Черный цвет – как у всех "предшественников" этого девайса (дешевые TN-матрицы более-ме-

нее похожи друг на друга, различия видны лишь на мелких деталях, поэтому мы почти не уделяем внимания качеству картинки). Углы обзора достаточные для работы, но все же не "абсолютные". Искажения по горизонтали начинаются где-то при 70 градусах отклонения от нормали. Если смотреть снизу, то картинка превращается в нечто неудобоваримое уже при 30 градусах, а вот сверху можно смело разглядывать изображение на экране под любым углом. И это при том, что Proview не постеснялась указать в паспорте 150 и 160 градусов по вертикали и горизонтали соответственно. От лишней скромности производитель явно не страдает.

Смотрим на цену. 220 долларов. Хм. Вполне достойный кандидат на почетное призовое место. LG Flatron, подвинься! При более низкой цене Proview выгодно отличается от Flatron наличием динамиков и меньшим временем отклика матрицы.

Viewsonic VA521

Вот он, шедевр дизайнера! Посмотрите на фотографию. Ну разве не классно выглядит этот монитор? Мягкая аккуратная "нога", тонкая матовая серебристая рамка и тоже серебристые, но блестящие кнопки... В общем, за дизайн – твердая пятерка. Выглядит так же хорошо, как Xerox, только тот монитор блестит и переливается, а этот в глаза не бросается, но если уж попадет в поле зрения, то обязательно понравится. Жаль только, что один конец шнура D-Sub закреплен в мониторе. Блок питания внутренний. Больше никаких разъемов нет.

Цветопередача? Вы о чем?

Технология производства матрицы накладывает также ограничение на количество передаваемых цветов. "По паспорту" все мониторы могут отображать 16,0 млн цветов, однако, если перефразировать известную поговорку, бьют не по паспорту, а по матрице. Реальное количество цветов у всех TN-матриц – 262 144, ни цветом больше. А 16,2 млн – это не более чем "маркетинговая" цифра. Нам действительно кажется, что мы видим полноцветную картинку, но связано это лишь с инерционностью нашего зрения, а не с возможностями матрицы. Именно поэтому говорить о какой-либо цветопередаче применительно к дешевым "пятнашкам" бессмысленно. Для работы с цветной графикой такие девайсы точно не подойдут. Калибратор только подтвердил бы мои слова. Задействовать его в этом тесте, увы, было бессмысленно. Какой бы монитор из описанных вы ни выбрали, вряд ли ощутите дискомфорт при просмотре видео или рассматривании фотографий (впрочем, опытный дизайнер или полиграфист, увидев изображение, выданное любым из участников теста, обплевался бы), но если ваша работа связана с цветами и их правильным отображением, этот тест, равно как и бюджетные мониторы, не для вас.

Меню содержит стандартный набор настроек, в котором опять-таки присутствует регулировка изображения по горизонтали, но отладка резкости заблокирована. Русского языка нет. Автоподстройка реализована удачно, в смысле, работает отлично, пользуйтесь.

Картинка отличная. Глубокий черный цвет, высокая контрастность, хороший запас яркости, никаких проблем с углами обзора, да еще и мертвых пикселей нет. Работать с текстами – одно удовольствие. К сожалению, о просмотре видео так не скажешь. Матрица у девайса куда более медленная, чем у 16-миллисекундных мониторов, хотя и существенно более быстрая, чем у монитора Rover. Видео – то с грехом пополам монитор "вытягивает", хоть и с оговорками, а вот когда вы запускаете игру с высоким fps, немаленькое время реакции дает о себе знать. Увы, для игр этот монитор рекомендовать нельзя. Но зато в офис или просто для работы с нединамичными приложениями я бы, наверное, взял его с удовольствием. Выглядит он отлично, текст совершенно не напрягает глаза, бликов нет (поверхность экрана хорошо "заматована"). Цена гуманная, бренд уважаемый. А что еще нужно для счастья?

BenQ FP531

Комплектация устройства – сама по себе обычная. БП внутренний, что все-таки хорошо. Извлекаем сам монитор и радуемся его дизайну. Обойдусь без лишних слов – смотрите на фотографию устройства. Подсоединяем сигнальный кабель (он, между прочим, отдельный) и включаем монитор.

Меню стандартное для мониторов этой фирмы. Явных настроек цветовой температуры нет вовсе, зато есть Blurish, Reddish и sRGB. Понимается, регулируется положение картинка, яркость и контрастность, резкость и фаза.

Картинка же порадовала. Несмотря на более низкое, чем у многих других участников теста, заявленное время реакции матрицы BenQ FP531, последняя "успевает" за динамичными сценами в фильмах. Да и вообще у меня сложилось впечатление, что вне зависимости от паспортных характеристик у всех более-менее дешевых 15-дюймовых LCD... Впрочем, смотрите врезку на странице 20. Контрастность и яркость на высоте, с углами обзора проблем нет. Достаточно глубокий черный цвет, в этом плане монитор очень похож на Flatron. Блики есть, но жить они не

мешают. Единственный недостаток – хорошо просматриваются лампы подсветки, и освещенность экрана не назовешь равномерной.

В общем, мы имеем еще один отличный 15-дюймовый монитор, который определенно заслуживает внимания. Понимаю, что это избитая фраза, но повторюсь: все "пятнашки" похожи настолько, что различия между ними по сути сводятся к дизайну, интерфейсам и настройкам.

Выводы

Вот, пожалуй, самая сложная часть статьи. Если вы уже успели прочесть врезки, то знаете, почему делать выводы в этом обзоре крайне сложно. Но я все-таки попробую.

Итак, Samsung Syncmaster 510T – отличный, но довольно дорогой монитор. Если вам не нужна "семнашка", но нужен интерфейс DVI, это ваш выбор. Xerox XL 755i тоже вариант для любителей DVI, но помните о его особенностях – бликовании. Он подойдет вам в том случае, если вы работаете в основном с офисными приложениями.

В классе бюджетных мониторов безоговорочно побеждает Belinea 101536, который получает значок "Выбор читателей".

Мало того что он дешев, так еще и показывает все очень неплохо, а вдобавок динамиками оснащен, что также пригодится, если вы покупаете монитор для работы. Для негромкой озвучки рабочего места встроенных колонок хватит. Второе место в этом классе – за Matrix XP1501.

В среднем классе есть несколько достойных мониторов. В первую очередь это Proview MA-582, но неплохим выбором будут и LG Flatron, и BenQ FP531, и Viewsonic VA521. В общем, выделить тут однозначного победителя сложно. Пожалуй, Proview MA-582 заслужил значок "Лучшая покупка", но, повторюсь, остальные девайсы в данной категории мало в чем ему уступают.







А в целом любой монитор из рассмотренных нами, за исключением явных аутсайдеров, будет хорошим выбором. Это не 19-дюймовые устройства, а дешевые "пятнашки", и если вы не будете предъявлять к ним слишком строгие требования, то останетесь довольны практически любым приобретением.

P. S. А все-таки протестировать большие мониторы намного интереснее. UP

Иван Петров

ivan_petrov1122@mail.ru

Таблица 2. Характеристики мониторов

						
	LG Flatron L1515S	Xerox XL 755i	Belinea 101536	Proview MA-582	Viewsonic VA521	BenQ FP531
Цена, \$	228	250	205	220H	215	223
Время отклика, мс	25	16	16	16	25	25
Угол обзора по горизонтали, градусы	160	120	130	160	130	120
Угол обзора по вертикали, градусы	140	120	110	150	100	100
Контрастность	400:1	400:1	400:1	450:1	400:1	400:1
Яркость, кд/м ²	250	250	250	250	250	250
Разрешение, точки	1024 x 768	1024 x 768	1024 x 768	1024 x 768	1024 x 768	1024 x 768
Интерфейс	D-Sub	D-Sub, DVI	D-Sub	D-Sub	D-Sub	D-Sub
Динамики	нет	нет	2 x 1 Вт	2 x 1 Вт	нет	нет
Габариты, мм	350 x 318 x 133	нет данных	341 x 334 x 153	413 x 398 x 128	343 x 169 x 325	338 x 331 x 136
Вес, кг	2,7	5,0	3,2	2,9	3,0	3,7
Подробности	ru.lge.com	www.xerox.ru	www.belinea.ru	www.proview.ru	www.viewsoniceurope.com/ru/	www.benq-eu.com
Благодарность	Устройства предоставлены российским представительством компании ViewSonic (www.viewsonic.ru), российским представительством компании Xerox (www.xerox.ru), компанией ISM Computers (www.ism.ru, 718-4010), компанией ERIMEX (www.erimex.ru, 232-0686), компанией FORUM Computers (www.forum3.ru, 775-7759), компанией EuroBusiness (www.eurobusiness.ru, 438-6038).					

О батарейках BIOS и экспериментах

ASUS K8N + 512 Мбайт памяти = проблемы

Q Купили другу в выходные комп со следующей конфигурацией: материнская плата – ASUS K8N Socket 754, камень – Sempron 2800+, винчестер – SATA Maxtor 120 Гбайт (модель не помню), две планки памяти Kingston 256 Мбайт PC3200, DVD-RW NEC (модель не помню, пишет двухслойные болванки), корпус – Inwin 300 Вт, видеокарта – Leadtek 6600. Проблема, собственно, вот в чем: при установке двух мо-

дулей памяти (в любые слоты) не хочет ставиться Windows 2000, виснет с надписью "Подождите, пожалуйста..." (перед лицензионным соглашением). При установке только одной планки в любой слот все отлично: и Windows ставится, и все остальное тоже в порядке (игры идут (смайлы)). Пытались менять тайминги – ноль эмоций. Обнуляли BIOS – то же самое. BIOS версии 2.54, вроде как последний. Вопрос: в чем может быть проблема? И как все-таки воткнуть туда... нет, как воткнуть, мы зна-

ем, а вот как получить 512 Мбайт? Это уже проблема. Можно, конечно, отнести обе планки памяти назад и поменять на одну планку, но не повторится ли то же самое, когда захочется добавить еще 512 Мбайт?

A В официальном FAQ компании ASUS по этому поводу есть вопрос (www.asus.com/support/faq/qanda.aspx?KB_ID=100092376), который именно так и формулируется: "If I insert one 512MB double side or two 256MB single side DIMM memory on ASUS

K8N motherboard, it will tell me OS installation failed. Why?" Ответ разработчика на него прост: следует просто обновить прошивку BIOS (залить 1005 или более новую). Скачать прошивку BIOS версии 1005.010 можно тут: www.asus.com.tw/pub/ASUS/mb/socket-754/K8N/1005-010.zip.

Разгон ради эксперимента

Q Хочу немного разогнать компьютер. Не потому что я крутой геймер, просто ради эксперимента. Выставляю в BIOS Setup FSB speed 116 МГц. Работает. (Штатная частота – 100 МГц.) Выставляю 117 МГц – все настройки BIOS сбрасываются. Один раз (самый первый, когда только узнал о разгоне) поставил 133 МГц – компьютер загрузился, запустилась игра (Unreal 2003), и картинка застыла. Все настройки BIOS, естественно, сбросились, и сейчас ни за что не удается заставить ПК работать на частоте выше 116 МГц. Почему?

Конфигурация: Pentium III Celeron Сорретине 850 МГц (системная шина 100 МГц), 256 Мбайт RAM (попате), 20 Гбайт HDD Maxtor 2B020H1, материнка – VIA 694AS (чипсет – VIA Apollo Pro 133), БП – попате 250W.

A Все достаточно просто. Дело вот в чем: 133 МГц – нормальная штатная частота для вашей материнской платы, для этой частоты у нее есть все нужные делители, и как PCI-, так и AGP-шина работает на штатной частоте. А вот 117 МГц – нестандартная частота, и если вы выставите в настройках BIOS ее, то и PCI, и AGP вынуждены работать на нестандартных частотах (в вашем случае 39 МГц – на шине PCI, 78 МГц – на AGP, а это довольно много), что чревато проблемами с различной периферией, подключенной к этим шинам. Думаю, именно она и не дает ПК загружаться. А вот если вы сразу выставите 133 МГц, то ПК, воз-

Внезапная кончина привода DVD

Q Система – Windows XP Pro SP2 (русская), мать – EPoX 8RDA3I, память – 2 x 256 Мбайт, два винта по 40 Гбайт, модем, сетевуха, FM-тюнер, резак – ASUS CRW-4012A, дивидюк – Toshiba ODD-DVD SD-M1802. Так вот, этот самый DVD на днях мне задал задачу, от которой я не могу отойти по сей день.

Дело было так: сел я смотреть через этот девайс фильм (карта – NVIDIA 5200FX), переключил картинку на телевизор, смотрю и наслаждаюсь, как вдруг на середине фильма кино сперва подергалось немного, потом зависло. Я поплевался, переключил на монитор, а мой верный Media Player Classic уже и не живой. Короче, после перезагрузки все было нормально, кроме того, что этот Toshiba ODD-DVD SD-M1802 вообще не может прочитать никакой диск (ни CD, ни DVD), но при этом производит впечатление совершенно здорового "ребенка" (щечки розовые, улыбается), т. е. в BIOS прекрасно виден, в системе тоже, винда не ругается, но при попытке прочитать с диска после усиленных раздумий и периодических морганий светодиодом выдается: "Не удалось выполнить чтение с этого диска. Возможно, диск поврежден или имеет формат, несовместимый с Windows".

Самое обидное, что по щелчку правой кнопкой по пункту "Извлечь" диск выезжает, т. е. привод не дал дуба, но носители не читает, хотя мой любимый ASUS CRW-4012A как читал даже самые безнадежные болванки, так и продолжает это делать. Я даже на вирусы всю систему проверял, но результат нулевой. В свойствах системы все UDMA2, Ultra33 и BIOS Default стоят, как и до возникновения проблемы, вот только "дровишки" на чипсет взяты с диска от мамы, т. е. не самые, полагаю, свежие (версия 5.10.2600.366 от



02.09.2003). В связи с этим мой вопрос, наверное, очевиден: что это может быть? Я точно знаю, что ничего не устанавливал, не убирал, да и вообще я не очень большой любитель тонких настроек и разгона, просто хотел после работы посмотреть фильм... Короче, если вы мне не поможете, я остался без DVD.

A Увы, помочь вам, скорее всего, я не сумею. Да и никто не сможет, особенно дистанционно. Железу иногда свойственно подыхать просто так, безо всякого вмешательства со стороны пользователя. Причем делать выводы об исправности самого привода по работоспособности лотка я бы не стал: механика лотка вполне может работать, даже если выгорит половина электроники, включая контроллер. Если привод на гарантии, отнесите его в ремонт, если нет, попробуйте все равно починить его, но, боюсь, стоимость ремонта может быть сопоставима с ценой нового привода.

можно, загрузится нормально, а, к примеру, повышением напряжения можно будет даже достичь нормальной работы. В общем, нормальный разгон такой системы возможен, но делать этого я не рекомендую, по крайней мере до прочтения всех текстов о разгоне. Начните со старой, но подходящей вам статьи "Разгоняем Intel" (www.computery.ru/upgrade1/numbers/018/intel.htm).

Где взять батарейку?

Q Пришла пора очередной раз "передать по наследству" мой первый Celeron на материнской плате GA-6VA7 ("очередной раз" потому, что он уже передавался из рук в руки, даже в Смоленск его занесло, затем с моей помощью обновлялся и возвращался для нового старта). Он и сейчас мне представляется не самым худшим выбором даже для начинающих игрманов, поскольку когда-то оснащался девайсами, памятью и т. п. под видеомонтаж. Однако пролежал с полгода обесточенным на полке, и самая простая (думаю) проблема поставила меня в тупик: он больше не сохраняет настройки BIOS при выключении (а при пе-

DataFile

Напоминаем вам, что в конференции на нашем сайте - conf.computery.ru/cgi-bin/conference/start.asp - живет зверек "hard-модератор", который ответит на все ваши самые сокровенные вопросы о системе. Рассчитывать на ответ также можно, отправив письмо на адрес support@veneto.ru. Пожалуйста, учтите, что для техподдержки используется только этот почтовый ящик, но никак не upgrade@veneto.ru.

резагрузках без выключения сохраняет) и выдает "checksum error" и "load default" после включения. Сначала я предположил, что батарея разрядилась, теперь мне кажется, что "сдохла". Но где ее поменять или достать, как отличить нужную и качественную (я, стыдно сказать, никогда не был на радиорынках и т. п., а в прайсах о батарейках не видел ничего)? Подскажите!

A Самый простой способ заменить батарею BIOS новой: вытаскиваете старую батарейку, идете с ней на местный радиорынок или в любое другое место, где торгуют комплектующими, даете некоторое (небольшое) количество денег и просите дать вам такую же. Можно не таскать с собой саму железку, а

просто списать с батареи маркировку. Батарейки для BIOS не дефицит, используются они еще много где, так что достать их не сложно.

USB 2.0 на 440BX

Q Пытаюсь решить проблему установки PCI-контроллера USB 2.0 на старые материнские платы на чипсете Intel 440BX. Купленный контроллер на базе чипа VIA 6202 не работает. Долго искал информацию в интернете. Нашел какие-то древние тесты, в которых какой-то контроллер работал с USB 2.0 на BX. Значит, такое в принципе возможно. Подумал было, что неработоспособность контроллера связана с тем, что все контроллеры от VIA требуют поддержки интерфейса

PCI 2.2, в то время как на старых матерях - максимум 2.1. Но все-таки встречались сообщения, авторы которых считали, что контроллеры на чипе от NEC работать будут.

Лезу на сайт tekram.com/Product-spec.asp?Product=DC-602T и вижу: и тут требуется PCI 2.2. Есть ли все-таки информация о том, какой контроллер гарантированно заработает на старых материнках (например, на AVIT BE6 II v.1.2)? И главное, чтобы его реально еще было у нас в Москве купить.

A Мне неизвестно ни об одном успешном случае установки USB-контроллера на старую материнку, но зато я знаю о множестве неудачных попыток. Есть и собственный отрицательный опыт с двумя контроллерами, с чипами NEC и VIA соответственно, кстати. Так что могу лишь отговорить вас от этой затеи и попросить читателей сообщить мне о случаях, когда девайсы успешно функционировали в таком сочетании. Если такие сообщения будут, я просто вам их перешлю. Увы, это все, что я могу сделать. UP

Назгул
support@veneto.ru

ВЫХОДНОЙ
неограниченный доступ
интернет
23:00 пятница
09:30 понедельник

тариф "Выходной. Неделя"
\$5/неделя + 1 час в будни

тариф "Выходной. Месяц"
\$19/месяц + 5 часов в будни

дополнительный доступ
\$0.5/час с 21:00-09:30 \$1/час с 09:30-21:00
все налоги включены

ZENON N.S.P.
www.zenon.net
reg@zenon.net
(095) 956 1380

регистрация: (095) 995 1060, 234-0056, 745-7171; имя: demo; пароль: demo; <http://www.zenon.net/services/dialup/>

Основатель Apache поможет Sun

Основатель известного OpenSource-проекта Apache по решению руководства Sun Microsystems был включен в состав совета, курирующего разработку шумевшей операционной системы OpenSolaris. Рой Филдинг (Roy Fielding), принимавший когда-то участие в написании оригинального кода Apache, стал пятым членом совета. Двое из четырех его новых коллег являются сотрудниками самой Sun Microsystems. Первоочередной задачей обновленного состава станет изменение структуры управления проектом таким образом, чтобы к работе над ним можно было привлекать специалистов, не связанных с Sun. "Главное, чего нам нужно избежать, – это участь прочих спон-



сируемых OpenSource-проектов. OpenSolaris должен быть максимально независим от Sun, и в компании это прекрасно понимают", – сказал Филдинг. Согласно заявлению членов совета, вся работа над OpenSolaris будет вестись открыто. Это означает, что за деятельностью команды можно будет следить через доступные списки почтовой рассылки. Источник: www.eweek.com

Распределенные Linux-вычисления

Весьма интересный проект задумала воплотить в жизнь австралийская компания Pure Hacking, занимающаяся проверкой корпоративных сетей на предмет уязвимостей, которые могут быть использованы хакерами. Разработчики из этой фирмы готовят к выпуску специальное программное обеспечение под названием CHAOS, позволяющее дистанционно запускать Linux на удаленных компьютерах и производить "тяжелые" вычисления. Содержание жестких дисков при этом не изменяется, а сама работа выполняется системой в ночное время, когда ресурсы ПК используются наименее активно. Таким образом, имея в наличии сотню-другую простаивающих машин, можно с минимальными затрата-

ми получить в свое распоряжение настоящий распределенный суперкомпьютер. У проекта всего одна цель – ускорить процесс расшифровки файлов паролей. Для этого компании требуется кластер. Очевидно, что создание программы обошлось дешевле, чем его покупка. Тем более что придумать ничего нового не понадобилось: CHAOS является давней задумкой консультанта Pure Hacking Яна Лэттера (Ian Latter), которую он начал реализовывать некоторое время назад. Источник: www.zdnet.co.uk

Наши хакеры – самые лучшие

Отечественные хакеры были признаны самыми лучшими в мире. Подобное заявление сделал начальник "Отдела К" генерал-лейтенант Борис Мирошников. Выступая на конференции e-Slime Congress, проходившей в Лондоне, глава подразделения МВД, занимающегося борьбой с киберпреступностью, заявил: "Широко известно, что русские хорошо разбираются в математике. Наши программисты считаются лучшими в мире, следовательно, и хакеры у нас тоже самые лучшие. Еще вчера, будучи детьми, они занимались этим для забавы, а сегодня повзрослевшие специалисты стали хакерами и пытаются зарабатывать своими знаниями себе на жизнь". Опираясь на сказанное, генерал-лейтенант Мирошников выразил свою озабоченность состоянием международного права в области интернет-коммуникаций. По мнению начальника "Отдела К", для борьбы с киберпреступностью необходима единая юридическая платформа, поскольку действующее законодательство затрудняет проведение арестов и даже предъявление обвинений подозреваемым. Источник: www.geek.com

Призы и опыт для талантливых студентов

Лето приближается, и все более остро стоит на повестке дня вопрос о проведении досуга. Когда экзаменационная сессия наконец оказывается позади, всякий нормальный студент начинает метаться в поисках достаточно веселого, а если получится, то еще и полезного занятия. Зная об этом, ваш любимый журнал, а вместе с ним компании SoftLine, Microsoft и ZyXEL предлагают всем желающим принять участие в турнире IT-команд "Кубок сетевых проектов Microsoft". Название мероприятия говорит само за себя: студенческим командам надо будет спроектировать компьютерную сеть небольшого предприятия, а затем настроить вполне реальное сетевое и серверное оборудование. Особую ликантность задаче придают современные технологии WiFi, VPN и Active Directory, которыми участники турнира просто обязаны будут воспользоваться. Скажем честно: даже если бы SoftLine, Microsoft и ZyXEL не предлагали никаких призов, турнир все равно заслуживал бы внимания. Согласитесь, проектный опыт дорогого стоит. Он поможет в обычной жизни и явно не будет лишним при устройстве на работу. Однако в данном случае опытом все не ограничивается. Каждый участник победившей команды получит денежный приз, беспроводной интернет-центр ZyXEL P-662 EE и возможность бесплатного обучения по любому официальному курсу Microsoft. Будут призы и от журнала Upgrade. Разумеется, не останутся без награды и команды, занявшие второе и третье места. Теперь самое интересное. До начала турнира времени еще есть. Все, что требуется от потенциального



участника, – пройти до 1 июня регистрацию на веб-страничке www.it-university.ru/itproject. Записываться в герои высоких технологий можно как в индивидуальном порядке, так и целой командой. Второй вариант даже предпочтительнее. Ведь товарищеский дух, вполне возможно, даст шанс сэкономить самую нужную секунду или разработать самую эффективную топологию сети.

Снова "дыры" в IE и Outlook

В программах Internet Explorer и Outlook производства Microsoft было обнаружено несколько новых критических уязвимостей.

Автоматизированные связи с общественностью

Бешеный ритм нашей жизни заставляет отказываться от нормального живого общения между людьми в пользу различных цифровых форм коммуникации. Новые способы связи намного быстрее и эффективнее прежних. Прирост "производительности общения" произошел благодаря тому, что все промежуточные этапы давно автоматизированы. Несколько иначе обстоят дела на более высоком уровне: речь идет об общении одного со многими. Не секрет, что и политики, и бизнесмены зачастую стремятся донести свою точку зрения до огромной аудитории, а ее реакцию отследить достаточно трудно. Для этого необходимо проводить мониторинг публикаций в СМИ, обработку огромных объемов входящей корреспонденции и заниматься рядом прочих дел, которые принято объединять под аббревиатурой PR (связи с общественностью). Сейчас, с появлением электронных СМИ, блогов и веб-сайтов, задача PR-менеджеров усложнилась многократно.

На помощь сгибающимся под гнетом проблем пиарщикам снова пришли программисты. Английская компания Corpogra Software разработала программный комплекс, которому можно спокойно поручить мониторинг прессы, почты и сетевых публикаций. Нет, программа Sentiment не понимает человеческой речи. Давно доказано, что для полноценного восприятия

текста необходимо как минимум быть человеком. Однако, как выяснилось, в подавляющем большинстве случаев понимания в полном смысле этого слова и не требуется. У Sentiment несколько иная сфера применения. Программа быстро и точно определяет общий эмоциональный фон сканируемого сообщения, анализируя используемые в тексте грамматические конструкции. Если, к примеру, стоит вопрос о принятии на работу нового сотрудника, Sentiment легко и быстро представит его "репутационный портрет" путем подсчета позитивных или негативных отзывов о деятельности кандидата, почерпнутых из открытых источников. Необходимо оценить популярность того или иного закона? И в этом случае Sentiment сумеет выдать оперативный и однозначный ответ об общем эмоциональном фоне информационных сообщений на данную тему. Единственное, с чем пока не может справиться программа, - это чувство юмора автора анализируемого текста.



сообщает компания eEye Digital Security. Согласно исследованию, проведенному фирмой, данные "дыры" позволяют хакерам удаленно запускать на компьютерах своих жертв любые программы, причем без всякого участия со стороны пользователя. В частности, злоумышленникам ничего не стоит установить на машину, избранную ими в качестве мишени, троян. "Если человек попадет на сайт с вредоносным кодом, его ПК может заразиться от обыкновенной баннерной рекламы", - заявил Бен Нэги (Ben Nagy), главный инженер по безопасности компании. В самой Microsoft подтвердили факт наличия уязвимостей и пояснили, что анализ данной проблемы и отзывы заказчиков определяют дальнейшие действия корпорации. В зависимости от потребности своих клиентов Microsoft либо включит патч в очередной ежемесячный выпуск, либо станет распространять "заплатку" как отдельное экстренное обновление.

Источник: www.it-observer.com

Google купит Urchin

Калифорнийский интернет-гигант Google объявил о своем намерении приобрести софтверную компанию Urchin Software. Эта фирма занимается разработкой программного обеспечения, предназначенного для анализа трафика и сбора статистики посещений на веб-сайтах. Таким образом, Google продолжает осваивать новые направле-

ния без отрыва от своей основной деятельности. Продукцией Urchin Software пользуются тысячи компаний, поэтому руководство Google уверено в перспективности сделки. "Технологии, разработанные Urchin Software, станут прекрасным дополнением к тем рекламным и издательским услугам, что мы предоставляем нашим клиентам сегодня", - сказал Джонатан Розенберг (Jonathan Rosenberg),



вице-президент подразделения Google по управлению продукцией. Финансовые подробности сделки, которую компании планируют завершить к концу апреля, стороны раскрывать пока отказываются.

Источник: www.internetretailer.com

Новые модификации червя Mytob

По Глобальной сети с огромной скоростью распространяется больше десяти разновидностей червя Mytob, сообщают специалисты антивирусной компании Symantec. Последние два обнаруженных штамма получили названия W32.Mytob.R и W32.Mytob.S

и статус "средняя степень опасности". Несмотря на то что вред от этих вирусов не слишком велик, специалисты все же рекомендуют юзерам в срочном порядке обновить антивирусное программное обеспечение, дабы полностью обезопасить свои компьютеры. Распространяется зараза, как обычно, посредством электронной почты, а при попадании на ПК может заблокировать доступ к автоматическим обновлениям с сайтов Symantec, Microsoft и McAfee.

Источник: www.news.com

Даешь открытый BIOS!

Некоторые энтузиасты пытаются подвести под GPL (General Public License) все, что только можно. По этому же пути пошла и организация Free Software Foundation (FSF), решившая вплотную заняться обыкновенным BIOS. Как известно, данная примитивная программа отвечает за начальный этап загрузки компьютера, предшествующий передаче управления операционной системе. Мало кто знает, что тайну структуры BIOS честно хранят не-

сколько производителей ПК и компаний-разработчиков. Избавить микропрограмму от ненужной секретности призывает глава FSF Ричард Столлман (Richard Stallman): "Нам всем нужен свободный BIOS, ведь если мы не контролируем его, то мы не контролируем наши персональные компьютеры". За последнее время FSF инициировала несколько подобных протестов. Теперь Столлман со товарищи требуют "открытия" BIOS, чтобы каждый желающий мог переписать его в соответствии со своими потребностями. Заявления представителей FSF уже прокомментировал глава компании Insyde Software Джонатан Джозеф (Jonathan Joseph): "С новым BIOS вы не сможете быстрее печатать в Microsoft Word. Единственная разумная причина замены микропрограмм - выход компьютера из строя".

Источник: www.news.com

Шварц недолюбливает лицензию GPL

Джонатан Шварц (Jonathan Schwartz), президент корпорации Sun Microsystems, очень хорошо относится к популярному движению OpenSource, но одновременно с этим позволяет себе регулярно критиковать широко используемую лицензию GPL (General Public License). Известно, что под действие GPL попадает как сама операционная система Linux, так и множество других проектов с открытым ис-



ходным кодом. Однако, по мнению Шварца, выступившего в Сан-Франциско на конференции Open Source Business Conference, соблюдение основного принципа лицензии "ведет к экономическому империализму". Недовольство главы Sun Microsystems вызвал пункт, в котором говорится, что код GPL-приложения разрешается сочетать с исходниками другого программного обеспечения только в случае, если такое ПО также защищено данной лицензией. Именно это не позволяет производителям платного проприетарного софта использовать исходный код многих OpenSource-решений. В качестве альтернативы Шварц предложил лицензию Sun Com-



munity Development and Distribution License (CDDL), по которой, кстати, распространяется OpenSolaris.

Источник: www.cio-today.com

SunGard за наличные

Консорциум, состоящий из семи крупных частных инвестиционных организаций, решил выложить более \$11 миллиардов на-



личными за фирму SunGard Data Systems. Эта компания, насчитывающая более 10 тысяч сотрудников, является одним из наиболее успешных игроков на рынке информационных технологий, а программным обеспечением ее производства пользуются десятки тысяч клиентов по всему миру. По условиям сделки держатели акций SunGard получат за каждую ценную бумагу по \$36, что на 14% выше рыночной стоимости. Изначально консорциум хотел купить компанию за \$10,964 миллиарда, однако в ходе переговоров SunGuard выдвинула предложение, устроившее впоследствии обе стороны.

Источник: www.yahoo.com

Microsoft ужесточает борьбу

Антипиратская кампания корпорации Microsoft получила неожиданное продолжение. Несколько месяцев спустя все желающие скачать локализованные дополнения к операционным системам семейства Windows будут обязаны доказать легальность своей копии. Напомним, последнюю

антипиратскую программу компания проводила в прошлом году, однако во время тестового периода проверка была добровольной. Теперь же в тех странах, где действует Microsoft Genuine Windows Validation, подтверждение легитимности ОС требуется даже для простого обновления системы.

Источник: www.news.com

Кластерная Windows выдет позже

Компания Microsoft сообщила об отсрочке релиза версии операционной системы Windows для кла-



стеров. Еще в марте представители компании обещали показать Windows Server 2003 Compute Cluster Edition на ноябрьской конференции SC2005 (Storage Conference 2005), а бета-версии операционки должны были появиться этим летом. Теперь все сроки сдвигаются минимум на полгода: финальный релиз запланирован на первую половину следующего года, а выход бета-версии – на вторую половину текущего. Причины, объясняющие такое решение, в Microsoft назвать отказа-

лись. Ориентировочная стоимость будущей ОС также пока что остается неизвестной.

Источник: www.zdnet.com

Полезное ПО от Plumtree

Малоизвестная, но весьма перспективная компания Plumtree Software выпустила новый продукт, призванный облегчить IT-администраторам составление отчетов о работе веб-порталов и их активности. Решение под названием Plumtree Analytics Server допускает интеграцию с другой разработкой компании – Plumtree Corporate Portal. Используя эту связку, пользователь может отслеживать входящий и исходящий трафик, ключевые слова для поиска и много другой полезной информации. Как утверждает директор по маркетингу компании Plumtree Software Эндрю Даннинг (Andrew Dunning), новая программа предназначена не только для общего мониторинга сайта, но и для исследования деятельности каждого зарегистрированного на нем пользователя. Все эти возможности окажутся полезными владельцам интернет-порталов. Администраторы таких ресурсов смогут определять, основываясь на полученной статистике, что необходимо посетителям в тот или иной момент.

Кстати, согласно результатам исследования компании Gartner, одна треть всех веб-порталов работают вхолостую.

Источник: www.computerweekly.com

Приобретение под вопросом?

Еще 10 марта компания Microsoft объявила о своем намерении приобрести фирму Groove Networks. Однако этой инициативе неожиданно воспротивился Майкл Мэттьюс (Michael Matthews), один из основателей Groove Networks, бывший ее глава.

Напомним, что Groove Networks занимается разработками в области создания так называемого "виртуального офиса" – специального ПО, позволяющего территориально распределенным рабочим группам заниматься общими проектами, получая совместный доступ к одним и тем же документам. На практике система выглядит как достаточно сложный комплекс утилит, дающих возможность совершенно прозрачно для пользователя работать с файлами, расположенными на другом конце света. При этом каждый такой файл физически существует лишь в одном экземпляре. Именно эта технология и привлекла внимание Microsoft.

Когда решение о продаже Groove Networks было окончательно принято, Майкл Мэтть-

юс, являющийся одним из главных инвесторов компании, неожиданно выразил крайне негативное мнение о сделке и попытался через суд заблокировать покупку. Об этом сообщили новостные агентства Bloomberg News и Boston Business Journal. Впрочем, воспрепятствовать устремлениям Microsoft Мэттьюс так и не сумел. Суд рассмотрел дело, отклонил иск и постановил закончить оформление коммерческой сделки в определенные ранее сроки.

Пока никаких комментариев от Майкла Мэттьюса, который сейчас возглавляет отдел маркетинга компании Amdocs, получить не удалось. Зато представители Microsoft объявили, что готовы довести до конца поглощение Groove Networks, так как корпорация заинтересована в том, чтобы использовать технологии приобретаемой компании в своих собственных разработках. Особо отмечается тот факт, что согласие всех крупных акционеров Groove Networks, за исключением Мэттьюса, уже получено.



Файрволл-акселератор

Программа NetPeeker 2.8

Если следовать формальной логике, то напуганный таящимися в Сети опасностями пользователь должен приобрести файрволл прежде, чем купить сам компьютер. Но такого не бывает, потому что безопасность не является тем фактором, который настолько волнует среднестатистического пользователя, чтобы заставить его лезть в кошелек.

Видимо, разработчики NetPeeker сложившуюся в компьютерной отрасли ситуацию проанализировали и решили за безопасность особо не агитировать. Поэтому на официальном сайте программы (www.net-peeker.com) авторы дают четыре ответа на вопрос "Что есть NetPeeker?". И ответ "файрволл" находится лишь на третьем месте. После него идет "блокиратор всплывающих окон". А вот перед ним – "сетевой монитор" и "ограничитель сетевого трафика".

С первой функцией все более-менее понятно. Посмотреть, чем занимаются приложения, установленные на вашем компьютере, – это как минимум любопытно, а как максимум – познавательно. Созерцание статистики входящего и исходящего трафика некоторым доставляет даже эстетическое наслаждение. И, наконец, привычный всем бонус в виде модуля Whois, который выдает всю информацию о хосте (страна, владелец, адрес и т. п.), позволит блеснуть в определенных кругах своей незаурядной осведомленностью.

Перейдем к практическому применению программы, то есть к функции ограничения сетевого трафика. После того как я посмотрел ее в деле, мое первоначальное впечатление о NetPeeker как о красивой игрушке (там даже окошко сворачивается в трей медленно и грациозно) разрушилось. Оказывается, программа не просто забавна, но еще и очень полезна.

В главном ее окне отображаются все системные процессы и прикладные программы, проявляющие сетевую активность.

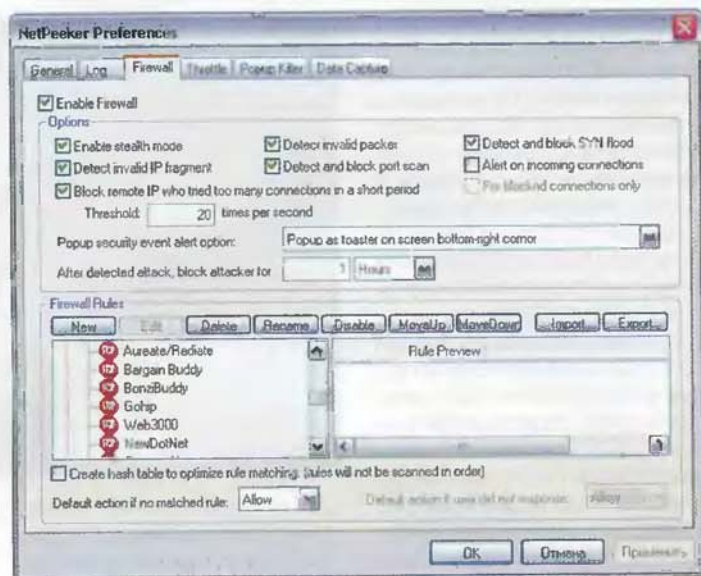

Встроенный файрволл программы NetPeeker уже "знаком" с некоторыми шлюзовскими модулями и блокирует их по умолчанию.

Причем по каждому процессу и по каждой программе можно получить достаточно подробную справку при помощи того самого сервиса Whois, который вряд ли будет воспринят серьезно большинством пользователей. А зря. Например, если пользователь применит Whois к самой обыкновенной "аске", то увидит адрес удаленного хоста, задействованные с обеих сторон порты и много чего интересного и познава-

тельного. В том числе и трафик, потребляемый именно этой программой.

Понятное дело, все перечисленные опции включены в NetPeeker не для забавы, а для того, чтобы помочь пользователю принять решение относительно дальнейшей судьбы конкретного приложения в той или иной сетевой ситуации. Разумеется, самый примитивный случай, при котором активная программа по

нашему разумению вообще должна сидеть тихо и не высовываться, рассматривать не имеет смысла: одним кликом мыши ей можно запретить выход в Сеть, и все дела. Но ведь бывают и нетривиальные ситуации. Например, во время пиковой загрузки Сети пользователю очень нужно зайти на какой-то сайт, но он не может этого сделать из-за постоянного превышения времени ожидания. Решение напрашивается само собой – следует ограничить скорость остальных программ, доступ которым не хочется перекрывать полностью. Именно такой прием позволяет выполнить NetPeeker, причем ограничения можно выставить как на входящий, так и на исходящий трафик.

Теперь о неприятном. Программа не бесплатна: стоимость лицензии на одного пользователя составляет 25 долларов. Вдобавок у нее нет русского интерфейса. Если эти два обстоятельства вас не останавливают, то последнюю версию NetPeeker (2.8) можно скачать по адресу www.net-peeker.com/Download/NetPeeker28_1.zip. А пользоваться ей бесплатно разрешается в течение целых 30 дней. UP

Сергей Голубев
sergo@aviel.ru

Свежие программные поступления

Skype 1.2.0.4

Появилась новая модификация программы, позволяющей превратить компьютер в IP-телефон, правда, с одним ограничением: ваш собеседник также должен установить ее на своем ПК. В версии 1.2.0.4 улучшена работа с контактным листом и модернизирована процедура настройки микрофона. Скачать Skype можно по адресу: www.skype.com/go/getskype.

Virtual Speed Installation Creator 1.99

В новой версии программы для создания инсталляторов появилась возможность удаления отдельных команд. Скачать Virtual Speed Installation Creator можно по адресу: www.vsic-online.com/rus/download.htm.

WackGet 1.2

Обновился менеджер закачек, который распространяется с открытым исходным кодом. По-настоящему полезен он будет разве что большим поклонникам OpenSource, вынужденным иногда работать в системе Windows. Скачать менеджер можно по адресу: millweed.com/projects/wackget/WackGet1.2.exe.

VSO Inspector 1.0.8

Свежая версия этой программы предназначена для пользователей, которые хотят больше узнать о своем приводе компакт-дисков. VSO Inspector определит не только поддерживаемые приводом форматы, но и версию прошивки, размер буфера и скорость записи. Скачать программу можно по адресу: download.vso-software.fr/vso_inspector_setup.exe.

Lindows в разрезе

Чудо-система глазами пользователя Windows

Операционная система Lindows (ныне носящая название Linspire, но мы будем называть ее старым именем) заинтриговала многих пользователей ПК, еще когда ее анонсировали создатели. "Мы дадим вам надежность Unix и удобство Windows – вплоть до запуска Windows-программ", – заявили в свое время ее разработчики, чем сразу же вызвали неподдельный интерес к ней. Согласитесь, грех не проверить такую операционку в деле. Тем более что 17 марта вышла версия 5.0 этой системы, а значит, неизбежный для новичков период детских болезней должен остаться позади. Правда, по объективным причинам мне пришлось тестировать предыдущую версию (4.0), однако сути исследования это не меняет, ведь наша цель – выяснить, подойдет ли такое решение среднестатистическому пользователю. Ну а нововведения, исправления и усовершенствования пятой версии ОС, я уверен, только пошли ей на пользу. Желающие могут ознакомиться с подробным их списком, посетив страницу www.lindows.com/new-feature.php.

Этап первый: установка

Дистрибутив занимает один компакт-диск. В нем десяток небольших служебных файлов (обеспечивающих процесс инсталляции) и дистрибутив – солидный (почти 450 Мбайт) файл live.img. Трудно сказать, по каким причинам разработчик обошелся без привычной нам россыпи файлов, но удобству работы это явно не способствует. Приводы при чтении подобных "монстров" иногда дают сбои, и тогда приходится либо менять CD-ROM, либо переписывать компакт-диск на другую, более читаемую болванку.

Инсталляция началась с забавного происшествия. Машина, на которую первоначально ставилась Lindows, была достаточно старой (чипсет Intel LX, Celeron 333, жесткий диск объемом 3 Гбайт, память 128 Мбайт). А видеокарта так

и совсем древняя – какой-то Cirrus Logic середины 90-х годов, безо всяких 3D и с четырьмя мегабайтами памяти. Поскольку с этой видеокартой изображение на мониторе двоилось, как в плохом телевизоре, пришлось поставить другую (от Matrox), чтобы устранить проблему. Заодно выяснилось, что у Unix-видеодрайверов иногда могут возникать сложности с "непородистым" железом.

После старта инсталлятор уточняет, отдать под установку весь винчестер или только один логический диск. Поскольку HDD у меня уже размеченный (правда, размеченный DOS-программой), выбираю второй вариант. Затем просят задать пароль для входа. Наконец, появляется заставка с окошком progress-индикатора, а минут через 30–40 предлагается перезагрузить ПК.

Результат рестарта... впечатляющий. Система бодро заполняет весь экран нулями и единицами, после чего с чувством выполненного долга падает в глубокий обморок и ни на что, кроме Reset, не реагирует. Впрочем, после Reset повторяется то же самое.

Запускаю установку заново и выбираю вариант "Весь диск". Инсталлятор некоторое время думает и сообщает, что у меня в загрузочной области какая-то "Logical Fatal Error", которую он исправить не в силах. Чертыхаясь, лезу за DiskEdit, обнуляю весь сектор MBR. Опять жму на Installing. На этот раз все проходит без проблем.

Этап второй: смотрим и обустройстваемся

При старте появляется заставка и меню с двумя вариантами загрузки: можно запустить саму Lindows, а можно выбрать нечто под названием "Диагностика". Не очень понятно, что представляет собой второй пункт. Если выбрать его, то просто-напросто загрузится Linux, причем в консольном варианте, без графической оболочки. Возможно, данный интерфейс нужен для сервис-служб.

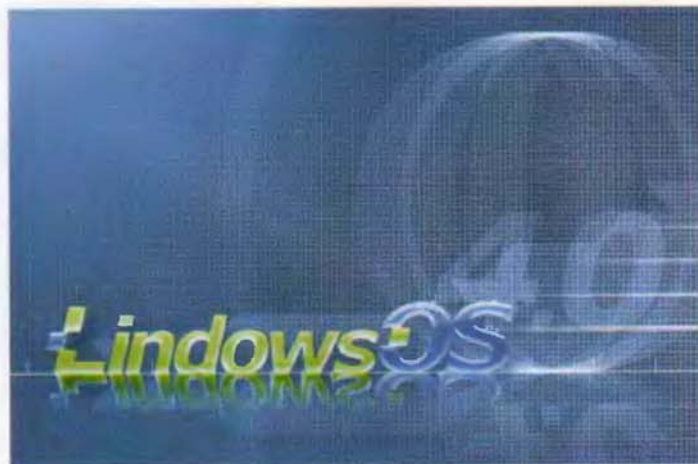

Если на каком-то из подключенных к машине винчестеров установлена Windows (в моем случае это версия 98 SE), то при повторном старте добавится третий вариант – Microsoft Windows. Правда, опять-таки непонятно зачем: если щелкнуть на этой строчке, то кроме черного экрана с мигающим наверху курсором мы ничего не увидим. Никакой "Microsoft Windows", увы, не запускается.

Стартуется система медленно, около трех минут. Windows 98 SE, установленной на этой же машине, хватает и двух минут. Причем, похоже, от производительности компьютера в данном случае мало что зависит: на других ПК (вплоть до Pentium 4 1600 МГц) все тоже заметно тормозит.

Загрузившаяся Lindows смотрится просто великолепно. Сразу чувствуется, что экранные заставки рисовал хороший художник. Похоже на спокойную аристократичность Mac OS (прежней, до десятой версии).

Судя по Help, система построена на базе KDE 3.0 (если не ошибаюсь, за основу для нее был взят дистрибутив от Debian). На экране – обычный для "Рабочего стола" набор пиктограмм: My Computer, My Documents, Network Browser (аналог "Сетевого окружения"), Trash (то бишь "Корзина"), Web Browser, Printers, Internet Connection Tools (настройка различных типов подключения к

интернету – от модемов до локальной сети, в том числе и беспроводной), Floppy, CD-ROM. Плюс еще одна, специфическая для Lindows, – Click-N-Run (скачивание и инсталляция дополнительных программ).

Там, где в Windows живет кнопка "Пуск", разместились ее аналог с логотипом Lindows. Toolbar тоже на привычном месте, а его структура заметно богаче, чем в Windows: здесь можно воспользоваться не только часами с календарем и переключателем языка клавиатуры, но и вызвать почтовый клиент, быстро завершить работу ПК и заблокировать экран (запускается скринсейвер с паролем). Кроме того, вы имеете возможность добавить сюда более двух десятков функциональных кнопок, набор штатных программ вполне продуманный.

- Полный комплект для веб-серфера (браузер, почта, коллега "аськи", программа для работы с рассылками, адресная книга, dial-up-звонилка). Правда, при ближайшем рассмотрении большая часть приложений оказываются разными "масками" одной и той же программы, не то Netscape последней версии, не то Mozilla. Гибрид гордо называется Lindows Internet Suite.

- Два текстовых редактора. Первый – достаточно примитивный (вроде Notepad), другой – более функциональный (аналог Wordpad, называется Kate).

- Калькулятор.
- File Manager.
- Средство для просмотра изображений.
- Архиватор.
- HTML-редактор.
- Программа для записи CD.
- Проигрыватель AudioCD и MP3-файлов.
- Средство просмотра PDF- и PostScript-файлов.

Теперь о сложностях. Первая проблема, с которой сталкиваешься, – это русификация. Ну, хорошо, пускай по умолчанию устанавливается только английская раскладка, это еще куда ни шло. То, что всего два шрифта из большого набора имеют кириллическую версию, тоже вполне объяснимо: компания Linspire вряд ли рассчитывает на массовые поставки своей ОС в Россию. После того, как сделаешь все необходимые манипуляции (добавление новой раскладки, перенастройка всех шрифтов и кодовой страницы), надеешься, что все названное по-русски и читаться будет по-русски. Ага, как же! Там, где в названиях файлов и папок используется кириллица, стоят сплошные "?????????". Причем процедура создания чего-нибудь "рус-

ского" выглядит как утонченное издевательство. Щелкаешь по Create new folder, заполняешь открывшееся окошко. Пока все нормально: что набрал, то и видишь. Говоришь "OK". Система не возражает, "OK" так "OK". Но... смотришь на заголовок свежесозданной папки и вместо только что введенного слова опять видишь "?????????".

Можно попробовать установить свои шрифты, система это допускает. Вытаскиваю из Windows стандартную тройку – Arial, Courier New, Times New Roman – и устанавливаю. Опять создаю папку с кириллическим именем... далее см. выше. Похоже, я таки пропустил в настройках по крайней мере один важный пункт. Хотя прошелся по ним сверху донизу и снизу доверху. Ладно, бог с ними, с названиями. Главное, что все файлы открываются без проблем. А с этим безобразием, надеюсь, кто-нибудь когда-нибудь разберется.

Оба редактора работают сносно, все возможности парочки Notepad / Wordpad в полном объеме реализованы и в этих Windows-приложениях. Правда, не обошлось и без небольшого ра-

зочарования: и тот, и другой принимают только чисто текстовые форматы (текст и текст с тегами, например HTML). Ни тебе RTF прочитать, ни простенький DOC открыть. Про XLS-таблицы молчу. Кроме того, и в этих программах карусель с кириллицей: пока набираешь на экране текст документа, все в порядке, что набрал, то и читаешь, затем сохраняешь, открываешь – любуешься на знакомые "?????????".

Звук работает... наполовину. Открываю в проигрывателе какой-нибудь MP3-файл (или ставлю AudioCD), и он без проблем запускается и вроде даже проигрывается. Во всяком случае ползунок плейера начинает куда-то целеустремленно ползти. Но в колонках полная тишина. По привычке лезу в меню, ищу что-то похожее на Control Panel. Нахожу... и тихо выпадаю в осядок. "Мама! Хочу такого же хомлячка!" Это настоящий рай для любителей настраивать, подстраивать, изменять и переделывать. Даже не буду пытаться перечислить все, что в данном меню можно регулировать, иначе мне целого журнала не хватит. Но, увы, того, что сейчас требуется

для какого-нибудь аналога Device Manager, где есть все связанное с hardware, – здесь, похоже, нет. Вообще не видно ничего напоминающего блок для установки / деинсталляции "железа" и диагностики проблем с ним. Точнее, в Control Panel есть раздел, в котором можно посмотреть эти сведения, но они выдаются на технарском языке такого уровня, что, по-моему, не всякий правоверный юниксоид поймет, о чем же идет речь. И практически вся информация из разряда "read only". То есть читай и разбирайся сколько угодно, но чего-нибудь типа "Переустановить драйвер" или "Редактировать настройки устройства" здесь нет. Методом научного тыка обнаруживаю вкладку со сведениями о звуковой подсистеме и выясняю, что у меня нет звуковой карты. То есть в машине – то она есть, но Windows при установке ее почему-то не увидела и драйвер, соответственно, не установила. Грустно, однако.

Весь остальной софт работает более-менее пристойно. PDF-файлы (как на латинице, так и на кириллице) открываются и просматриваются, изображения тоже,

КАК ПОДПИСАТЬСЯ НА UPGRADE

● Заполните подписной купон на обороте и платежное поручение, зачеркнув календарные номера месяцев, в течение которых Вы хотите получать наш журнал.

● Перечислите деньги на наш расчетный счет через Сбербанк по приведенной квитанции или по форме ПД4.

● Отправьте подписной купон и копию квитанции об оплате по адресу: 129090, отдел подписки ООО "Пабблишинг Хаус Венето", Россия, г. Москва, ул. Гиляровского, д. 1, а/я 10 - или по факсу: (095) 684-52-85, 681-78-37.

Общая сумма платежа рассчитывается по схеме: стоимость подписки на один месяц умножается на количество месяцев, отмеченных Вами.

Стоимость подписки на один месяц составляет 120 руб. (включая НДС и стоимость доставки по России).

Извещение

ООО "Пабблишинг Хаус Венето"
(наименование получателя платежа)
7702333042 / 770201001 № 40702810538180130521
(ИНН / КПП) (номер счета получателя платежа)
в Вернадском отделении Сбербанка России 7970
(наименование банка получателя платежа)
БИК 044525225 № 30101810400000000225
(номер кор./сч. банка получателя платежа)
Подписка на журнал Upgrade по месяцам:
(наименование платежа)

1 2 3 4 5 6 7 8 9 10 11 12 200__ год

куда _____
(почтовый индекс, адрес)

кому _____
(фамилия, инициалы)

Стоимость подписки (включая НДС) _____ руб.

Кассир

ООО "Пабблишинг Хаус Венето"

(наименование получателя платежа)

7702333042 / 770201001 № 40702810538180130521
(ИНН / КПП) (номер счета получателя платежа)
в Вернадском отделении Сбербанка России 7970
(наименование банка получателя платежа)
БИК 044525225 № 30101810400000000225
(номер кор./сч. банка получателя платежа)

Подписка на журнал Upgrade по месяцам:

(наименование платежа)

1 2 3 4 5 6 7 8 9 10 11 12 200__ год

куда _____
(почтовый индекс, адрес)

кому _____
(фамилия, инициалы)

Стоимость подписки (включая НДС) _____ руб.

Квитанция

Кассир

браузер видит и читает все сканируемые ему веб-странички (не испытывая никаких затруднений с кодировкой), HTML-редактор бодро открывает предложенный файл и позволяет его переформатировать, архиватор послушно распаковывает архивы. Вот только постоянно вылезают не то чтобы серьезно мешающие работе, но раздражающие мелочи. Пытаюсь посмотреть большой TIF-файл (карту Байкала), а Image viewer вместо этого выдает местный вариант сообщения "Программа выполнила недопустимую операцию..." (кстати, оформлено такое error-окно со вкусом и с юмором, что-то вроде карикатуры из научного журнала плюс достаточно информативный текст). Копирую в HTML-редакторе кусок страницы, вставляю его в другое окно, сохраняю, открываю – был один внешний вид, стал другой. Хочу "вынуть" документ из RAR-архива, а мне вежливо объясняют: "Мы, мол, сами не местные и такие слова, как RAR и ARJ, не понимаем". Вполне возможно, что все это где-то поправляется и настраивается, но неохота мне с глюками кое-как сделанного софта воевать. Леню. Не надо обвинять меня

в некомпетентности, я рассуждаю с позиции рядового юзера, которому точно так же лень ковыряться и выяснять, в чем заключается проблема.

Теперь о работе Lindows с Win32-приложениями. К сожалению, если говорить языком медиков, приходится констатировать: пациент скорее мертв, чем жив. Пробуем запустить здесь любой исполняемый файл DOS или Windows. Все, что получается на выходе, – это окошко с предложением выбрать программу, которая будет работать с данным типом файлов. Причем никаких программ, кроме перечисленных выше, в данном списке нет. В поисках разгадки мне пришлось покопаться в прессе. Выяснилось, что еще в 2002 году команда, занимавшаяся разработкой эмулятора Wine (именно его предполагалось использовать для запуска Win32-кода), по каким-то причинам разорвала отношения с Lindows....

Этап третий: что дальше?

А дальше непонятно. По идее, сейчас я должен взять дистрибутивы своих любимых программ и

начать со вкусом обустраивать новое "жилище". Только вот откуда эти дистрибутивы взять?

Все рекомендации, которые удастся обнаружить в Help (кстати, Help по самой Lindows очень скудный, и некоторые Windows-программы и утилиты сопровождаются не в пример более обстоятельными справками), сводятся к двум заклинаниям: "Нажмите Click-N-Run, скачайте из нашего веб-хранилища необходимый дистрибутив и запустите его инсталляцию" и "Возьмите CD-ROM с необходимой программой и запустите ее инсталляцию".

С удовольствием сделал бы и то, и другое, вот только нет у меня широкополосного канала, чтобы скачать сотню-другую мегабайт OpenOffice, несколько десятков мегабайт дистрибутива антивируса и прочее добро (набор постоянно необходимых мне Windows-программ занимает два с небольшим диска). И CD-ROM "for Lindows" взять тоже негде, нет такого добра в России-матушке, ни по легальным каналам не достанешь, ни на развалах. Во всяком случае, поиски в Рунете никакого улова не дали: ни бесплатных, ни платных вариантов.

Этап четвертый: обстоятельный подход

Первый тестовый компьютер был достаточно старой модели, и многих аспектов работы системы на нем проверить не удалось. Например, работу USB-устройств и "прожигалки" CD-ROM, а также, что очень важно, выход в интернет (машина-то была домашней). Поэтому пришлось поставить Lindows на более современный ПК. Итак, подопытный кролик номер два. Плата – Intel D865 Perl (соответственно, чипсет i865), встроенные звук и сеть – 10 / 100 / Gigabit Ethernet, процессор – P4 2600 МГц, видео – Matrox G450, USB 2.0, FireWire, IDE CD-RW TEAC-W540E.

При переносе винчестера с инсталлированной Lindows на другую машину меня ждал сюрприз: система не потребовала реинсталляции, а преспокойно запустилась. Windows в таких случаях устраивает истерику и вопит: "Не могу, не хочу и не буду!" – пока не прокрутишь заново всю установку (да, зато на ней работать можно, потому что для нее программы есть и драйверы. – Прим. Remo).

Для проверки USB я воткнул в ПК кардридер с карточкой Com-

С условиями приема указанной в платежном документе суммы, в т. ч. с суммой взимаемой платы за услуги банка, ознакомлен и согласен.

"__" _____ 200__ г. _____
(подпись плательщика)

Информация о плательщике

(Ф. И. О., адрес плательщика)

(ИНН)

№ _____
(номер лицевого счета (код) плательщика)

С условиями приема указанной в платежном документе суммы, в т. ч. с суммой взимаемой платы за услуги банка, ознакомлен и согласен.

"__" _____ 200__ г. _____
(подпись плательщика)

Информация о плательщике

(Ф. И. О., адрес плательщика)

(ИНН)

№ _____
(номер лицевого счета (код) плательщика)

ПОДПИСНОЙ КУПОН

Ф. И. О. _____ Возраст _____
Индекс _____ Область / край _____
Город _____ Дом _____ корп. _____ кв. _____
Улица _____
Телефон (код города) _____

растFlash и старенький CD-RW. Флэшка определилась как USB Mass Storage и выдала на экране соответствующую пиктограмму, но не прочиталась. Жаль, конечно, но будем снисходительны и сплешем конфуз на экзотичность (для Linux, разумеется) устройства (да? А я бы списал на неподготовленность ОС к нормальной эксплуатации. – Прим. Remo).

CD-писалка определилась без глюков (это был HP CD-Writer 8220), открылась и позволила прочитать файл на вставленном в нее компакт. Штатная Lindows-"прожигалка" (снабженная графической оболочкой Unix-программа mkisoft) сделана на приличном уровне и чем-то напоминает Easy CD Creator версии 4.0 / 5.0. Работает неплохо: она позволила скопировать компакт с программами и записать на CD кучу графики. Но вот интерфейс утилиты иначе как издевательством не назовешь. Дело в том, что одновременно с "прожигалкой" в Lindows запускается аудиоплеер. И его окно на экране накладывается на область окна CD Writer, куда складываются файлы, отобраемые для записи.

Пытаюсь выглянуть в нашу локалку. Мне вежливо сообщают, что нет у меня локалки. Точнее, нет сетевой карточки. Умудренный опытом, лезу в Control Panel... далее один в один повторяется история со звуковой картой. Звук, кстати, тоже нет. В всякий случай прокручиваю заново инсталляцию. Вдруг у меня ничего нет как раз потому, что я использую драйверы, оставшиеся от предыдущей установки. Увы, ни сеть, ни звук не появляются.

Ну что ж, придется вытаскивать из шляпы подопытного кролика номер три: системная плата на чипсете SiS645, встроенная сеть – SiS900 10 / 100 Мбайт, встроенный же звук – SiS7012, видеокарта GeForce2 MX, Pentium 4 1500 МГц, 256 Мбайт памяти, USB 2.0.

Ура! Наконец-то появилась сеть. Причем, вероятно, в качестве награды за долготерпение заработала она без каких-либо усилий с моей стороны. Не пришлось никуда лазить, не потребовалось ничего настраивать: система сама отыскала в локалке WINS-сервер, взяла оттуда все необходимое и прописала в настройках. Единственная проблема – почему-то нет доступа в интернет. Впрочем, быстро выяснилось, что это какой-то глюк самой локалки. Достаточно было взять комплект настроек с одной

из Windows-машин, и все пришло в порядок.

Сетевая функциональность у системы на должном уровне (впрочем, чего еще можно ожидать от клона Unix). Доступ к машинам в локалке реализован без глюков. То же касается и внешнего доступа. Заглянул на несколько сайтов, поработал с поисковиками, скачал парочку файлов, почитал новости: все открывается, все читается, никаких проблем с кодировкой.

Из любопытства щелкнул по знаменитой Click-N-Run. По правде сказать, не впечатляет. Да, множество разделов. Да, большой выбор программ (по большей части, замечу, коммерческих). Но такой же, если не лучший, выбор я могу найти на множестве софтовых сайтов (как OpenSource, так и проприетарных), владельцы которых не имеют привычки требовать у посетителей логины и пароли (а если и требуют, так тут же сами и дают). А звука опять нет. Тенденция, однако.

Из существенных для работы вещей остались SCSI, печать и сканирование (модем проверять не стал, под рукой ничего не оказалось). Для теста SCSI были взяты три PCI-карты: Domex 3191, Tekram 390 U3W (на кристалле LSI 53C1010) и Adaptec AHA-2940. Причина такого выбора проста – это все, что нашлось в запасниках. На первой висел внешний CD-RW (Yamaha), на второй – внутренние CD-ROM, CD-RW и винчестер, на третьей – сканер Umax Mirage II.

С Domex у Lindows ничего не вышло. Точнее, саму карточку ОС нашла и опознала, но вот находящийся "за ней" CD-RW увидеть не сумела, как я ни старался. Такое впечатление, будто дальше опознания устройства у системы дело не двинулось. С Tekram мне повезло больше: благополучно установился и сам контроллер, и все навешенное на него имущество. На "Рабочем столе" появились пиктограммки для работы с CD-RW и CD-ROM, а вот логические диски винчестера пришлось подключать вручную. К счастью, в контекстном меню для этого есть соответствующий пункт. Работоспособность связки на уровне: все, что должно открываться, читаться и записываться, открывается, читается и записывается. Lindows даже умеет работать с дисками на FAT-32, причем от юзера не требуется каких-либо дополнительных телодвижений. Надо сказать, что для

некоторых Linux-дистрибутивов это все еще является проблемой (по умолчанию они общаются только с FAT-16). К сожалению, в обратную сторону это не работает: в Windows логические диски Lindows не видны.

Контроллер от Adaptec система, судя по всему, восприняла благосклонно. Так или иначе, в Control Panel сведения о нем расписаны весьма обстоятельно (вплоть до размера кэша). Но вот связанный с ним сканер Mirage то ли не увидела, то ли не смогла заставить работать. Трудно понять. Во всяком случае, данных о сканере нигде в информации о железе не нашлось.

О печати ничего толком и не скажешь. Взял для теста два принтера (Xerox Docuprint 8PE и HP LaserJet 1300 – относительно распространенная техника) и подключил их по очереди к подопытному кролику номер два. Lindows грузится, но, когда щелкаешь по ярлыку Printers, в окошке появляется только штатный набор опций: печать в PDF, Postscript, факс. То ли система не видит принтеры вообще, то ли видит, но не может чего-то сделать, чтобы они заработали. Никаких окошек типа "Нашла новое устройство, нужны драйверы", и никакой другой реакции на подключенное "железо".

Со сканерами что-то похожее. Для запуска сканирования с помощью имеющегося софта можно воспользоваться только Image Viewer. Больше я нигде такой функции не нашел. Правда, и техники у меня было не то чтобы много: уже упомянутый Umax Mirage II да Microtek Phantom 336 CX (подключенный через LPT-порт). И то, и другое нельзя назвать общераспространенными девайсами, так что полноценный мой результат еще ни о чем не говорит.

Итого

Что же мы имеем в сухом остатке? Если рассматривать ситуацию с точки зрения обычного Windows-юзера, то Lindows сулит гораздо больше проблем и вопросов, чем приятных находок.

На протяжении моего исследования я обнаружил у Lindows только три несомненных плюса: она хорошо работает с разнообразными накопителями, без проблем распознает видеокарты, легко выходит в сеть. А вот проблем гораздо больше.

Во-первых, непонятно, как быть с железом, которое не жела-

ет устанавливаться или устанавливается криво. Ведь со всеми девайсами, кроме накопителей и видеокарт, Lindows взаимодействует, что называется, по настроению. Захочет – установится устройство, не захочет – нет. А где в случае возникновения проблем искать драйверы (если таковые вообще существуют), как их устанавливать и настраивать?

Во-вторых, программы. Ну, допустим, я их где-то достал. То ли для Lindows, то ли для Debian (скорее всего, последнее). Но как их ставить? И как потом деинсталлировать, когда исчезнет необходимость в них? Ничего похожего на "Установку и удаление программ" в Lindows не обнаружилось, а значит, придется лезть в дебри Linux.

В-третьих, повседневное существование. В Windows для нормальной жизни надо иметь настроенные и постоянно обновляемые антивирус и файрволл, регулярно проводить дефрагментацию, удалять временные файлы, следить за объемом свободного места на дисках, делать резервные копии самой системы и данных и многое другое. Как все перечисленное выполнять в Lindows – для меня пока темный лес.

В-четвертых, проблема с навигацией по логическим дискам. В Lindows мы имеем привычные "Диск C:", "Диск D:", стандартные папки с устоявшимися названиями и т. д. В Lindows от знакомых нам Windows-элементов осталось только "Рабочий стол", My Computer, My Documents и иконки, позволяющие открыть дискету и CD-ROM. Еще есть возможность сделать ярлык с любым именем (тот же "Диск C:") для любого каталога. Все. Имеющийся на винчестере набор логических дисков, быть может, и монтируется, но никуда явным образом не выводится. Следовательно, надо учиться как-то ориентироваться в лабиринте bin, boot, dev, etc, hdda, hddc4 и т. д.

На текущий момент все, на что годится Lindows в нынешнем ее виде (я говорю о российских юзерах), – это служить системной-"затычкой". Чтобы в случае чего сборщик компьютеров мог честно сказать: "Ну, мы же не совсем пустой компьютер продаем – вот операционная система установлена, Lindows". Или, если кому повезет с железом, по Сети побродить... UP

Кирилл Костанди
costandi@bk.ru

Домашнее САДоводство

Программы для создания чертежей

Чертежи используются в самых разных областях нашей деятельности: в учебе, на производстве, в домашнем хозяйстве. Многие годы (даже столетия) чертежи создавались на бумаге с использованием прикладных инструментов – карандаша, линейки, циркуля и т. п. Появление и бурное развитие компьютерной техники привело к появлению компьютерной графики вообще и электронного чертежа – в качестве инженерной ветви этой самой графики – в частности.

В наше время чертеж можно сделать практически в любом графическом редакторе. Можно использовать и Paintbrush с Photoshop, и встроенные средства Word, Excel, PowerPoint, еще лучше эта работа выполняется в векторных редакторах вроде CorelDraw или Microsoft Visio. Но создание чертежей – не приоритетная задача данных приложений, разработчики создавали их для других целей. Более того, все они и не предназначаются для чертежных работ, на отличную выполняя совсем другие

функции. А героев для нашей сегодняшней статьи надо искать в совсем другой категории программного обеспечения.

Что такое САПР?

Системы автоматизированного проектирования, САПР, – это отдельная область программного обеспечения, подобный софт активно используется на промышленных предприятиях в процессе разработки и подготовки производства новых изделий. Популярная пресса не часто затрагивает эту тему, ведь такие программы интересны профессионалам, для которых существуют свои издания. Однако есть среди всего многообразия САПР-систем одна из разновидности, с которой сталкивались в своей жизни многие, особенно те, кому довелось учиться в институте. Это САД-системы (от английского Computer-Aided Design – компьютерное проектирование), программы для проектирования изделий и выпуска конструкторской документации. Они бывают двухмерными (работающими с изображениями на плос-

кости – чертежами) и трехмерными (работающими с пространственными моделями изделий – 3D-моделями).

Именно двухмерные САД-системы и являются инструментами, изначально заточенными под создание чертежей и вспомогательной документации. Программ этого класса в мире очень много. В основной массе это мощные и многофункциональные приложения, решающие широчайший спектр задач. Цена у них тоже соответствующая: не забывайте, что САД-системы не предназначены для индивидуального пользования и продаются только для предприятий. Однако со временем появилась также группа легких САПРов, не обремененных большим количеством функций и притом простых в освоении. Некоторые из них даже стали бесплатными. Именно о таких программах сегодня и пойдет речь.

Что мы хотим от домашнего САДа?

"Легкие" САД-системы интересны небольшим предприятиям, домашним пользователям, студентам и всем остальным, кто не готов платить деньги за софт, а чертежи на компьютере делать хочет. Какие же требования стоит предъявлять к домашней чертежно-графической системе (а мы в этой статье ограничимся рассмотрением решений для двумерного черчения, не затрагивая пока вопросы трехмерного моделирования)? Определить эти требования проще простого: достаточно взглянуть на какой-нибудь чертеж, который вам предстоит создать, и разобраться, что на нем имеется. Само собой, на нем есть геометрические построения. Значит, у программы должен быть функционал для ввода и редактирования всяческих геометрических примитивов, и чем больше подобных возможностей, тем лучше. Геометрия чертежа содержит линии, а линии эти бывают разных стилей (осевые, штрихпунктирные и т. д.). Значит, должна быть база стилей

линий. На чертеже обычно указаны размеры, соответственно, нам нужно, чтобы программа позволяла эти размеры задавать и чтобы данные при этом снимались прямо с чертежа (иначе нам самим придется писать число в размерной надписи). Обычно на чертеже изображение создается не реального размера (один к одному), а в определенном масштабе. Хорошо, если редактор понимает это и переводит изображение в нужный масштаб, мы же вводим реальные значения размеров изделия, не задумываясь о пересчетах. Добавлю: чертеж часто содержит таблицы, технические требования и просто текст, линии-выноски и специальные значки, означающие шероховатость поверхности, допуски на размеры и тому подобное. Было бы здорово всем этим располагать. Ну и, наконец, если чертеж надо нести на сдачу в институт или на производство, то понадобится его оформить надлежащим образом: с рамкой и штампом, по ГОСТу. Эти стили оформления, кстати, тоже бывают разными. Значит, система должна хранить в себе хотя бы наиболее популярные из них. Да, чуть не забыл: созданное произведение надо бы еще и распечатать на обычном принтере!

Что ж, никаких сверхъестественных потребностей у нас нет. Любая профессиональная САД-система справится с этими задачами играючи. Нам же предстоит узнать, как обстоят дела у наших "легковесных подопытных".

На ринг приглашаются...

Программы для обзора подбирались по следующим критериям: нам нужна была легкая бесплатная двухмерная САПР, небольшого объема, доступная для скачивания. Мне удалось найти шесть таких программ, отечественных. Три программы – АРМ Graph Lite, "bCAD-Студент" и КОМПАС-3D LT – являются ограниченными по функциональности версиями профессиональных

Форматы данных для САПР

Что ни говори, но у монополизма есть свои преимущества. Возьмем, к примеру, текстовый документ. В каком формате вы отправите созданный в MS Word документ товарищу? Наверное, в DOC! И товарищ ваш, скорее всего, не испытает проблем с чтением этого файла. Совершенно иная ситуация с САПР. Монополией здесь и не пахнет, существуют сотни разных программ, и у каждой из них свой собственный формат хранения данных! Как быть? Выход есть – универсальный формат, независимый от того, в какой системе создан документ. Для тех же текстовых документов тоже такой есть – RTF. А для САПР таких форматов несколько. Самый распространенный – DXF. Файлы данного формата содержат двумерную информацию – чертежи. Импорт и экспорт DXF есть у всех профессиональных систем САПР, это общепринятый стандарт. Также очень популярен DWG – "родной" формат AutoCAD, в силу его большой распространенности. Ну а если вы работаете с трехмерными системами, то к вашим услугам целых пять форматов: IGES, SAT, XT, STEP и STL. Разницу между первыми четырьмя заметит только специалист, а STL применяется в первую очередь для экспорта информации в САМ-системы. Кстати, проблему передачи данных удается частично устранить благодаря тому, что практически все профессиональные САПР имеют свои собственные бесплатные просмотрщики, понимающие только свои родные форматы.

CAD-систем российских разработчиков, еще три – KEDRWIN, ПИНЧЕР и "Чертежник" – самостоятельные продукты, "старших братьев" у них нет. (см. таблицу на стр. 38).

APM Graph Lite

APM Graph Lite – это усеченная версия профессиональной двухмерной САПР APM Graph компании НТЦ АПИМ из города Королева. Скачать программу можно здесь: www.apm.ru/download/programs/apmgraph_lite.zip.

Первое впечатление после загрузки – как много команд! Вот и ввод геометрии самых разных типов, размеры, обозначения, куча опций редактирования! Глаза разбегаются... Но радость была недолгой: очень уж оригинальную lite-версию сделали разработчики. На панелях и в меню все команды профессионального пакета сохранились, но, когда я попытался их вызвать, система выдала сообщение о том, что эта возможность доступна только в платной версии. Прямо как-то обидно становится...

"Облегченная" версия отличается от полной отсутствием ряда команд (даже зеркального отображения!), а также возможностью работы с параметрической моделью. Это все еще доступно моему пониманию: разработчику коммерческого продукта нельзя допускать, чтобы потенциальные клиенты имели соблазн воспользоваться бесплатной версией, и в урезанных системах всячески ограничиваются возможности нормальной работы. Но ведь Graph позиционируется как студенческая программа, а как делать чертежи без ввода шероховатостей и допусков, без форматок, без сти-

лей линий и штриховок? Непонятно... Полное отсутствие импорта-экспорта делает систему "вещью в себе", исключая обмен информацией с другими CAD-системами.

Зато в остальном все очень даже неплохо. Простой и понятный интерфейс, со своей изюминкой: если при вводе объекта нажать любую клавишу, то на экране появится диалог ручного ввода параметров. Доступных команд ввода геометрии все равно хватает, несмотря на урезанность бесплатной версии. Кроме того, в APM Graph Lite реализован довольно удобный и наглядный механизм редактирования геометрии перетаскиванием характерных точек, то есть как векторный редактор программа меня вполне устраивает.

И все-таки похоже на то, что софтина создана не как инструмент для студента или домашнего специалиста, а скорее как ознакомительная версия большого APM Graph. Советовать Lite можно только тем, кто работает исключительно с геометрией чертежа и не собирается его оформлять.

"bCAD-Студент"

Эта программа – специальная версия профессионального пакета bCAD для инженеров, архитекторов и дизайнеров, разрабатываемого новосибирской компанией "ПроПро Группа". За студенческой версией обращайтесь сюда: [ftp://ftp.propro.ru/bcad/bcad-student.zip](http://ftp.propro.ru/bcad/bcad-student.zip).

Главная сфера применения большого bCAD – трехмерное моделирование и визуализация. Это заметно и в студенческой версии по нижней строке кнопок: она вся заполнена трехмерными

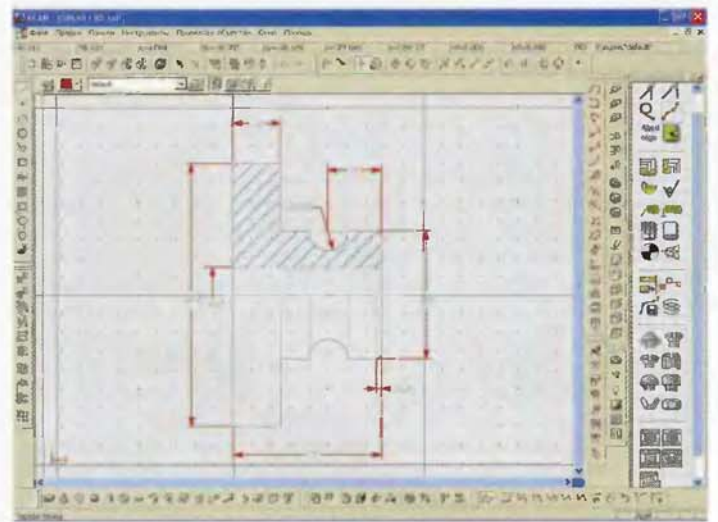

В программе "bCAD-Студент" и функциональный набор хорош, и его реализация не подкачала

командами. Но они нас сегодня не интересуют. Нас больше привлекают функции работы с чертежами. Оказывается, почти все, что нужно, в программе имеется! И форматки, и значки, и библиотеки – причем библиотеки даже с подшипниками, отверстиями, крепежом! Отличный набор инструментов и удобное меню. Интересно организован ввод параметров: при вычерчивании окружности, например, можно просто ввести с клавиатуры значение радиуса, и соответствующее окошко появится.

Необычно то, что многие из первоочередных, казалось бы, функций доступны не в основных инструментальных панелях, а в разделе внешних приложений. Все из-за архитектуры системы: ведь, как уже говорилось, базовый bCAD – система не для студентов-машиностроителей, а для архитекторов. Впрочем, подобная особенность интерфейса не очень мешает работе.

Реализованы в программе и оригинальные идеи: редактор ломаных, позволяющий быстро модифицировать объекты разными способами, и специальная панель, инструменты которой помогают оперативно изменять характер привязки курсора к тем или иным объектам на чертеже.

А каковы отличия "bCAD-Студент" от профессионального пакета? К великой радости, все ограничения относятся к области трехмерного моделирования и никак черчение не затрагивают. Налицо, конечно, и несколько недостатков, ведь идеальной программы не существует. При вводе данных слишком часто нужно задавать координаты, а не длины или углы. Неудобно. Многие при-

емы работы интуитивно непонятны, и иногда приходится подолгу искать нужную функцию и способ обращения с ней.

Вывод однозначен – хорошая программа, решающая многие чертежные задачи, но требующая времени для освоения.

KEDRWIN

Программа Александра Константиновича Груздева (г. Новосибирск) весит всего 448 кбайт! Возможно, это вообще самая маленькая CAD-система! Дистрибутив ее находится здесь: www.kedrwin.narod.ru/keadrwin.zip. Программа не требует установки, и ее можно запускать сразу после распаковки архива.

KEDRWIN, пожалуй, самая необычная программа в нашем обзоре. Система исповедует совершенно нетрадиционный подход к автоматизации проектирования. В программу зашит жесткий порядок действий, в соответствии с которым создается чертеж: опорные точки, изображение, размерная сеть, построение вида, оформление и компоновка чертежа. Как же все происходит? Сперва в новой проекции мы должны задать опорные точки будущего изображения, после чего переходим в режим ввода графических элементов. На этом этапе, используя только опорные точки, мы можем построить геометрию чертежа, причем все как на эскизе, без точного указания размеров элементов. Все нарисовали? Переходим в режим ввода размерной сети проекции. На опорные точки наносим размеры, но изображение после этих действий еще не перестроится. Чтобы оно приняло вид, соответствующий размерам,

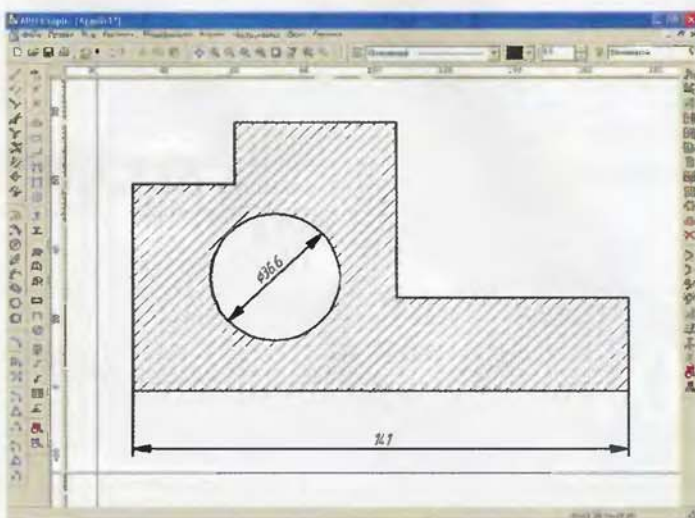

APM Graph Lite – хороший векторный редактор с сильно урезанными функциями оформления и редактирования

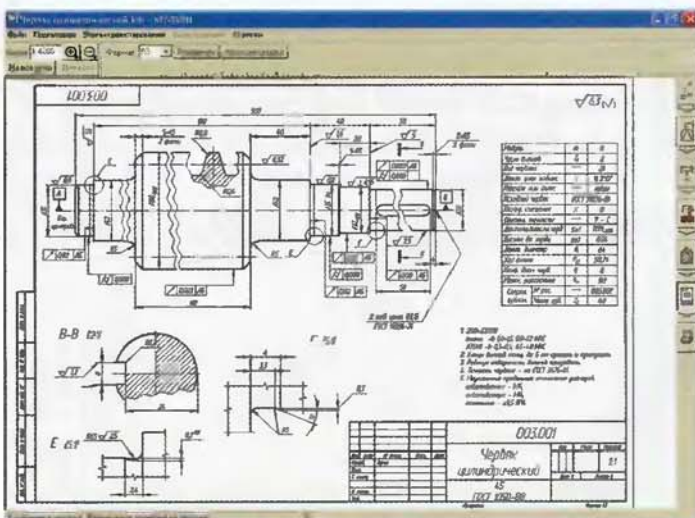

KEDRWIN: в правой части окна видны кнопки, задающие жесткую последовательность работы с чертежом.

надо перейти к следующему этапу – построению истинного изображения. Если мы вдруг забыли какой-либо параметр и некорректно его ввели, изображение построено не будет – придется вернуться назад и искать ошибку. Если все правильно, остаются следующие стадии: оформление видов и компоновка на чертеже. Последняя из двух задач решается автоматически: KEDRWIN сама выберет формат и расположит виды на листе чертежа. Здорово!

Однако столь нетрадиционный способ изготовления чертежа имеет свои недостатки. В любой другой системе я обладаю свободой действий, могу переходить от одной задачи к другой. В KEDRWIN так не получится. Хотя все вышеописанное – это вариант реализации параметрического режима работы, в котором управление геометрией осуществляется через параметры размеров. А параметризация не предусмотрена ни в одной другой программе, рассмотренной в нашем обзоре.

К неоспоримым достоинствам системы отнесем то, что к ней

прилагается подробное руководство пользователя, а также небольшая и удобная брошюра "Как быстро нарисовать чертеж". Наличие этих материалов немного выправляет положение, но не спасает: сложно к KEDRWIN приспособиться.

КОМПАС-3D LT

Самая увесистая программа обзора – тянет почти на 30 Мбайт. Скачать ее можно здесь: download.kompas.kolomna.ru/public/Kompas-3D%20LT%20V7/Kompas-3D_LT_V7.rar.

КОМПАС-3D LT – первая известная бесплатная САД-система, появилась она в 1999 году. Разработчик – компания АСКОН. Программа является урезанной версией профессиональной системы КОМПАС-3D V7. От нее КОМПАС-3D LT и унаследовала базовый функционал: десятки команд ввода геометрии, размеров, обозначений на все случаи жизни. Да, многих возможностей профессионального КОМПАС-3D ее "младшая сестра" лишена, но жизненно важные для простой САД-системы инструменты сохранены (например, команды

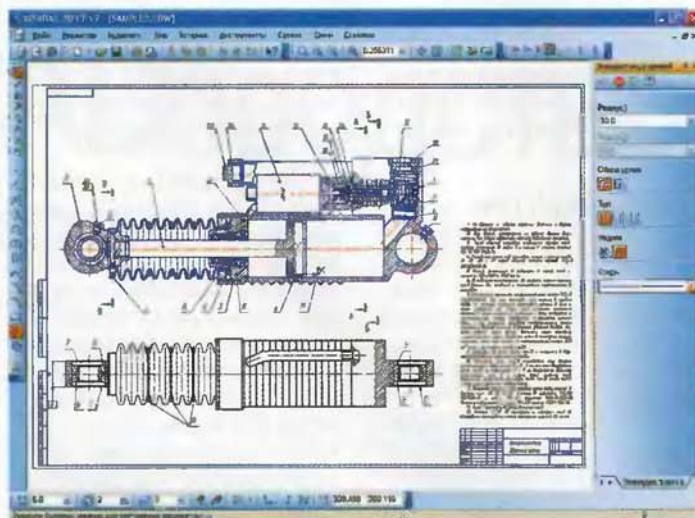

Новая версия программы КОМПАС-3D LT от компании АСКОН радует стильным и удобным интерфейсом.

редактирования представлены очень неплохо). Подробно о функционале КОМПАС мы писали в одном из прошлогодних номеров журнала, и по сравнению с описанной тогда версией 5.11 изменений в базовом функционале плоского черчения немного (гораздо больше их в работе с 3D-моделями).

Главное новшество – современный интерфейс в стиле Office 2003, с плавающими и как угодно настраиваемыми панелями. Не слишком удобная строка ввода параметров трансформировалась в "Панель свойств" – отдельную область экрана, в которой сосредоточены все параметры текущей команды. Больше нет многочисленных окошек, всплывающих то здесь, то там (чем грешат и многие сегодняшние конкуренты КОМПАС). Правда, панель занимает немало места на экране... Также новый интерфейс позволяет назначать горячие клавиши на любые команды, задавать и выносить на экран команды запуска других приложений (по умолчанию предлагается калькулятор), можно создавать свои собственные панели и т. д.

КОМПАС обладает большим набором стандартных форматов ГОСТа: в базе данных их около 40 штук! Есть даже бланки для спецификаций – очень нужных документов, особенно если речь идет об институтских курсовых и производственных проектах. Причем форматки являются отдельными объектами чертежа и редактируются как таблицы, что делает работу с ними удобной и быстрой. Имеются в программе стандартные стили линий и штриховок. Присутствует огромная библиотека спецзнаков, используемых при оформлении конструкторской документации. Наконец – то и в студенческом пакете появилась библиотека стандартных машиностроительных элементов – болтов, винтов, гаек и шайб. Немного, конечно, меньше, чем в bCAD, но раньше не было и такого.

КОМПАС умеет читать файлы DXF и DWG, но сохраняет чертежи только в своем собственном формате, что несколько ограничивает использование системы.

Резюмирую: это отличная программа с современным интерфейсом и богатыми возможностями. Думаю, КОМПАС-3D LT в состоянии удовлетворить потребности очень многих домашних пользователей САД-систем.

ПИНЧЕР

"Пакет ИНтерактивного ЧЕРчения", или ПИНЧЕР, – программа со стажем, когда-то была и версия для DOS, и версия платная, а сейчас любой желающий может скачать ее вот здесь: www.telstv.ru/Pincher/SETUPD.EXE.

У ПИНЧЕРА простой интерфейс, примечательный лишь тем, что при работе с этой системой пользователь волен вообще отка-

Характеристики программ

	APM Graph Lite	"bCAD-Студент"	KEDRWIN	КОМПАС-3D LT	ПИНЧЕР	"Чертежник"
Разработчик	НТЦ АПИМ	"ПроПро Группа"	А. Груздев	АСКОН	ТИРС	"Тор Инжиниринг"
Условия распространения	freeware	freeware	freeware	freeware	freeware	demo
Версия	8.0	3.8	4.0	V7	2.8	1.9
Размер дистрибутива, Мбайт	8,90	10,40	0,45	28,80	1,30	1,50
Сайт разработчика	www.apm.ru/rus	www.propro.ru	www.kedrwin.narod.ru	www.ascon.ru	www.telstv.ru	www.thoreng.ru

заться от клавиатуры! Все операции, даже набор текста, запросто выполняются мышкой. Для этого во многие меню введены маленькие виртуальные клавиатуры. Однако при работе (иногда, кстати, нестабильной) с программой возникает ощущение какой-то недоделанности. Пустые кнопки в интерфейсе, страшный их вид... В общем, сложно управляться, многое приходится буквально осваивать методом тыка.

Но система имеет и свою фишку – звуки! При запуске играет музыка, озвучены некоторые опции (например, сохранение файлов). Да и по количеству функций ПИНЧЕР не уступает конкурентам. Есть стандартные форматы, предусмотрена работа с масштабами на чертеже.

При всех своих недостатках программа, безусловно, найдет своего потребителя, ведь ПИНЧЕР запустится даже на самом древнем компьютере с 3 Мбайт свободного места на жестком диске и 16 Мбайт оперативной памяти.

"Чертежник"

Формально творение нижегородских разработчиков не соответствует критерию бесплатнос-

ти, так как за "Чертежник" (дистрибутив демоверсии размещен по адресу: soft.thoreng.ru/file/setup_demo.exe) требуют денег: 150 рублей для студентов и 40 зеленых для всех остальных. Но почему же тогда программа включена в обзор? Да потому что с высоты \$500 (стоимость самых дешевых САД-систем) разница между 150 и 0 рублями практически незаметна.

Программа производит вполне приятное впечатление: сразу после ее загрузки и беглого осмотра ясно, где какие команды находятся, куда вводить данные и т. п. Интересно, что софтина одинаково любит и прямоугольную, и полярную систему координат. Без лишних вопросов она запускает механизм объектных привязок, позволяющий точно помещать курсор в точки уже созданных объектов. Слои, сетка – все это имеется и работает. Радует наличие команд ввода обозначений, хорошо продуманный механизм работы с квалитетами и отклонениями при вводе размеров.

Но не обошлось и без недостатков. В программе всего пять геометрических примитивов, отсутствует возможность черчения

в разных масштабах, предусмотрен всего один тип оформления документов (простой конструкторский чертеж), да и тот представляет собой примитивный набор линий. Вдобавок положение текста при заполнении штампа приходится указывать для каждой ячейки вручную, а это затягивает процесс.

Тем не менее задача, которую, видимо, ставили перед собой разработчики, достигнута: создана простая и понятная, без излишеств, программа. Да, чуть не забыл! Модуль экспорта в "Чертежнике" реализован гораздо лучше, чем в остальных рассмотренных сегодня программах: система позволяет сохранять чертежи как в DXF, так и в растровых форматах, т. е. проблем с обменом информацией не будет.

Итоги

Тест показал, что даже урезанные версии профессиональных САД-пакетов смотрятся совсем плохо. При этом все программы, в принципе, справляются с задачей создания чертежей, но делают это по-разному и не всегда в полном объеме.

В сегодняшнем обзоре – два аутсайдера: KEDRWIN понравит-

ся любителям необычного, однако принцип работы программы слишком сложен; ПИНЧЕР умеет многое, но давно устарел морально. APM Graph Lite – хороший графический редактор со скудными оформительскими возможностями. А тройка лидеров такова. "Чертежник" – простой и удобный пакет (единственная программа, не вызвавшая никаких нареканий и независимая от больших САД-систем). К тому же "Чертежник" заслуживает специального приза за оптимальное соотношение качества / объем дистрибутива. "bCAD-Студент" – просто хорошая и функциональная программа. И, наконец, КОМПАС-3D LT – система, позволяющая справиться с задачей создания чертежей максимально комфортно.

В завершение скажу следующее: для того, чтобы сделать осознанный выбор, лучше всего установить несколько систем и поработать с ними, решая конкретные задачи. Только так вам удастся выявить нюансы, которые нельзя понять, проводя быстрое тестирование. Успешного черчения! UP

Олег Зыков
oz_pro@mail.ru

Выделенные каналы — Оптика, ADSL, Frame Relay
Построение корпоративных сетей связи
Доступ к биржам ММВБ, РТС
Телефония

РЕЛЛИНЕ
ПЕРЕКЛЮЧИ СКОРОСТЬ!

128 Кб/с
 ADSL
 10 Мб/с
 100 КМ/ч

тел.: (095) 916-5161
 факс: (095) 681-3282
 adm@relline.ru
 www.relline.ru

О хорошей программе и веб-страницах

Переустановка в режиме обновления поможет?

 В одном из выпусков техподдержки автор Igor G. Akimoff пишет: "...все решается проще простого (я проводил эту операцию неоднократно)..." (Имеется в виду #11 (204) журнала и вопрос "Тезисы переноса"). Далее следует более страницы "простого" описания переноса системы на новый винт. Я не спорю, наверняка автор после неоднократного выполнения операции осуществляет ее быстро, а вот того, кто попытает

этот метод впервые, мне жалко. Так что позволю себе несколько советов.

Перенос системы на новый диск легко и просто производится с помощью программы Acronis MigrateEasy. Просто вставляем новый, чистый винт, запускаем программу, в которой на русском языке ясно и понятно указано, как скопировать винты "один в один", и вуаля!

Ну а проблему переноса винта с системой на новую машину я решил по-своему, но тоже считая этот вариант более быстрым.

Итак, современные ОС устанавливаются

на современные компьютеры примерно за 30 минут. Берем старый компьютер, запускаем на нем переустановку системы в режиме обновления (это важно!). После ввода серийника и копирования файлов нас просят первый раз перезагрузиться. Отменяем, для того чтобы выключить компьютер и снять диск. Вставляем винт в новый компьютер, включаем. Продолжается установка системы в режиме обновления, но уже на новой машине. При этом нет проблем ни с отключением и сменой настроек железа в системе с последующим

их восстановлением, ни с разными "эксклюзивными" драйверами. Я неоднократно пользовался этим методом и ни разу не видел конфликта драйверов, железа, равно как и прочих причин сбоев в ходе инсталляции.

Дополнение: все равно возникнут проблемы с приложениями, требующими активации (MS Office, Photoshop CS, etc). Думаю, для каждой программы нужен отдельный метод лечения.

Метод "переустановки ОС в режиме обновления" мне помогал раньше на слабых компьютерах при использовании старых систем (типа Windows 3.1). После инсталляции всех программ переустанавливалась ОС и работала потом быстрее (полагаю, за счет восстановления оригинальных файлов, которые заменили программы). Как я уже сказал, современные компьютеры достаточно мощные, поэтому в ряде случаев проще быстро реинсталлировать ОС, чем копать в реестре.

Есть еще один способ ускорить переустановку системы – использовать программу nLite, позволяющую собрать дистрибутив ОС на ваш вкус, интегрировать сервис-паки, обновления, драйверы, автоматизировать установку системы (чтобы в процессе инсталляции не задавалось ни одного вопроса) и в конце концов создать загрузочный CD. Например, я создал загрузочный CD, из которого были вырезаны ненужные мне службы – автоматическое обновление, UPNP, удаленное управление реестром, "Аутлук", даже IE. В результате у меня XP на рабочем Celeron 500 МГц грузится не дольше, чем на компьютере приятеля (P4 2400 МГц). Дома XP с этого диска устанавливается за 20 минут (P4 2600 МГц, 512 Мбайт RAM).

Ruslan R. M.

 Все бы хорошо, но далеко не в каждом случае режим обновления Windows XP доступен – это зависит в основном от

Префиксы и сетевые адреса

 Upgrade #12 (205), вопрос "Причина кроется в DNS". Действительно виноват DNS, но в ответе не хватает одного дополнения. Надо было сказать о том, что существуют сайты, при обращении к которым префикс www обязателен! Кроме того, например, site.com и www.site.com могут быть совершенно разными ресурсами (лично я знаю о нескольких подобных случаях, но вот точные адреса, к сожалению, не помню), к тому же, по-моему, на этом основан фишинг. Так что призываю вас: точно пишите все адреса, включая www или без него.

Кстати, и в совете по поводу проверки префиксов в реестре тоже есть парочка, как мне кажется, несоответствий: во-первых, автор в письме сказал, что реестр он проверил, а во-вторых, по-моему, этот раздел отвечает за автоматическую подстановку префикса в адрес: site.com = http://site.com; ftp.site.com = ftp://ftp.site.com; gopher.site.com = gopher://gopher.site.com. То есть отвечает за протокол, по которому будет производиться запрос к сайту, а не за имя сайта и к DNS никакого отношения не имеет.

Р. С. Очень маленькая история из, так сказать, личного опыта. Как-то ко мне знакомые обратились с такой проблемой: в браузере ни один адрес не был доступен. А причина была вот в чем: в соответствующем разделе реестра было записано www=http://badsite.com/script.pl?, а скрипт http://badsite.com/script.pl? производил переадресацию на запрашиваемую страницу. Наверное, так badsite.com поднимал себе посещаемость. Однако к моменту моего осмотра сайт badsite.com был закрыт и, следовательно, не мог производить переадресацию.

С уважением, e_spam

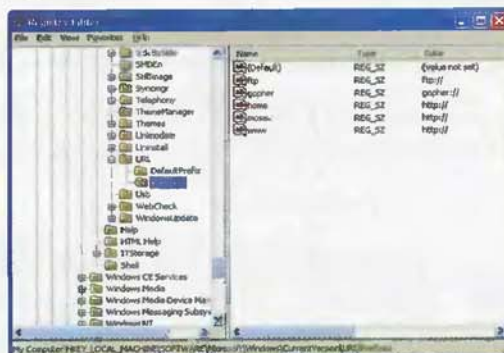

 Конечно, адреса site.com и www.site.com в принципе могут соответствовать разным сайтам, но в том вопросе уточнялось, что под другой ОС все работает нормально, поэтому к данной ситуации совет правильно писать URL не очень подходит. Как бы он ни был написан, реакция на него в разных системах должна быть одинакова. А используя разделы HKEY_LOCAL_MACHINE\SOFTWARE\Microsoft\Windows\CurrentVersion\URL\DefaultPrefix и HKEY_LOCAL_MACHINE\SOFTWARE\Microsoft\Windows\CurrentVersion\URL\Prefixes, злоумышленник вполне способен изменить не только протокол, но и адрес сайта, подставив свой редиректор, так что при любом обращении к любому сайту сначала будет грузиться "подставная" страница, а уже потом нужный URL. В случае неработоспособности такого редиректора и может наблюдаться похожий сбой. Собственно, вы сами приводите пример подобного скрипта. Поэтому уточнение корректного значения подверженного такой атаке ключа в реестре лишним назвать нельзя.

имеющегося дистрибутива. Так что ваша схема не всегда будет срабатывать. Да и сама процедура переустановки ОС, которую вы предлагаете, все же отличается от клонирования (хотя бы с помощью того же Acronis MigrateEasy) и занимает обычно заметно больше времени. И еще один важный момент: в процессе вы потеряете обновленные файлы ОС, и придется переустанавливать большинство патчей и последний сервис-пак. Так что минусов у этого метода предостаточно. О nLite мы подробно писали в Upgrade Special, тут вы опять путаете с клонированием, при котором переносятся все настройки ОС и все программы, с переустановкой ОС – по ее окончании операцию придется доводить до ума еще очень долго.

Главное - суть!

Хочу сообщить вам о неточности в "Технической поддержке" в #13 (206) журнала. Речь идет об ответе на вопрос "Глюки с записью CD". Сергей Трошин рекомендует отключить режим UDMA в... утилите Intel Application Accelerator, а также попробовать вообще удалить его... Но ведь EPoX EP-8RDA3+ Pro – это Socket A, nForce2 Ultra 400 (nForce2 SPP + Gigabit MCP-T), AGP 8x, ATX, Serial ATA, DMA133 SB 8ch Dolby, 8x USB 2.0, GigaLAN, IEEE 1394. Откуда тут Intel Application Accelerator может взяться?

Best regards,
Baskov Alex aka FRITZ

Вы правы, в данном случае IAA ни при чем, но сути дела это не меняет. Главная задача – отключить UDMA с помощью настройки драйвера, поставляемого либо с Windows, либо с материнской платой. Тип чипсета не имеет решающего значения, поэтому и был упомянут IAA – наглядный пример для самого распространенного варианта. Поэтому совет тот вполне сработает, употребляйте его в хозяйстве смело.

Сплошные опровержения

В номере 11 (204) журнала Upgrade был опубликован ответ на вопрос под заголовком "Прокси для падающего "Стрима". Прочитал. Потом еще раз... И еще... И еще... Удивился очень сильно... А о чем, собственно,

DataFile

Напоминаем вам, что в конференции на нашем сайте - conf.computery.ru/cgi-bin/conference/start.asp - живет зверек "soft-модератор", который ответит на все ваши самые сокровенные вопросы о системе. Рассчитывать на ответ также можно, отправив письмо на адрес support@veneto.ru. Пожалуйста, учтите, что для техподдержки используется только этот почтовый ящик, но никак не upgrade@veneto.ru.

речь? Если судить по контексту статьи, то о том, что DNS MTU работает плохо и пользователю лучше заходить в Сеть через внешний. Правильно? Но в заголовке статьи есть слово "прокси": и в самой статье названы "прокси" два сервера ns1.valuehost.ru и ns2.valuehost.ru. Как же вы запостили такую откровенную ошибку? Ответ тоже не лучше. Подставив вместо login.icq.com IP-адрес, пользователь сильно рискует. Ибо я не могу себе представить сервер / кластер, способный обслужить десятки миллионов соединений. Очень сильно подозреваю, что login.icq.com – это достаточно большое количество разнесенных (территориально) серверов. Вот что мне выдал мой собственный DNS за полчаса:
Name: login.messaging.aol.com

Address: 205.188.179.233

Aliases: login.icq.com.

При этом IP сменился четыре раза в течение получаса. А чтобы посмотреть IP-адрес любого веб-сайта на www.all-nettols.com/toolbox, пользователь должен иметь рабочий DNS. Иначе он просто ни на какой ресурс не попадет. Так зачем куда-то заходить? Проще настучать в консоли nslookup и наслаждаться жизнью.

А если у пользователя до сих пор стоит Windows 9x, так незачем идти на зарубежный ресурс: www.webnames.ru великолепно справится с той же задачей.

Вообще-то предпочтительнее использовать DNS провайдерский, а не внешний, ибо провайдерский ближе и откликаться должен быстрее. А если это не так, то надо писать в техподдержку провайдера.

ра: "Ребята! Ваш DNS медленно резолвит имена!"

С уважением, Vladimir Makarov
Network Administrator

Непонятно, в чем вы усмотрели ошибку. Автор того совета предлагает два конкретных решения, несомненное достоинство которых заключается в том, что они работают, – сменить DNS и попробовать внешний прокси. В чем тут проблема? Автор совета увлекся и ненароком назвал те два DNS-сервера "проксями"? Ну, согласитесь, это же не очень страшно... Далее. То, что в вашем случае IP сервера ICQ менялся, ни о чем не говорит: ведь пользователи, которые уже подключились к какому-то из серверов, как с ним работали, так и работают, то есть этот сервер никуда не делся и функционирует нормально. Поэтому вы тоже можете к нему подключиться, не обращая внимания на то, как пытаются распределить нагрузку DNS. Конечно, у вас не получится установить соединение по IP, если сервер перегружен или просто вышел из строя, но IMHO это случается не так часто. UP

Сергей Трошин
strnvidnoye@mail.ru

Справедливость восторжествовала

В Upgrade #7 (200) в рубрике "Техническая поддержка" я прочитал письмо от вашего читателя, который обвинял Acronis OS Selector в том, что она не дает ему запустить Windows XP. Вы этот вопрос озаглавили "Нехорошая программа". Так вот, программа хорошая. Между прочим, я ее честно купил и нисколько об этом не жалею. А читателю можно было лаконично ответить: "RTFM" (в вольном переводе: "Да прочитайте же вы наконец документацию!"). Просто OS Selector обладает широкими возможностями по запуску разных ОС. Вплоть до того, что у вас на одном разделе могут быть установлены две и более ОС. А чтобы их "отградить" друг от друга, OS Selector "прячет" неиспользуемые ОС в папку BOOTWIZ.

Если бы многуважаемый Alexander загружал свои операционные системы при помощи OS Selector (а не как-то там еще), он даже не заметил бы пропажу, наоборот – только удобство работы. В общем, проблема раздута из ничего. Нет ее, проблемы-то этой. Так и напишите. Только зря обругали хорошую программу...

С уважением, Келарев Иван

Пара слов в защиту Acronis. Я пользуюсь именно указанной версией (5.0), так как она не требует установки на диск, и пользуюсь довольно давно. Так вот, автор не указал этого в вопросе, но я предполагаю, что он установил Windows ME на раздел, который создал "перед" разделом XP. То есть был у



него один диск с XP, а стало ME / XP. То, что Acronis скопировала все к себе, нормально, не стоит этому удивляться, а вот загрузчик XP искал файлы не там. Надо было диск с конца порезать, тогда бы все в порядке было.

Максим

Полностью присоединяюсь к авторам этих двух писем. Acronis OS Selector – отличная программа! Только хотим лишний раз напомнить: используйте самые свежие версии столь важного для сохранности данных и работоспособности ОС программного обеспечения.



Я, робот-полотер

Какой у нас нынче век на дворе? Правильно! Тот самый, в котором, как предрекали большинство великих фантастов, нас ждут всякие разные бонусы, такие, например, как избавление от нудных домашних обязанностей вроде мытья посуды, полов и т. д. Всю эту работу за нас, если верить писателям, очень скоро станут выполнять различного рода роботы и автоматы. Потом, правда, эти искусственные создания поймут, что человек им не очень-то нужен, и начнут размеренно и неторопливо уничтожать людскую цивилизацию, но об этом вам как-нибудь в другой раз расскажет еще один писатель-фантаст на полставки, Remo.

Я же поделюсь с вами одной историей, произошедшей со мной еще осенью и связанной как раз с

роботами и домашними обязанностями. Скажу сразу: я и до этого-то весьма скептически относился к идее "робот вместо человека", ну а случившееся еще сильнее укрепило мое мнение, несмотря на то что робот, играющий в этом повествовании главную роль, со своей задачей справился полностью, и если бы не людская безалаберность, ничего этого не случилось бы.

Речь пойдет о роботе-пылесосе Roomba, которого мы описывали в октябрьском Upgrade #39 (181). Как вы, наверное, помните, этот чудо-блин должен самостоятельно очищать квартиру от грязи, человеку достаточно просто его включить, выбрать режим работы, и можно идти заниматься своими делами. Когда уборка будет закончена, Roomba даст сигнал, и цикл можно будет

повторить. Так сложилось, что после тестирования робот валялся в кладовке и производил впечатление вещи, абсолютно никому до поры до времени не нужной. А поскольку живу я один и являюсь типичным образчиком молодого холостого раздолбая, не слишком утруждающего себя наведением чистоты в своем обиталище, я решил утащить его домой и немного поэксплуатировать. У меня не было иллюзий насчет того, что роботу удастся убрать все то, что по-хорошему надо было убрать еще пару месяцев назад – отмывать полы от вековой грязи роботизированные пылесосы не умеют (а жаль), – однако даже простой пылесос со щеткой – это уже неплохо. Пропылесосить и вычистить всю квартиру менее чем за час практически бесплатно (если не счи-

тать стоимости электроэнергии, которой питается робот, и цены его транспортировки домой) – заманчивая идея, не правда ли? Вот и я думал так же...

...В инструкции по эксплуатации робота было ясно сказано: "Освободите пол от посторонних вещей". Пришлось засунуть в шкаф подшивку Upgrade за 2001–2004 годы, камеру запасного парашюта, приобретенную по случаю где-то с полгода назад и в полном соответствии с законом "Нет ничего более постоянного, чем временные решения" оставшуюся жить в пыльном углу моей комнаты, а также еще несколько мелочей, которые не были выброшены на помойку, потому что "пригодятся когда-нибудь". В общем, я произвел небольшое перемещение хлама с места на место, после чего на

пол был поставлен Roomba, который получил четкое указание: "Пылесось комнату среднего размера, и пока не закончишь, никаких перекуров!"

Roomba бросился выполнять. И так хорошо он это делал, так старательно ползал кругами по комнате... У меня даже возникло кратковременное и опасное чувство уверенности в скором избавлении от домашней работы, а заодно и в том, что в будущем человеческая цивилизация будет наварняка роботизирована. Представьте себе: приходите вы домой с работы, на которой вы, скажем, пишете картины или занимаетесь какой-нибудь не менее творческой деятельностью, а дверь вам открывает робот-дворецкий наподобие СЗРО (ну или хотя бы R2D2), на столе накрыт ужин, приготовленный роботом-поваром, а квартира, оставленная накануне в "творческом беспорядке", сияет благодаря усилиям робота-уборщика. Ну не рай ли на земле, а? Сколько времени удастся освободить и посвятить... ну, скажем, самосовершенствованию или куда более банальным прыжкам с парашютом? И мы, люди, живущие в начале XXI века, стоим на пороге этой благословенной эры! Кстати, надо будет подкинуть Remo тему для эдиториала. Вот только робота перенесу в другую комна... а-а-а-а-а!

В итоге пол пришлось-таки вымыть самостоятельно, причем по полной программе, с привлечением мощных средств и швабры. Почему "пришлось"? Спасибо роботу. На одном из кругов он разогнался настолько, что его кинетической энергии хватило на опрокидывание вещи совсем не посторонней, но от этого, как выяснилось, не менее уязвимой. Объясню, в чем дело: за несколько дней до описываемых событий мой сокурник и друг вернулся из какой-то арабской страны и привез мне в качестве сувенира не очень большой, но довольно объемный кальян со всеми полагающимися аксессуарами: табаком, углем и даже каки-то заграничным вином. Несмотря на то что табак я не признаю и считаю курение абсолютно бесполезной привычкой (Ну и считай! – Прим. курящей части редакции), не опробовать его было нельзя. Собрали и заправили мы кальян быстро, а вот разборку и слив того, что после использования осталось в его колбе, решили выполнить как-нибудь по-

том. Как выяснилось, зря. Отмыть от вина пол оказалось сложнее, чем сполоснуть колбу, и заняло это достаточно много времени. Робот не пострадал, но, увы, он был единственной вещью, о которой это можно было сказать. Пахнущий табаком (вернее, табачным перегаром и спиртом) состав затек во все мыслимые места, залил все, что мог залить, и следующие два часа мне пришлось провести в непосредственном контакте с полом. Зато после этого комната засияла. В общем-то, такова и была изначальная цель, ради которой робот-пылесос Roomba был привезен ко мне домой. Правда, способ ее достижения был... как бы это сказать... несколько нестандартным – издержки современной робототехники, которая пока находится только на начальной стадии развития, да и вообще, никто никому легкой жизни не обещал.

Но во всем произошедшем был виноват исключительно я сам. Надо было предусмотреть и то, что энергии легкого робота хватит на опрокидывание не только кальяна, но и табуретки, просто потому, что всякое случается. Ручки, правда, еще долго воняли табаком и алкоголем, но "тяжело в учении, легко в бою". Философски рассудив, что ничто в жизни не случайно, я посчитал это происшествие уроком на будущее, который я обязательно учту в следующий раз.

Следующий раз случился буквально через пару часов. Поскольку все, что нужно, я уже убрал сам и работы для пылесоса не осталось (ну, не то чтобы совсем не осталось, но, боюсь, в тех местах, где его помощь требовалась, он бы просто увяз), я решил показать продукт высоких технологий в работе друзьям, живущим чуть выше. Люди это совершенно "не технологичные", гуманитарного склада ума, и они, думал я, наверняка удивятся, увидев, до чего дошел прогресс. С такими мыслями я и постучался в дверь их квартиры (звонка у них пока нет – говорю же, люди гуманитарного склада ума, и даже шуруп завернуть для них проблема, не говоря уж о том, чтобы проложить провода... ну да им и так неплохо живется). Впрочем, в их квартире, в отличие от моей, было чисто. Еще бы, они теперь вдвоем живут. а вот когда Дима обитал один... впрочем, это детали, не имеющие отношения к описываемому

случаю. Роботу соседи и правда удивились и, несмотря на то что накануне пылесосили всю квартиру, пожелали немедленно его испытать. Памятуя о недавнем опыте, я убрал с пола все, включая устойчивые стулья, которые даже мне свалить было бы не просто. Теперь, казалось, ничто не могло помешать триумфу современных технологий, воплощенных в маленьком Roomba (к слову, к тому моменту я поостыл и почти перестал на него злиться). Посмотреть на этот триумф собрались все обитатели квартиры, даже огромный рыжий кот, который по случаю скорого наступления зимы поселился около батареи отопления и уже практически успел принять ее форму и впасть в анабиоз.

Вы догадались, как развивались события дальше? А вот я, увы, был не так проницателен. Да и хозяева квартиры не учли, что столкновения между органическим и кремниевым миром может происходить по сценарию, отличному от того, по которому снят "Терминатор". Нас-то, людей, положим, вряд ли испугает маленькое круглое создание, снующее по полу, шмятающее и собирающее пыль. Для нас оно явно неопасно, и мы это хорошо понимаем. А вот коты, несмотря на весь свой мозговой потенциал (кошки очень умные животные, это знает каждый котовладелец), не так догадливы, ростом они поменьше, да и журнал Upgrade, к сожалению, не читают. Короче, бедное животное от увиденного и услышанного пришло в неопределимый ужас. Выполнив с места прыжок на высоту два метра, на шкаф, кот заметался по нему, тарачась на чудовище бешеными глазами. В этом, наверное, не было бы ничего страшного, если бы на шкафу не стояла ваза с водой и горшок с цветком и землей. Кот, всегда очень аккуратно относившийся к хозяйской собственности, просто не заметил их, находясь в состоянии аффекта, и через секунду оба предмета лежали на полу. Мокром и грязном. А животное дико мяукало и нарезало круги по поверхности шкафа, периодически, впрочем, застывая в ступоре. Любая попытка его поймать и снять оборачивалась жутким мявом и царапинами на гладкой поверхности – когти животного регулярно подтачивало на соответствующем тренажере, и если бы на месте ДСП вдруг оказался бетон, думаю, вцепилось бы и в него.

На мое счастье, и мой друг, и его жена оказались людьми, не обделенными чувством юмора. Минут через десять кот позволил снять себя со шкафа, и следующий час мы провели смеясь. Правда, пришлось все же комья мокрой земли и осколки хрустальной собраты, а пол пропылесосить и вымыть. Потом мы пили пиво, принесенное мной в качестве компенсации морального ущерба, шутили насчет современных технологий и их взаимодействия с традиционным биологическим миром. Так что, пожалуй, серьезный вред был нанесен только бедному коту, который еще неделю не подходил к хозяевам, предпочитая отсиживаться по углам и периодически нарушать их естественную "микрофлору" (чего за ним, кстати, никогда раньше не наблюдалось). Потом он их, конечно, простил, но теперь боится даже традиционного пылесоса, и его отныне закрывают на время уборки в ванной – просто на всякий случай. Да он и не против. Когда в гостиной шумит пылесос, он сидит под ванной и дрожит.

Я же задумался вот о чем. Да, простое использование робота повлекло за собой последствия, которые, мягко говоря, не были ожидаемы. Да, по большому счету в случившемся мало приятного. Да, нельзя сказать, что разбитая ваза и уничтоженный цветок – это приемлемая плата за относительную чистоту в отдельно взятой комнате. Однако, во-первых, виноваты во всем были мы, а не Roomba, а во-вторых, в обоих случаях цель была достигнута! Помещение, в котором был опрокинут кальян, еще некоторое время блестело и переливалось. А разве не ради этого все затевалось? Да и с друзьями мы замечательно провели довольно много времени, хотя бы и по такому поводу. Ну и, разумеется, они посмотрелись на современные технологии по самое некуда и, кстати, стали активными читателями Upgrade (пользуясь случаем, передаю им привет). Так что, несмотря ни на что, робот-пылесос – штука замечательная. Он избавит вас от грязи в квартире и точно не даст вам соскучиться. Правда, Robosapien, которого мы тестировали зимой, я не понес показывать никому – мало ли что... А коту, кстати, надо купить хороших кошачьих консервов – может, перестанет обижаться? **UP**

Сергей Бучин
sb@veneto.ru

Про преемственность и нашу честь

Hi. UPGRADE.

<...> Жил был у меня компьютер. Долго жил. Все мои эксперименты терпел и выживал, выходя не редко победителем. Я тогда журнал ваш не читал и экспериментировал по черному и вслепую проводил. Много опыта приобрел, многому научился. Приобрел компьютер на 1-м курсе и 4 года он со мной и радость и горе делил. Спасибо моему компьютеру он научил меня разбираться в ПК. А тут и на работу устроился в одну маленькую компьютерную компанию ***. Людям новые ПК продаю. Объясняя преимущества новых от старых моделей, дорогих от дешевых.

И вот пришла пора UPGRADE и моего старичка-передовичка. А тут еще 5-курс диплом надо писать. Сел я, и начал думать как лучше мне его UPGRAD'дить. Да выгоды побooooльше (не в смысле денег – хотя и их тоже) от этого приобрести. Думал, думал – думал, думал и в результате Duron 640 (работающий на частоте 860 стабильно и на 1000х с артефактам) на Celeron 166 (работающий на частоте 300 стабильно) UPGRAD'дил – называю его. На диплом мне на ПК дрова под OS RT QNX Neutrino для платы сбора данных писать надо – а это эксперименты с железом (я то и сжечь могу, ведь учусь), и отчет для диплома набирать надо, где посканировать, где распечатать. Да плюс в Internet пару раз в неделю выйти из дома (мелочь, а приятно). Все это и Celeron 166 выполнять может. Одно условие у меня было, наличие USB, так как плата сбора данных у меня интерфейса USB. Ну, так оно у меня и выполнилось. На материнке было такое расширение, ну я и поставил планочку, поменяв там пару проводков, чтобы на моем НОВОМ компьютере USB заработало. Без не удобства не обошлось, пришлось съехать с XP на 98SE да наклоняться кнопочку тыркать для выключения надо теперь (корпус



то AT стал), компьютер загружаться и выключаться быстрее стал, а в целом конечно медленнее – но диплом написать хватит по заглазу. А если честно то под QNX и разницы большой не почувствовал разве что HDD медленнее работает.

Ну, так и выходит, что опять мне помог мой старичок-передовичок. И с компьютер UPGRAD'дил, и на новый денег осталось, конечно, добавить надо будет, и как говорит один знакомый мне человек, кучу бесценного опыта приобрел, а опыт дороже денег.

И светлая вечная память моему первому компьютеру. И всем первым компьютерам, а таких в мире, наверно, не мало.

Все выше написанное, правда.

С уважением Владимир

Приветствую, Владимир! Вот и не выбрасывайте "старичка-передовичка", он вам еще пригодится, и не раз. Примерно такой же раритет у меня дома играет роль сервера, а возможностей его вполне хватает на то, что-

бы "держать" сетку из двух компьютеров. Правда, в последнее время мне очень не хватает поддержки WiFi, но и это ничего. Возможно, скоро "старикан" займет достойное место в музее Upgrade (смайлл).

Здравствуйте, уважаемая редакция Upgrade!

Читаю Вас давно и регулярно (т.е. еженедельно), но пишу впервые. Хотелось бы поблагодарить Вас за Вашу работу в таком ключе: Я сам давно увлекаюсь всякими компьютерными технологиями (первым был i286, первым самостоятельно собранным и налаженным AMD486). Сколько было потом, даже примерно не могу сказать, даже образовался узкий круг постоянных клиентов, для которых собираю и налаживаю (и не всегда бесплатно (смайлл)), но я никогда не работал профессионально. Сначала как бы не получалось, а сейчас моя позиция стала принципиальной. Мой друг – системный администратор в крупной фирме – в свободное время

увлекается чем угодно, только не компьютерами, хотя начинали мы вместе. Для меня околотема компьютерная тематика – хобби, увлечение и кайф, а для него – работа. Естественно, по долгу службы он "в теме", а для меня эту возможность предоставляет Ваш журнал. За это Вам огромное спасибо.

Теперь хотелось бы предложить Вам тему для статьи. Я недавно переехал жить в не очень дальнее Подмосковье, в маленький городок, компьютеры у местных жителей есть, у многих – в перспективе, а вот с Интернетом все не очень хорошо. Направляется решение – организация сети с выходом в большую Сеть. Тем более как раз у меня телефон МГТС, и STREAM подтвердили, и для начала его хватит, но проблема в том, что классическое "раскидывание" кабелей по многоэтажкам не подойдет ввиду отсутствия оных. Частный сектор плюс некоторое количество 4–5 этажных домов. Направляется "беспроводка" (Wi-Fi, WIMAX) и

тут у меня несколько принципиальных вопросов, причем не столько по железу и топологии, (при желании можно найти в Интернете, хотя тоже систематизировать не мешало бы, хотя бы по принципам), сколько по юридической стороне вопроса. Использование частот, необходимые разрешения (если нужно), накладываемые ограничения на мощность передатчиков и т. п. В Интернете информации очень мало, и она зачастую противоречива, а ведь за wireless будущее.

Мне кажется, эта тема будет многим интересна, ведь таких городков большинство, и не только в Подмоскowie. Крупным провайдером они пока не очень интересны ввиду малых доходов (я считаю только в начале), и тут появляется широкое поле деятельности для "молодых и рьяных", готовых работать "за идею".

Сама по себе эта тема, именно в практическом ключе, "цепляла" бы целый пласт статей по новым беспроводным устройствам, технологиям, и самое главное, возможному практическому применению конкретно в условиях Российской Федерации. Следующим бы шагом можно было написать статью об альтернативных способах выхода в Интернет (спутник и т.д.), ведь не у всех есть телефон МГТС (смайль).

С уважением, **Wlad**

 Приветствую, Wlad!
Хинт: статья о доступе в интернет по спутнику недавно была опубликована в Upgrade Special (номер 15 за март 2005 г.). А ваш "юридический" вопрос я отправлю Олегу Павлову, нашему бессленному консультанту по правовым вопросам.

 Дорогой Upgrade!
Я Александр, 54 года, с Upgrade-ом 4 месяца. Как пользователь компьютера прошел все стадии от не то, что "чайника", а ПОЛНОГО "нуля" до продвинутого юзера за 2 года.

Все началось с покупки старенького AMD-K6-2 - 450 (тогда еще 300)MHz для дочери-школьницы. Она его ломала, а я чинил. Системы ставил почти все от Win95 до XP Pro, кроме Win 2000, которая заявила, что на этот металлолом вставлять категорически отказывается. Оптимальной для моего старичка оказалась XP Home. Максимально облегченная, с твикером и оптимизатором памяти, при постоянной дефрагментации Speed Disk-ом она грузилась все-

го за 1 минуту. Попутно апгрейдил железо: добавил память (128Mb после 64-х - это как здорово после болезни, а вот 256 после 128 - почти не ощутилось), заменил камень, видео, поставил второй HDD на 160 Гб, CD-RW, DVD, TV-тюнер, графический планшет и USB-концентратор (благо на маме вход обнаружился). Помогли советы приятеля и мой опыт радиолюбителя. Нейтрализовал дочь-диверсанта, освоив восстановление разделов и дисков из образов. Я пробовал почти все программы из вашей статьи про меня, "ленивого эгоиста". Начал еще года полтора тому назад и остановился на "старом, добром" Drive Image 2002. Вообще, ужасно жалко Power Quest: Norton не только свои System Works раздувал, перегружал и портил от версии к версии, но и до PQ добрался. <...>

Продолжаем разговор. Подарил я себе на Новый Год ноут с P4-2.8, занимаюсь оцифровкой своей обширной фонотеки с кассет и винила (перепробовал кучу аудиоредакторов, по-моему, для восстановления фонограмм Adobe Audition 1.5 - лучше всех), и все бы хорошо, НО...

Старым, Ленивым Эгоистам сеть не нужна. Тусоваться на чатах-форумах мы староваты, а во всемирной помой...паутине за нас копаются другие. Они издают для нас энциклопедии, библиотеки, базы данных на CD и DVD, подбирают и взламывают софт, издают журналы с обзорами и дисками, а мы на сэкономленные на трафике деньги все это без геморроя покупаем. А вот для моей подросшей, уже 16-летней дочери сеть - это, сами понимаете, необходимость. Ну, провел я выделенку, захитнул в последний слот старичка сетевую карту, поставил XP-Pro SP2 с брандмауэром, включил сетевые службы, установил сетевые программы... все, настал полный... апгрейд. В смысле, пора менять железо. Теперь, несмотря на все ухищрения, старик грузится не за минуту, а за три, тормозит и подвисает. Эта соломинка сломала - таки спину пожилого еерблюда. А значит, познакомился я с вами как раз вовремя. Ведь парадокс в том, что хотя половина железа остается: два HDD, CDRW, DVD, звук, видео, TV-тюнер, сеть - но вторая половина главнее, и, как не крути, а минимум ув 400 надо за нее отдать, чтобы не было мучительно больно, и т.д. Так что в бли-

жайшие 2-3 месяца - я ваш самый активный читатель. У вас самый приятный журнал из всей массы аналогичной по тематике прессы, которая часто ориентирована на снобов и богатых идиотов. Единственный недостаток, по моему мнению, это слишком большой объем новостей. Столько интересного за неделю не накапливается, читать становится скучно. Вы приятные, толковые собеседники, малость замороченные на играх-разгонах, но ведь разгон - это тоже игра, азарт! Это молодость, и рядом с вами я тоже веселею и бью попыткой.

Ну вот, пора писать постскриптум. Пойду учиться у дочери посылать письма по Интернету, а то я в этом такой же ноль, как был в компьютерах вообще пару лет назад! Извините, если получите копий 20 этого письма, освиваю новое дело. Успехов вам всем, берегите ваше начальство - залог здоровья коллектива!

Александр Гараканидзе

 Здравствуйте, Александр!
Да, к сожалению, компания PowerQuest с потрохами съела Symantec и не поморщилась - в 2003 году все ее активы стали собственностью последней. Например, в пресс-релизе, выпущенном по этому поводу, говорилось, что "таким образом Symantec предпринимает шаги для развития и внедрения в свои продукты функционала резервного копирования и управления носителями данных, основанного на технологиях Virtual Volume Imaging (V2i) и архитектуре Active State Management компании PowerQuest". Вы правильно делаете, если разыщете где-нибудь программу Drive Image 2002 и будете хранить ее у себя до поры до времени и пользо-

ваться ей, пока сложившаяся ситуация не изменится. А это скорее всего произойдет: либо продукты Symantec полегчают, либо подешевеют, либо появится компания вроде PowerQuest, которая сделает такой же функциональный продукт, подобный Drive Image. Лично я пользуюсь этой программой со времени ее появления, и еще ни разу она меня не подводила.

P. S. Может быть, использованы еще не все ухищрения (смайль)? Загляните в My Computer > Mapage > Event Viewer и внимательно прочитайте сообщения об ошибках, которые там найдете. Может, у вас что-нибудь с чем-нибудь конфликтует? Здесь и пожайте.

 Здравствуй, Апгрейд.
Пишу тебе чтобы выразить огромную благодарность за то, что ты мне дал:

Во-первых, это хорошая работа, на которую я устроился благодаря знаниям, почерпнутым из уже немалой подшивки журналов и конференций на сайте. Работаю сисадмином сразу в 2 компаниях, причем у меня нет никакого технического образования (это тоже нехорошо, поэтому собираюсь на курсы получать сертификаты). Во-вторых, спасибо за то, что на работе я встретил девушку, в которую влюбился и на которой собираюсь жениться в скором времени. Если бы не Апгрейд, то я бы никогда ее не увидел. Она даже почти меня не ревнует меня к тебе и во вторник вечером я могу спокойно почитать.

И еще у меня предложение: неплохо было бы напечатать статью о том, как пользоваться техподдержкой на microsoft.com (как искать баг по коду ошибки, по симптомам и тд).

Спасибо огромное!

Конвертация рукописей

Письма приводятся в том виде, в котором мы их получили на наш главный ящик, - то есть без исправлений орфографических, стилистических и пунктуационных ошибок. Символы цензуры: @#%\$ заменяют ненормативную лексику, <...> - купюры, *** - прочие замены.

Ваш e-mail не указывается на страницах журнала, но если вы желаете, чтобы он был опубликован, - говорите об этом в письме. Авторы всех опубликованных писем получают в подарок компьютерную оптический мышью от компании Creative, одного из лидеров в области производства продуктов для цифровых развлечений.

Звоните, приезжайте. С уважением, всегда ваш, почтовый ящик upgrade@veneto.ru.

PS если родиться мальчик, то его азбукой будет upgrade.

nick

 Привет, nick!

Во-первых. Поздравляю! Хороший результат для заочных курсов читателей Upgrade. Некоторые товарищи и одно рабочее место занять не могут, а вы вон целых два отхватили! Во-вторых. Прекрасно! Только для начала попробуйте читать ему сказки под редакцией Афанасьева, "Алису в стране чудес" и "Бибигона". А в качестве азбуки используйте специализированные издания – там кегль покрупнее. Это я вам как будущая мать советую (смайл).

 Здравствуйте, уважаемая редакция Upgrade!

Так как Upgrade стал для меня второй женой, я решил-таки пообщаться с ней (в смысле, с вами). У меня к вам сначала претензия, а затем уже и вопрос.

Претензия: вот есть рубрика новости – хорошая и полезная вещь, НО зачем, а главное, кому из наших читателей, нужна новость, что, например, в очередном сервере HP (стоимостью пары сотен штук баксов) стала явью возможность установки 4-ех процессоров вместо 2-ух? Не нужна нам такая новость!

Как говорят у нас на севере: "Будьте проще и народ к вам потянется!" <...>

С уважением, **Sheriff**

 Приветствую, Sheriff!

А пусть вам Барсуков и объясняет за чем. "Уважаемый, Sheriff! Вот согласимся мы с вами и не будем ставить новости ни о серверах, ни о говорящих роботах, ни об искусственном интеллекте. Ведь не имеет же это прямого отношения к вашему (или нашим) персональному ПК. Он шустрее работать не будет от того, что Blue Gene – самый быстрый компьютер на Земле. Надо хоть иногда отрываться от монитора и смотреть на вещи шире. Куда движутся компьютерные технологии? Что они принесут нам послезавтра? Для того чтобы знать ответы на эти вопросы уже сейчас, просто необходимо следить за происходящим. Пусть и не имеющим отношения лично к вам. А сегодняшние серверы – это наши завтрашние настольные станции". По-моему, хорошо сказал! А? Присоединяюсь.

 Господа!

Прочел тут часа 2 назад номер от 14 марта, и вот что надумал в связи с этим: что-то в последние несколько месяцев железно расшлалось – в юр. поддержке из Software была статья про отказ в гарантии на мать с вспучившимся элементом. На что поспорим, что слет был с трех перезагрузок (не идет DirectX приложение, не загружается, в утиль)? За последние 3-4 месяца это уже 20-й случай о котором я слышал

(случай только с ноября 2004), как будто какая эпидемия. У меня тоже не без жертв: SOB ZX-98CT, наконец отдала концы, а CT-7NJL6, приобретенная 27 ноября, просто издохла, с разницей в 2 месяца – сначала Chain-tech (CT), а потом SOB (говорят, что это Tomato, но не уверен). И все с одними симптомами. Вот такие пироги... Может у кого еще слетали матери за этот период? Думаю статистика будет впечатляющей.

Чернов Иван aka Pk

 Приветствую, Иван!

Да, есть такое дело. Свидетельства о подобных прецедентах наблюдались и в гостевой книге на сайте журнала (см. врезку).

 Доброго времени суток служителям пера великого журнала UPGRADE!

Ваш журнал читаю довольно давно, много раз хотел написать, но руки недоходили (а они вообще умеют ходить?), однако прочитав выпуск журнала под номером #14(207), а конкретно письмо тов. Эмира Кустирицы решился, т. к. в корне с ним не согласен и возмущен его позицией:

1. "...Вы вообще видели чтобы современная молодежь читала книги?..." товарищ Эмир, а Вы в какой стране вообще живете? Не в России случаем?(смайл) А в нашей стране как вы наверное знаете читает книги очень много

населения, а если Вы умудряетесь видеть только "вскормышей" Макдоналдса и всяких там Спидермэнов то я вам искренне сочувствую. А для вашего сведения большинство моих знакомых, хорошо разбирающихся в компьютерах (включая меня), любят читать книги и у каждого дома есть своя хоть и не очень большая библиотека, и я уверен, что большинство читателей Up'a с какой либо периодичностью почитывают. А в любом книжном магазине Вы сможете встретить как минимум пару-тройку молодых людей выбирающих книги (если Вы там вообще бываете).
2. Насчет просторечных слов: Up является для своих читателей не просто "сухим" ИТ журналом, а прежде всего другом, который может научить чему-то новому и полезному, помочь и кроме того составить веселую компанию при поездке в транспорте, Вы же не станете, тов. Кустирица, разговаривать со своим другом публицистическим, официальным и научным языками? – это и отличает всеми нами любимый Up от других ИТ журналов.

Best regards, **Heldar**

 Здравствуйте, Helder!
Ну, вы сейчас фактически отстояли честь родины, а заодно и нашу. Но пасаран, пессимистов в сад! ☺☺

Алена Приказчикова
lmf@veneto.ru

Гостевая книга

Кейген С: Все-таки в АПе есть толк. (смайл) Вот прочитал статью <...> Назгула и понял, што мой комп можно пока не менять, а поставить проц помощней, да видяху. А потом, через годик-два, мона взять што-то действительно новое и сурьезное, типа восьмидесятиядерного Triplentium7 с технологией пупертрединг, видяхи ГрейForceDX2, полтерабайта памяти дырдырдыр-VIII, стотерабайтный винт на основе millipede... С бонусной теплицей на 30 гектар - штоп тепло зря не пропадало - можна в Тюмени бананы и апельсины на своем участке выращивать.

Валерий: Добрый день! Присоединяюсь, к написавшим о проблеме "южного" моста на платах с чипсетом INTEL 865PE. Т.к. фирмы - производители официально (я не нашел упоминаний о проблеме ни на сайтах asus, gigabyte, intel в РФ, - только эхи в конференциях) ничего не общают - надежда на свободную (независимую) прессу. В этом случае - на Вас. Очень хо-

телось бы видеть, кроме технических подробностей проблемы (если она на самом деле есть) и юридические советы - как в этом случае действовать счастливому обладателю сгоревшей платы.

Sheriff: Ребята, а почему в журнале никак не освещаются Цифровые Видеокамеры формата miniDV (описания, ринги и т.п., наподобие того, как описываются ЦФК)? Очень нужная вещь в хозяйстве, ИМНО. Плюс вопросы, связанные с кодированием видео, да и с редактированием могли бы наверняка помочь. Цены, между прочим, на них (на видеокамеры) совсем не заоблачные и многие могут или уже смогли их себе позволить.

2 RusLAN: Да, в конфе появляется периодически инфа по сгоревшим южным мостам, да и по другим проблемам тоже. Спасибо местному народу. От многих проблем меня лично избавили... Просто я не знал причины почему мосты летят, а тут вот в тырнете на-

шел... ИМХО у Интела это скорее исключение, не в их интересах делать что-то не так, да и банально забыли вендоров поставить вопнемя в известность.

RusLAN 2 All: Южные мосты летят практически у всех производителей. Вроде бы пока что подобное не было обнаружено лишь на матерях Интел и Абит. О чем регулярно пишется в местной конференции. Это не Пиар, как многие могли бы подумать. Так что все на совести производителей материнок и... в блоках питания пользователей.

Павел: Третьего дня учтановил себе вайфайную сетку дома. Теперь вылезает в инет из любого места квартиры. Ощущения необычные. Нехватает провода, воткнутого в комп. Скорость - отличная. Теперь осваиваю всякие шифрования и защиты. А ну как кто-то вломится... Или простого пароля на подключение к моей сетке достаточно? Хотелось бы узнать мнение профессионалов.

самые новые
и популярные игры

чемпионаты
по различным играм

мощные современные
компьютеры

скоростной
интернет

низкие
цены

огромный выбор
напитков и блюд

дружественная
атмосфера

игровые приставки

уютный бар

бильярд

Самое
СТИЛЬНОЕ
И УЮТНОЕ
МЕСТО В СТОЛИЦЕ

интернет-клуб

FLASHBACK

www.flash-back.ru



Флэшбэк-1
ул. Керченская, д. 1Б, т. 510-1011

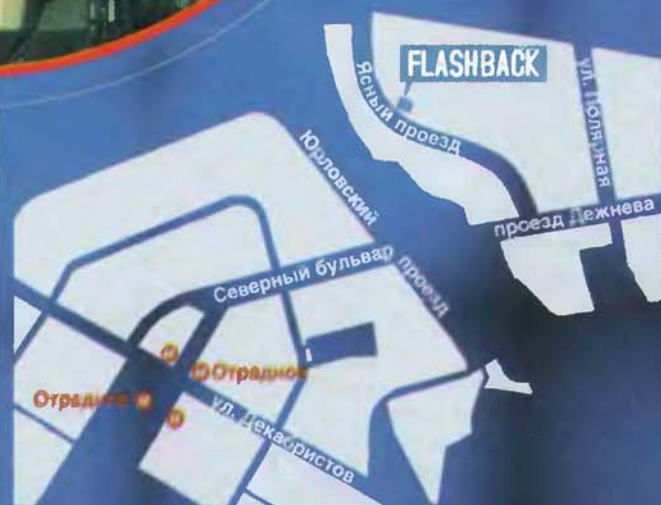

Флэшбэк-2
Ясный проезд, д. 26, к. 2, т. 785-8501

Совершенный звук в совершенной форме



Элегантная акустическая система JB-381 создана, чтобы стать частью Вашего стиля.

Выходная мощность:
Диапазон воспроизводимых частот:
Соотношение сигнал/шум:
Звуковое давление:

Высокое качество звучания позволяет в полной мере наслаждаться красотой любимых мелодий.

60 Ватт
30 Гц – 20 кГц
85 дБ
89 дБ

JB-381 – победитель соревнований «ММ-звук» по качеству звучания.

www.jetbalance.ru

MERLION-Citlink
+7(095)744.0333

MERLION-Denikin
+7(095)787.4999

MERLION-Elsie
+7(095)777.9779

MERLION-Lizard
+7(095)780.3266

JB Jetbalance