

ПИОНЕР

ДВУХНЕДЕЛЬНЫЙ
ДЕТСКИЙ ЖУРНАЛ

П 29
34

З
1925



Советы вожатого.



Вы, ребята, конечно, не забыли, что 23 февраля исполняется 7-я годовщина, со дня организации Красной армии.

Связь пионерских отрядов с красноармейскими частями должна быть, конечно, постоянная. Годовщину же Красной армии используем для того, чтобы усилить нашу практическую работу в Красной казарме, чтобы теснее связаться с красными бойцами, стоящими на страже Советского Союза.

Что ж нам нужно сделать? Прежде всего, каждый отряд должен сейчас же связаться с одной из красноармейских частей,

если отряд уже связан, эту работу усилить. Связавшись с комсомольцами-красноармейцами этой части, нужно получить разрешение на экскурсию у командира, военкома этой части и после этого, договорившись о дне и часе посещения казармы, отряд совершает туда экскурсию.

Перед экскурсией

ребятам самим нужно подтянуться, чтобы показать красноармейцам, что они будут достойной сменой красных бойцов. Особенно звенья, носящие военное название: „Буденновцы“, „Красноармейцы“, „Самолет“.

Игра — „Взятие Перекопа“.

Эта игра проводилась у нас с большим успехом.

Все участвующие разделяются на две группы: Красную армию, наступающую на Перекоп, и белогвардейскую армию Врангеля, защищающую Перекоп. Обе партии имеют свои штабы, своих вождей. В Красной армии — Буденный и Ворошилов, в белой армии — Врангель и другие белогвардейские полководцы.

Игра начинается с парада Красной армии перед боем. Хорошо этот парад связать с настоящим парадом Красной армии, приветствиями от красноармейцев. (По взаимному соглашению в начале парада участвует и враждебная группа). Обе группы имеют резкое отличие по форме. Красноармейцы одеты в шлемы, имея на левой руке красную повязку. Белая армия одета в шапки, папахи, имея на правой руке белую повязку.

По окончании парада белые отправляются к заранее намеченному пункту, который и является „Перекопом“. По приходе на место белые выставляют заставы, караулы, цепи и укрепляются. В центре этой крепости находится штаб. После того, как

белые укрепятся, на военный театр действий выступает Красная армия. В случае, если Красной армии удастся захватить знамя у белых, Перекоп считается взятым. Тут же происходит митинг.

Правила игры.

У каждого пионера, принадлежащего как к той, так и к другой партии, на груди имеются картонные номерки. Можно у белых — нечетные, у красных — четные. Номерки прикрепляются к груди так, чтобы их легко можно было снять. Потерянный в игре номерок считается убитым и из игры попадает в лагерь той партии, представитель которой его задержал. Если в лагерь одной из партий попадает дощечка с надписью целой военной части, вся военная часть попадает в плен той партии, которая дощечку задержала. В игре допускаются всевозможные движения со стороны пионеров. Тот пионер, которому удастся вырваться из рук противника с уцелевшим номерком, принимает дальнейшее участие в игре. Если большое количество номерков попадает в один из штабов действующих армий, то эта армия выигрывает.

В назначенный день отряд отправляется в казармы, в етроду, при знамени, с барабанным боем. В казарме каждое звено связывается со взводом, старается узнать про нужды красноармейца, чем можно им помочь: в библиотеке, красном уголке, на бельевом складе.

Если можно, вожатый должен договориться с комсоставом, чтобы ребятам показали различного рода оружие (пулеметы, прожектор и т. д.).

Старых участников гражданской войны нужно привлечь, чтобы они рассказали ребятам об интересных эпизодах, о минувших боях с врагами нашей Республики.

Спевши красноармейские и пионерские песни, отряд возвращается к себе.

Сбор отряда.

На ближайшем сборе отряда (20—22-го февраля) звенья подготавливают материал, полученный в Красной казарме, материализуют в своих уголках диаграммы, зарисовки, модели, помещают лозунги, в связи с годовщиной Красной армии в своем клубе. На этом же сборе вожатый проводит беседу: „7 лет на посту революции“.

Рассказав историю возникновения Красной армии, рисует ее героическую борьбу, указывая на роль Ленина и Коммунистической партии в деле создания мощной, непобедимой Красной армии, останавливаясь на современном положении Красной армии, — единственной в мире армии из рабочих и крестьян, без генералов. В этой же беседе указывается и на то, что наша армия небольшая по количеству, но крепкая духом стоит непоколебимо на своем посту.

Ребята должны уяснить себе, что они должны готовиться к тому, чтобы быть в будущем крепкой и надежной сменой Красной армии.

Если возможно, нужно организовать просмотр кино-фильма из жизни Красной армии.

В день годовщины 23-го февраля пионеры участвуют на вечере красноармейцев, где выступают с декламацией, инсценировками, физкультурой. Если возможно, нужно посетить военный музей или выставку, организовать игру „Бой за Перекоп“.

В деревне

ребята связываются с допризывниками, приглашают для беседы демобилизованных красноармейцев, побывавших в боях, пишут письма красноармейцам данной деревни.

В портовых городах

пионеры усиливают связь с комсомольцами-краснофлотцами, посещают военные суда, знакомятся с историей Красного флота.

Вожатый Яша.

ПИОНЕР

ДВУХНЕДЕЛЬНЫЙ ИЛЛЮСТРИРОВАННЫЙ ДЕТСКИЙ ЖУРНАЛ

ОРГАН ЦЕНТР. БЮРО ДЕТ. КОМ. ГРУПП им. В. И. ЛЕНИНА
при ЦК. РЛКСМ и НАРКОМПРОСА

РЕДАКЦИЯ: Москва, Новая пл., 6. Издательство „МОЛОДАЯ ГВАРДИЯ“

№ 3.

15 февраля 1925 г.

2-ой год изд.

ПЕРЕД ОКТЯБРЬСКОЙ ГРОЗОЙ



Ориг. рис. Н. Дубасова

Ленин и Зиновьев скрываются в шалаше от преследований правительства Керенского

ПОД ГРОЗОЙ



7.

УТРОМ Андрейка выбежал на улицу, и его поразила небывалая тишина:

Серая муть стояла над городом, заволакивая улицы, дома, и в этой мути как-будто утонули живые звуки дня. Не слышно было гуденья трамваев, не слышно было свистков, гудков, стука и лязга на вокзале.

Город замер, точно задохнулся в тумане.

— Это—забастовка,—подумал Андрейка.

Он пошел по улице. Редко попадались прохожие; шли они торопливо, появляясь и исчезая в тумане.

Вот и большая проезжая улица, поднимающаяся от вокзала в город. Здесь всегда было много извозчиков, они гремели пролетками по обледенелой мостовой, а сегодня тихо, пусто и мало даже прохожих.

И еще новость. Закрыты магазины, замки висят на дверях, только мелкие лавчонки торгуют, но у них чуть приоткрыты двери, как будто они каждый момент готовы прикрыться.

Послышалось цоканье копыт по мостовой. Проскакал отряд гайдамаков, ¹⁾ за спинами винтовки, лица свирепые, шапки надвинуты на глаза.

И не успел проводить их глазами Андрейка, как показались солдаты. Шли они безмолвно, тесными рядами, отбивая четко шаг, а лица были сумрачные, серые.

—Куда они идут,—думал Андрейка.—„Ловить забастовщиков. Но как их найти, когда они бросили работы и разбежались, кто куда...“

Встретилась женщина с ведрами. Она несла воду, шла и бормотала:

— И что это делается. И когда этому конец будет? Ни воды, ни хлеба...

Из дверей лавчонки выглянула старая еврейка и спросила у женщины:

— Где воду брала?

СОДЕРЖАНИЕ ПРЕДЫДУЩЕГО НОМЕРА

Зима 1917 г. В Киеве хозяйничают гайдамаки. Рабочее движение загнано в подполье. Железнодорожные рабочие объявляют забастовку. Гайдамани жестоко расправляются с забастовщиками. Арестован и отец 12-летнего Андрейки, железнодорожник Щербанов. Идут слухи о приближении большевиков к городу. Андрейка с товарищами ждут не дождутся их.

— А вон там, по бульвару, дом большой, направо, колодезь во дворе.

— Всем дают?

— Всем—за деньги. Да очередь такая, что и не переждешь... И что это делается!..

Женщины разговаривали тихо, а Андрейка свернул в переулок и, пройдя немного, увидел толпу.

Она стояла на улице и во дворе около большого дома с колоннами и стеклянным куполом. Тут были и солдаты, и гайдамаки, и студенты, и женщины.

На верхней ступеньке между колоннами стоял маленький человечек, в очках, с длинной седой бородой, похожий на учителя, и что-то говорил по-украински, размахивая руками.

Андрейка плохо слышал и мало понимал, но по отдельным словам догадался, что седенький человечек говорит о том, что нужно бороться с большевиками.

Временами толпа глухо гудела, и слышались выкрики:

— До борьбы! До борьбы!¹⁾

И когда раздавались эти выкрики, маленький человечек еще сильнее тряс бородой и размахивал руками.

Кончил он выкриком:

— До зброи!²⁾

И толпа долго повторяла его слова, грозя кому-то кулаками:

— До зброи! До зброи!

А потом стали расходиться с песнями.

Андрейка смотрел и думал:

— „Неужели же все эти люди, и даже женщины, пойдут воевать с большевиками? Да они, поди, и стрелять не умеют, а кричат—до зброи“

И ему стало весело, как бывает иногда, когда ожидаешь увидеть что-нибудь страшное, а видишь смешное.

¹⁾ До борьбы—к борьбе!

²⁾ До зброи—к оружию.

¹⁾ Гайдамаки—украинские кулацкие военные части.

Андрейка выбрался из толпы и побежал вприпрыжку по пустым улицам.
— Расскажу—тятке, думал он дорогой,—тоже будет смеяться“.

Дома его встретила мать, заплаканная, убитая.
— И где ты бегаешь!—с упрекам сказала она. Тут у нас...

И поперхнулась слезами.
— Что такое?—вымолвил, побледнев, Андрейка.
— Отца гайдамаки взяли.

Андрейка заморгал часто-часто глазами, как будто не мог сразу понять того, что случилось. Потом, как пришибленный, опустился на скамейку и заплакал.

8.

Грозные наступили дни...
Объявили осадное положение. Город замер. Позакрывались магазины, кавьярни, столовые. Не ходили трамваи. Нарядные улицы опустели. Двигались только отряды добровольцев и гайдамаки, да пробирались торопливо женщины с ведрами и корзинами—за водой и хлебом.

По вечерам было жутко.
Электрическая станция бастовала, и тьма была на улицах и в домах. Бродили в темноте шайки налетчиков, врываются в дома и, под видом обысков, грабили квартиры. Отряды гайдамаков тоже рыскали по городу с обысками и тоже грабили. И жители не знали, кого больше бояться—налетчиков или гайдамаков.

У Щербаковых было сумрачно и тоскливо. Плакала мать. Ей трудно было ходить, едва передвигала ноги. Вздыхала и причитала бабушка, не понимая, что делается вокруг нее и зачем все это—война, революция, гайдамаки и большевики. Только Андрейка не унывал. Больно было думать об отце—где он теперь, жив ли. Может, его уже убили гайдамаки.

Но когда мать говорила, глотая слезы:
— Не вернется. Убьют его там...
Андрейка упрямо твердил свое:
— Вернется. Большевики придут и освободят.
— Много ты знаешь!—качала головой мать.
— Да уж знаю. Говорили мне. Их тюрьму сажают. Битком тюрьма набита... При случае и убеж можно.

Андрейке только сейчас пришло в голову, что можно убежать из тюрьмы, и он сразу поверил этому и даже повеселел.
— Теперь по ночам темь,—вслух рассуждал он,—выскользнул, и айда. Ищи потом... Вот так, гляди, будем сидеть, а в окошечко тук-тук. И входит тятенька.

— Ты выдумашь,—сказала мать и стала спокойнее. Как-будто и она поверила, что это может случиться.
Второй уже день шла забастовка. В лавках не давали хлеба. Воду приходилось носить издалека.
Мать не могла стоять в очередях, и Андрейка носил воду, пригибаясь под тяжестью ведер, навдывался в хлебные лавки, где перед закрытыми дверьми стояли длинные хвосты. Никто не знал,

когда будут давать хлеб и будут ли давать, но стояли, боясь потерять очередь.

Ветер свистел вдоль улицы, было холодно и пустынно, быстро неслись тяжелые серые облака.
И все кругом было холодное, серое. Хмурость лежала на озябших лицах, бранчливы были разговоры.

Андрейка слушал, о чем гудит очередь, и видно было, что все ждут какого-нибудь конца.

Часто, простояв 5—6 часов, уходили ни с чем,—лавки так и не отпирались,—и слышались слова, в которых таилось отчаяние.

— Мука, а не жизнь! Голодом морят! Когда же будет конец!

9.

С наступлением темноты в разных частях города затрещали выстрелы.

Сначала они щелкали в одиночку—здесь, там, ближе, дальше,—казалось, будто кто хлопал длинным кнутом. Потом раздалась чаще, гуще, щелканье перешло в залпы, с зловещей четкостью залпы прорезывали темноту, сверлили воздух.

Андрейка выскользнул на улицу, остановился у ворот и стал смотреть и слушать.

Стреляли внизу, за вокзалом, и выше, на горе. Среди ружей трескотни Андрейка уловил новые звуки—быстрое-быстрое цоканье. Казалось, будто кто-то голодный и озябший щелкает зубами, и жутко было слушать это щелканье.

У Андрейки побежала дрожь по телу—не от страха, а от ожидания чего-то большого и важного. Он высунулся за ворота.

По пустынной улице бежал человек, прижимаясь к стенкам. Пробегая мимо, он бросил находку:
— Началось!..

И в голосе его слышался страх.
Темнота скрыла его, и долго не видно было никого. Потом из-за угла вылетел конный отряд и проскакал во весь опор на улице. Вслед за ним показалась кучка вооруженных людей. Они шли быстро, почти бежали.

Андрейка спрятался за ворота и с злорадством подумал:
„Ага, закопошились... Дадут вам большевики чёсу“.

По двору шел кто-то. Андрейка узнал соседа, старого токаря Антонова. Он поравнялся с Андрейкой, посмотрел на него и сказал:

— Ты что тут?
— Смотрю.
— Гляди, чтобы не задело.
— Нет, они далеко.

Антонов постоял, послушал и сказал:
— Восстание по всему городу. Требуют, чтобы Рада ушла.

— А она не хочет?—спросил Андрейка.
— Не хочет,—усмехнулся Антонов и, помолчав, добавил:

— Да мало ли что. Царь тоже не хотел уходить, а, однако, сковырнули. Так и Рада.
Где-то уже ближе раздалось дробное цоканье.

— Пулемет работает,—сказал Антонов. Это уже как на войне. Дело, стало-быть, разгорается... Вот, будь я помоложе, а ты постарше, пошли бы с тобой гайдамаков бить. А!..

— Я бы и сейчас пошел,—сказал Андрейка, и снова дрожь побежала у него по спине.

— Ну сейчас от тебя какая польза.

— А вот я вчерась видел—немного больше меня ребята, а с ружьями.

— Это за Раду которые? Ну, там всех под гребенку стригут, кабы ты побольше.

Андрейка вспомнил про отца—царапнула острая боль—и сказал:

— Кабы отца не взяли, он бы тоже пошел.

— Василий-то?—подхватил Антонов.—Бесприменно пошел бы. Горячий парень.

Андрейка прижался к рукаву Антонова и сказал звенящим от тайной боли голосом:



— Стца гайдамаки взяли...

— А скажи, по правде, Петрович. Его не забьют там гайдамаки?

Антонов положил руку на плечо Андрейки и сказал:

— Зачем забьют. Посадили в тюрьму и сидит.

Придут большевики и ослобонят.

— А если гайдамаки одолеют?

— Куда им...—махнул рукой Антонов.—Кто за

Раду стоит! Рабочие против них; гарнизон держит нейтралитет; селянство не сдвинется с места. Стало-быть, и воевать не с кем. Постреляют два—три дня и сдадут город.

Слова Петровича успокоили Андрейку. Он сказал, как бы спрашивая:

— И чего тогда лезут!..

— Без драки нельзя,—усмехнулся Антонов. За новое идет бой. Так уже жизнь устроена, что все должно меняться. А это не всякому по вкусу, в муках рождается. Стало-быть, это в роде закона. Хочь, не хочешь, а надо...

Один за другим раздались два залпа. И вслед за ними зацокал пулемет.

Из темноты вынырнула какая-то фигура. Остановилась и, задыхаясь, вымолвила:

— Будь ласка, скажите, где тут канатная улица?

— Держи вверх, а потом направо,—сказал Антонов.—Откуда идешь?

— С вокзала.

— Как там?

— Стреляют. Пули так и свистят. Ползком пришлось квартала два...

Фигура скрылась в темноте.

— Запутался, сердяга,—сказал Антонов.—Ну, пойдем, хлопче, по домам. Успеем еще насмотреться и послушаться. Это—только цветики...

10.

Что-то грохотало над городом так, что стены дрожали.

Андрейка проснулся и долго ничего не мог понять.

Что это? Гроза? Но почему не видно молнии? И какая может быть гроза зимой.

Заворочалась мать. Андрейка спросил:

— Слышишь, мамка?

— Слышу,—отозвалась мать.—Это пушки стреляют.

Страх дрожал в ее голосе. Она поднялась, села. И не знала, повидимому, что делать—встать ли и зажечь огонь, или сидеть впотьмах.

Андрейка, с'ежившись, вслушивался в громыханье. Удары летели за ударами и отдавались то ближе, то дальше. Что-то как-будто рвалось в вышине и падало на землю грохочущими осколками.

Кто это стреляет? Большевики или гайдамаки? Или же те и другие вместе.

Слезла с кровати бабушка и зашаркала босыми ногами по полу, что-то шепча. Проснулась Таня и заплакала, услышав громыханье.

Жутко было сидеть в темноте.

Мать встала и зажгла огонь. Маленький глазок света немного рассеял жуть. Все сидели молча, подавленные, растерянные. Хотелось не слушать и не думать о том, что делалось там, среди ночи, в темноте, но при каждом ударе дрожали стены, звенела жалобно посуда на полке, вздрагивал язычок света в лампочке и обрывалось дыхание в груди.

Хотелось спрятаться куда-нибудь, только бы не слышать этих громовых ударов, потрясавших землю.

— И что это будет?—который уже раз спрашивала мать и не находила ответа.

Андрейке казалось, что он проваливается куда-то, нет у него ни рук, ни ног, весь превратился в комочек и этот комочек вздрагивает при каждом ударе.



Гайдамаки...

От грохота дрожат стены и, кажется, вот-вот развалится дом. Бухают пушки, летят снаряды, и каждый несет кому-то смерть. Что, если снаряд попадет в их дом? Снесет до основания, останутся только щепки.

Страшно было думать об этом. Встать бы и убежать куда-нибудь. Но куда бежать? Гремит над городом страшными раскатами боевая гроза, и неизвестно, где упадет удар и кого настигнет.

Сидели все кучкой на кровати. Трудно было двигаться, шевельнуть рукой. Лица застыли, не шли на язык слова, и только глаза были широко открыты, и глядел оттуда темный, как ночь, страх.

Грохнул удар, зазвенела посуда, и что-то круглое скользнуло по стене.

Мать вскрикнула; заплакала опять Таня; холод побежал по спине у Андрейки.

Сорвалось с гвоздя сито. Упало на пол и покатилося к дверям. Смотрели на него со страхом, и никто не двинулся, чтобы поднять его, так и осталось оно темным кружком у порога.

Проходили длинные жуткие, наполненные громыханьем, часы и, казалось, несколько ночей прошло в одну эту ночь.

Только на рассвете стала затихать канонада. Вместе с темнотой уходил страх, и на смену ему пришло утомление.

Как сидели на кровати, так и легли кучкой и заснули.

Утром Андрейка проснулся и опять услышал тяжелое, потрясавшее стены, буханье. Поднял голову, посмотрел на окно—мутный свет сочился оттуда, и трудно было разобрать, дым ли это, или туман.

Вошла мать с поленцами дров в руках. Лицо у нее было желтое, с темными пятнами под глазами.

— Опять стреляют?—спросил Андрейка.

— Стреляют,—говорят, много домов разбили.

Андрейка встал, потянулся. Ноги были вялые, мутно в голове, но страха, вчерашнего ночного страха—уже не было. Да и стреляют сегодня как будто тише.

— Мать!

— Что тебе?

— Вода у нас есть?

— Есть немного.

— Я сбегаю.

Андрейка пошел к двери.

— Куда ты!—остановила его мать.

— На двор.

— Не бегай по-пусту.

И добавила тихо, как бы про себя:

— Одного нет, так еще и другого...

Андрейка вышел и остановился у входа.

Мутно и туманно на дворе.

Туман как-будто смешался с дымом и повис над городом, холодный и серый.

Тихо... Все словно вымерло.

Гукнула и рассыпалась грохочущими перекатами пушка. У Андрейки екнуло сердце. И вскоре с другой стороны отозвалась другая. Андрейке послышалось, как-будто бы пронеслось что-то с шипеньем вверху. Он поднял голову и ничего не увидел.

(Продолжение в сл. номере).

МОЯ ЖИЗНЬ

(Окончание)

Сначала я училась дома. Мама меня учила. Рано научилась я читать. Книги были моей радостью. Я глотала книжку за книжкой, они открывали предо мной целый мир.

Я очень хотела поскорей поступить в гимназию. Поступила, когда мне было 10 лет. Но в гимназии мне было плохо. Класс был большой, человек 50. Я была очень застенчива и как-то затерялась в нем. Никто не обращал на меня никакого внимания. Учителя задавали уроки, вызывали к доске, спрашивали уроки, ставили отметки. Спрашивать ни о чем не полагалось. Классная дама у нас была придира и крикса, ухаживала за богатыми девочками, приезжавшими на своих лошадях и бранила девочек плохо одетых. А, главное, между девочками не было дружбы, было очень скучно и одиноко. Я очень усердно учила уроки и была развитее других, но отвечала плохо, так как думала совсем не о том, о чем меня спрашивали. Отец, видя, что я чувствую себя в гимназии плохо, перевел в другую — в частную гимназию Оболенской. Тут было совсем другое. Никто на нас не кричал, дети держали себя свободно, были дружны между собою, я со многими подружилась, учиться было очень интересно. Я до сих пор вспоминаю эту гимназию с добрым чувством, она дала мне много знаний, умение работать, сделала меня общественным человеком.

Отец, с которым я очень дружила и говорила обо всем, умер, когда мне было 14 лет. Мы остались вдвоем с мамой. Она была очень хорошим, живым человеком, но смотрела на меня, как на ребенка. Я очень упорно отстаивала свою самостоятельность. Только позже, когда у нас установились уже отношения равенства, мы стали жить очень дружно. Она очень меня любила, и мы прожили всю жизнь вместе. Она очень сочувствовала тому, что я стала революционеркой и помогала. Все товарищи по партии, бывшие у нас, знали и любили ее. Она уж никого, бывало, не отпустит голодным, о каждом позаботится. Когда отец умер, пришлось думать о заработке. Я достала урок. Мы с мамой брали также переписку. Кроме того, наняли большую квартиру и стали сдавать комнаты. Тут пришлось повидать всякого народу, насмотреться, как живет студенчество и разная городская мелкая интеллигенция — телефонистки, швейки, фельдшерницы и пр. Так как я была первой ученицей, то получила урок через гимназию. Это занятие не из сладких было. Родители побогаче смотрели на учительницу свысока, вмешивались в

занятия. Я мечтала о том, чтобы стать по окончании гимназии учительницей в школе, но никак не могла найти места. Тем временем я очень усердно читала сочинения Льва Толстого. Он очень резко критиковал роскошь и праздность богачей, критиковал государственные порядки, показывал, как все делается для устройства сытой и приятной жизни помещиков и богачей и как пропадают, гибнут от чрезмерного труда рабочие, как надрываются над работой крестьяне. Л. Толстой очень ярко умел изображать вещи. Я продумала все то, что сама видела вокруг себя, и увидела: Л. Толстой прав. По другому я посмотрела и на борьбу революционеров, лучше я поняла, за что они борются. Но что делать? Террором, убийством отдельных особенно вредных чиновников и царей делу не поможешь. Л. Толстой указал такой выход — физический труд и личное самоусовершенствование. Я все стала делать сама по дому, а летом работала крестьянскую тяжелую работу. Изгнала всякую роскошь из жизни, стала внимательнее к людям, терпеливее. Но скоро я поняла, что от этого ничего не меняется и несправедливые порядки будут продолжаться попрежнему существовать, сколько бы я не надрывалась над работой. Правда, я ближе узнала крестьянскую жизнь, научилась попросту разговаривать с крестьянами и рабочими, но какой же это был выход. Я думала, что если поступлю в ВУЗ, то узнаю, что надо делать, чтобы изменить жизнь, уничтожить эксплуатацию.

В то время женщин не принимали ни в университет, ни в какие другие высшие учебные заведения. По распоряжению царицы, которая считала, что женщине не надо учиться, а надо сидеть дома и ухаживать за мужем и детьми, женские медицинские курсы и высшие женские курсы были закрыты. Я училась самоучкой, как умела.

Наконец, были открыты в Петере В. Ж. Курсы и я туда поступила. Через пару месяцев я сильно разочаровалась в них. Увидела, что того, что мне надо, курсы мне не дадут, что там учат весьма учебным вещам, но очень далеким от жизни. Времена тогда были совсем другие, чем теперь. Книг по общественным вопросам хороших не было, собраний не было, рабочие были совсем не организованы, рабочей партии тоже не было. Мне было 20 лет, и я даже не слыхала, что был какой-то Маркс, ничего не слыхала о рабочем движении — о коммунизме.

Однажды, я попала в студенческий кружок — тогда начиналось студенческое движение — и у меня открылись глаза. Я бросила курсы и стала учиться в кружках, стала читать Маркса и другие необходимые

книжки—и я поняла, что изменить жизнь может только рабочее революционное движение, что для того, чтобы быть полезной, нужной, надо отдавать все свои силы рабочему делу. Теперь я сразу успокоилась. В кружки я ходила три года, очень многому в них научилась, совсем по другому стала смотреть на жизнь. Но мне хотелось не только знать, но и работать, быть полезной. У студентов с рабочими связи были слабы: тогда студентов преследовали всячески, если они ходили к рабочим. Царское правительство старалось отгородить студенчество от рабочих каменной стеной и чтобы пойти поговорить с рабочим надо было переодеться, чтобы не походить на студента, и идти тайком. Все связи у студенчества были на перечет. Я решила тогда поступить учительницей в воскресно-вечернюю школу в селе Смоленском, что за Невской заставой (теперь этот район называется районом Володарского). Школа была большая, на 600 человек, туда ходили рабочие с фабрики Моксвеля, Палля, Семянникова, с Александровского завода и других. Почти каждый день ездила я туда.

Дело преподавания рабочим меня ужасно увлекало. Я хорошо узнала жизнь рабочих и их труд. Это знание рабочей жизни помогает мне до сих пор. Вспоминаются рассказы рабочих. Времена были тогда тяжелые. Рабочего, осмелившегося сказать мастеру, что, если возрастает интенсивность труда, то нужна более высокая плата, по этапу высылали на родину. Управляющий, мастер занимались сплошь и рядом рукоприкладством. Пьянство среди рабочих и темнота были невылазные.

Я проучительствовала в этой школе 5 лет, до тех пор, пока не попала в тюрьму. Тем временем у нас стала складываться, хотя и очень слабая, но все же организация. Организация активных марксистов, по примеру немецкой рабочей партии, стала называть себя социалдемократической. В 1894 году приехал в Питер Владимир Ильич, и тогда дело пошло гораздо лучше, организация быстро укреплялась. Мы с В. И. работали в одном районе

Владимир Ильич на рыбной ловле.

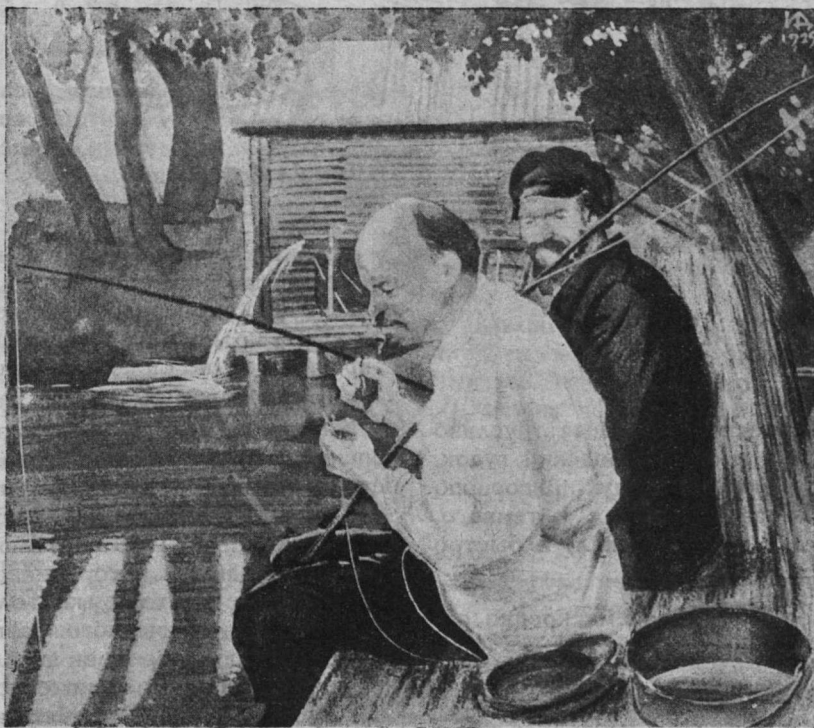

Ориг. рис. И. Дубасова

Вынужденное занятие в подпольи во время Керенщины.

и скоро очень подружились. Наша организация перешла уже к широкой агитации листками. Стали выпускать нелегальные брошюры, потом задумали издавать нелегальный журнал, популярный. Когда он был уже почти совсем готов, Владимира Ильича и еще ряд товарищей арестовали. Это был большой удар для организации, но кое-как собрались с силами и продолжали выпускать листки. В августе 1896 г. всячески разжигали забастовку ткачей, помогли ей пройти организованно. После забастовки начались аресты, была арестована и я. В ссылке я вышла замуж за Владимира Ильича. С тех пор моя жизнь шла следом за его жизнью, я помогала ему в работе, чем и как могла. Рассказывать об этом значило бы рассказывать историю жизни и работы Владимира Ильича. Моя работа заключалась в годы эмиграции преимущественно в сношениях с Россией, в 1905—7 г. я была секретарем Ц.К., а, начиная с 17 г., работаю по делу народного образования. Дело это я очень люблю и считаю важным. Чтобы довести дело Октября до конца, рабочим надо овладеть знанием надо овладеть им и крестьянству. Без этого оно не сможет сознательно пойти следом за рабочим классом, без этого медленнее будет объединять свои хозяйства. Моя работа по народному образованию тесно связана с пропагандистской и агитационной работой партии.

Мне выпало на долю большое счастье видеть, как росла сила и мощь рабочего класса, как росла его партия, пришлось быть свидетельницей величайшей в мире революции, видеть уже ростки нового социалистического строя, видеть, как жизнь начинает перестраиваться в своих основах.

Я всегда очень жалею, что у меня не было ребят. Теперь не жалею. Теперь у меня их много—комсомольцы и юные пионеры. Все они—ленинцы, хотя быть ленинцами.

По заказу юных пионеров написана эта автобиография.

Им, моим милым, родным ребятам, я ее и посвящаю.

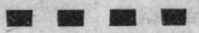

Егоркино торжество



I. Егорка торопится

КОГДА первый луч бледного рассвета трусливо коснулся Егоркино лицо, и когда заводский гудок, крепко рванув, бросил в морозный воздух пригоршню плавных звуков, Егорка разом вскочил с темного, старого сундука (на нем он всегда спал) и быстро начал одевать серые штаны.

Его вихрастая головенка в это время крепко работала:

„Поди, застыл Сережка,—думал он,—полночи торчит на морозе“...

Обрызгав свою рожицу колкими каплями студеной воды, он потянулся за шапкой.

— Встал, полуношник...—высокая худая фигура его матери дернулась к нему.—Ночью шатался, не весть где, а сейчас до счета лететь собрался, пионер чертов...

Егорка ничего не отвечал. Он знал, что мать в тайне гордится им и его новой работой с заводскими ребятами в отряде. И когда мать ворчала на него, в глазах Егорки стояла веселая и довольная улыбка ее в праздничные дни, когда она видела его мускулистое, ладное тело, легко выбивающее шаги вместе с другими ребятами.

— Куда идешь!.. Попей чаю хоть.

— Давно отец на завод ушел?—уже накинув пальтишко,—спросил Егорка, в мыслях которого вопрос времени играл сейчас главную роль.

И узнав, что отец только что вышел, Егорка улыбнулся матери и, зацепив со стола кусок хлеба, деловито хлопнул низенькой дверью.

— Ишь ты, и галстух свой забыл,—говорила мать, подбирая Егоркину постель,—и постель не накрыл...

Она привыкла, что сын ее в последнее время все для себя сам делал.

II. Парень, как таковой

Егорка учебных заведений не кончал и читать-то он, главным образом, научился, разбирая вывески да плакаты. Но пионерское свое дело он знал „на ять“. С гордостью носил он серые штаны, синюю рубашку с красным языком пламени за спиной и рваную шапочку на вихрястой голове.

Когда Егорка впервые напоролся на молодой пионерский отряд соседнего завода, он раз и навсегда, бесповоротно определил дальнейшую свою линию.

Комсомольская ячейка фабрики, около которой парнишка давно уже вертелся, до сих пор вспоминает неожиданный и горячий Егоркин нажим:

— Что же вы, хлопцы... Только о себе и думаете. Ребята с металлического давно в пионерах ходят...

Вот с того-то времени начала вся Егоркина жизнь вертеться вокруг трех интересов.

Клуб со „своими“ ребятами, фыркающие станки текстильной фабрики, на которой работал его отец, и во главе всего ЛЕНИН, во имя которого существовали и работали первых два интереса.

В районе Егорку любили за его неутомимость и всегдашнее желание работать.

Был еще один „интерес“ у Егорки,—это его закадычный друг, Сережка, но о нем после.

III. Как это случилось

Крепко кусал мороз Егоркино лицо, звонко трещал снег под быстрыми ногами его.

А в голове, как живой, стоял вчерашний вечер: работа в клубе, фабрика и быстрый четкий шопот, который он уловил, скользя мимо фабричного склада... Служащий склада и долговязый парень в поддевке...

— Ну, и жара была эти дни на фабрике... раскаркалось воронье... Теперь [бы только с товарами не засыпаться.

Острым мозгом все уловил Егорка. Он понял, о чем идет разговор. Кража со склада уже неделю волновала рабочих, управление и фабзавком. Не даром муравейником тревожился эти дни райугрозыск. Дорогие шелка и куски сукон должны были оставить основательный след на производстве фабрики. Что ему следовало делать—маленькому пионеру с большими желаниями и стремлениями? Пойти заявить... Будет ли толк? „Не пойман, не вор...“ и т. д.

Вернувшись в клуб, он посоветовался со своим приятелем Сережкой, и ребята решили устроить слежку, чтобы уличить грабителей с поличным. Нелегкое это было дело, когда даже привычные к холоду извозчики и те искали тепла у уличных костров в эту на редкость холодную ночь.

И вот сейчас, встав с рассветом, Егорка спешит на смену Сережке, дежурившему у квартиры служащего склада, умышленно оставив дома свой красный галстук и второпях не прибрав постели.

IV. Пост

Подойдя к низенькому домику, скрытому полисадником, Егорка легонько свистнул. От стены противоположного дома отделилась маленькая заиндевшая фигурка и, отдав салют плохо слушающейся от холода рукой, с трудом проговорил замерзшими губами:

— Все в порядке... Никто не входил и никто не выходил, а я замерз, как собака.

Худенькое Сережкино лицо было синеватым. Он зябко ежился и переминался. Чувствовалось, что манит его сейчас кружка горячего чая и теплая постель. Егорка сочувственно смотрел на приятеля.

— Здорово же тебе досталось...—к утру-то мороз обозлился... Ну, ничего. Дело наше такое—пионерское. Махай домой. Что и на работу сегодня субъект наш не пошел?..

— Нет,—ответил Сережка...

— Ловко... не спраста все это... Ну, прощай. Приходи сменять через четыре часа.

Хлопнув друга по плечу, Егорка уже нацелил внимательные острые глаза на соседний домик, как вдруг, увидев вдали знакомую долговязую фигуру, схватил собиравшегося было уходить приятеля за плечо и втащил его в глубину двора.

— Идет... Я помню этого „фрукта“. Подожди, Сережа, пяток минут, уж потерпи как-нибудь.

„Фрукт“ разухабисто протащился по панели. Меховая шапка болталась длинными ушами. Грузной походкой подошел он к коричневой, войлочной двери и резко рванул ручку звонка.

Мальчики замерли... Только изредка полузамерзший Сережка ляскал зубами.

Егорка одел на его голову свою более теплую шапочку и жадно глядел... Он видел тяжелую фигуру долговязого, слышал какой-то разговор за дверью... Потом дверь отворилась и снова закрылась.

Желтая лохматая собака подошла к мальчикам с тихим недобрый ворчаньем. Егорка бросил кусок хлеба, и недоброе ворчанье перешло в дружелюбное чавканье и обнюхивание.

— Подожди еще пару минут,—сказал он Сереже, а сам, свистнув собаке, играя с нею, легко и свободно подошел почти вплотную к окнам соседнего дома.

V. Обстоятельства выясняются

Уголкем глаза, лаская собаку и смеясь почти натуральным смехом, Егорка увидел низкую комнату, длинный стол, какую-то закуску и пару бутылок. И гость и хозяин были одеты. Закусывали стоя, и о чем-то оживленно говорили... Больше Егорке и видеть нечего было. Понял он. Пойдут сейчас. Надо быть готовым.

Резко дернув собаку, совсем подружившуюся с ним, он с хохотом побежал за ней к... Сережке.

— Слушай, все в шляпе... Стисни зубы... С чайком придется обождать... Собираются.

Еще долгих морозных полчаса ждали мальчики. Грел Егорка Сережку и собака помогала, примостившись у ног.

В голове у обоих толпились одни и те же мысли: — Не подкачать бы...

Хлопнула дверь. Покачиваясь, поперли оба, не глядя на мальчиков и собаку. Прошли мимо. Тащился за ними отвратительный, тошный запах самогона...

Мальчики ждали. И только когда те отошли изрядно, они двинулись следом, захватив с собой неожиданного четвероногого приятеля.

VI. Следом

Улицы оживали. Мимо мальчиков проходили закутанные по уши фигуры. Скрипели сани, подымая за собой небольшие облачки снежной серебристой пыли.

Мальчики торопились. Они боялись затерять преследуемых и в уже ожившей улице не опасались вызвать их подозрения.

Егорка недоумевал...

— Идут к фабрике... Неужели все усилия пошли впустую...

Совсем уже близко у фабрики преследуемые, осмотревшись по сторонам, юркнули в узкий переулок.

Сережка, шедший почти следом, услышал:

— Не встретить бы кого из склада. Заведующий отпустил на день по случаю „семейного торжества“, ха... ха... ха... ха...

Еще несколько саженей, и небольшой дворик. В конце сарайчики, дрова и белье, замерзшее на веревке.

Мальчики остановились. Каждый слышал, как бьется его сердце и чувствовал, как замирает дух. Сережке уже не было холодно. Только сейчас мальчики, как следует, поняли, как трудна и опасна их задача.

Из домика вышло уже четверо. Они быстро подошли к одному из сарайчиков и отперли его.

Егорка шептал:

— Дуя в отделение... Скажи, пионер я... Прости человек десять. Мимо фабрики пойдешь, скажи в Комитете... Захвати из ячейки... Скорей, стрелой... Я подожду. Обо мне не беспокойся, и Егорка обнял шею собаки.

VII. Накрыли

Занятый наблюдением за сарайчиком Егорка страшно волновался. Он знал, что Сережка делает свое дело, но в то же время все говорило за то, что грабители долго не задержатся. И действительно,



долговязый „фрукт“, понукая других, стал быстро выносить наружу тюки, покрывая их старыми половиками.

Егорка метался, как заяц. Бежать ли ему за милицией или ждать до последней минуты. Он машинально ласкал собаку и в животной теплоте чувствовал какую-то поддержку.

Нагрузка близилась к концу, а Сережки все не видно. В лихорадочном ожидании Егорке явилась блестящая мысль.

— Заговорю им зубы.

Храбро вошел во двор и обратился к одному из четверых:

— Помочь, дяденьки?..

Те удивленно переглянулись, а Егорка, не ожидая приглашений, деятельно начал... мешать их работе, путаясь в веревках и передвигая узлы...

Острые глаза его заметили в глубине улицы небольшой отряд милиционеров, предводительствуемый Сережкой.

Егорка облегченно вздохнул и, выждав минуту, серьезно проговорил:

— Ну, дяденьки... Снимай штаны, — готовься к молебну.

Те не знали, что и думать, но показавшиеся в воротах милиционеры объяснили им все.

Через минуту все четверо были арестованы.

Долговязый „фрукт“ долго с ненавистью глядел на Егорку и, наконец, сказал:

Ну, погоди щенок. Я еще с тобой рассчитаюсь...

Егорка, дожевывая свой хлеб, удовлетворенно промывчал:

— Подсунься... Наши ребята с отряда наклепают так, что ты ног не унесешь...

Ранние прохожие с удивлением смотрели, как толпы рабочих с веселыми шутками несли на руках к заводу двух перемерзнувших, но довольных парнишек. Особенное удовольствие, казалось, испытывала собака, последовавшая за своими новыми друзьями. Ее лохматый хвост—то ли от полноты переживаний, то ли от мороза—стал трубой и колебался в воздухе.

VIII. Егоркины октябрины

Клуб пестрел плакатами и алыми пятнами пионерских галстуков. Было тесно... Сегодня собрались три районных отряда и много рабочих. На сцене президиум из представителей фабкома, Комсомола и фабричного управления.

Председатель торжественно зачитывает выписку из протокола:

Выписка из протокола № 67.

Заседание Президиума Райкома РЛКСМ.

Слушали:	Постановили:
1. О работе в пионерском отряде и о проявлении инициативы и энергии, в деле раскрытия кражи на фабрике, т. т. Васильева, Егора и Иванова Сергея.	Учитывая неумолимость указанных т. т. в деле организации отряда и дальнейшую работу в нем, а также усматривая в последнем поступке т. т. комсомольскую стойкость и пионерскую смелость, — перевести их в члены РЛКСМ.

Медными глотками ревет оркестр, трещат барабаны трех отрядов и на сцену краснее своих галстуков выперли Егорка и Сережка, сконфуженно теребя шапочки.

Председатель опять:

— От имени Районного Комитета, разрешите мне вручить вам, товарищи, комсомольские билеты.

А красный директор, эдак парадно, с фасоном (даром что из рабочих):

— Фабзавком и Управление постановили изготовить т. т. Васильеву и Иванову полные пионерские костюмы.

Вот тут-то и случилось то, что Егорка никогда не мог простить своей матери, которая сидела в первом ряду рядом с Егоркиным отцом. Не в силах сдержать своих чувств, она по обычной привычке, восторженно взяла да и ляпнула во весь голос:

— Ишь пионер чортов... Выслужился...

Что тут было... Весь зал захохотал, трубы оркестра ревели, опять трещали барабаны, и Егорка с Сережкой, совсем оглушенные этим шумом, но ужасно довольные, сходили со сцены.

И долго еще ярко светился клуб и гремели оркестры, и маленькие глотки весело орали убедительные песни, неизменно оканчивающиеся не менее убедительным припевом:

— Во... и боле ничего...

О. Жун

С молодыми силами

Скатерть поля. Яркий снег.
Четкий контур тонких вех.
Нам пути намечены
На снегу расцветенном.
Мы веселою гурьбой
В школу с книжками идем.
Три версты—не шуточка.
Время—что минуточка.
Глядь—в сугробе дядя Влас
С возом накрепко увяз.

Лошадь бьется, мается,
Дядя Влас ругается:—
Пропадать нам, видно, с Серым...
Ну-ка, хлопцы-пионеры!,
С молодыми силами,
Помогите, милые...—
Воз тяжел—да много нас,
И—поехал дядя Влас...

Ив. Розанов



ЗА ОДНОГО

Дует холодный ветер, быстро леденеют тротуары и по улице трудно ходить. Люди бегут по обеим сторонам улицы, сталкиваются и не замечают друг друга... Да не так-то легко пройти, каждому придется быть „эквилибристом“,—другими словами, искусно поддерживать равновесие. Ноги скользят, и столько народу шлепается, что и не перечесть.

В доме на Плющихе живут два пионера. Они ходят каждый день в Центральный дом пионеров и, возвращаясь домой вечером, каждый раз замечают, что около их дома особый скат не позволяет почти прохожим проходить. Многие идут прямо по мостовой, а те, кто отваживается идти по тротуару, часто падают.

—Ребята, давайте посыпем песком тротуар, чтобы было удобней ходить.

—Ладно, только надо сделать по-пионерски,—что же, около своего дома только посыпать, давайте сговоримся с ребятами по переулку.

—Даешь, посыпаем всю сторону.

Сказано—сделано, на сборе звена поставлен этот вопрос. Прошел он единодушно; решили посыпать песком, а на следующее время учредить дежурства.

Никто из прохожих не догадался про деятельность пионеров, что это они посыпали песком и что поэтому стало безопасно ходить по тротуару. Да и нужно ли это? Нужно ли, чтобы про общественные дела пионеров знали все? Да, нет, и не нужно, ведь дело пионера—быть всегда готовым.

Только окончилась школа, целая ватага ребят спускается на лед.

—Стой, ребята, кричат им с берега,—лед трещит, подломится, пропадете вы, тут еще не катаются!

—Ничего, мы по одиночке, лед толстый,—нас выдержит.

Прохожие с замиранием сердца слышат, как лед трещит и как у берегов вода из-под льда выходит. А, ну, как провалится лед, и мальчики утонут.

На пруду около школы, высыпала целая стая ребят-тишек: кто привернул себе пару коньков, кто щепочкой привязал конек на левую ногу,—и пошла целая вереница катальщиков по пруду.

Вдруг несчастье,—лед провалился под одним из парней. И вот мы видим, как он барахтается, шуба его распласталась по воде, а сам он уже в воде, только голова барахтается на поверхности.

(окончание на стр. 14).



ОКТАБРЯТА НАША СМЕНА



ПЕСНЯ ОКТАБРЯТ

(Хорошо исполнять со звенящими игрушками).

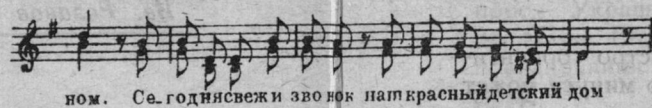

Плакаты и знамена
Пестреют под окном.
Сегодня свеж и звонок
Наш красный детский дом.

В окне шинели, бут-цы,
Папахи на бекрень.
Октябрьской революции
Сегодня славный день.

Пестра, нарядна наша
Взрастающая был

Как ярко разукрашен
Наш автомобиль.

Промчимся шумно, быстро
Что нам уклон, гора?
Бросаем, будто выстрел
Звенящее ура.

Октябрь сегодня славим.
Звонимся и поем:
Товарищи, за нами!
Друзья, за Октябрем!

Готовь смену!

Как работать с октяб- рятами

Товарищ Мещеряков в журнале „Пионер“ № 10 правильно указал, что звенья октябрат нужно строить больше, чем по 5 человек. Опыт показал, что из октябрат, обычно, 1—2 не являются на занятия, остается 3 человека, и здесь ни коллективности, ни живости не может быть. Поэтому звенья октябрат нужно увеличить до 8—10 человек. Кроме того, у октябрат совета отряда нет. Это тоже, по моему мнению, не правильно, потому что выделенные вожатые звеньев октябрат — пионеры начинают начальствовать, приказывать и т. п. Эта шутка опасная, потому что к этому возрасту нужно очень осторожно и умело подходить и, исходя из этого, я думаю, что нужно создать совет отряда для подготовки вожатых звеньев.

Прошу других руководителей также высказаться по затронутым здесь вопросам.

Мозалевский

Готовим смену.

Наш 14 отряд взял шефство над 2-м детским садом. Для детей детсада был устроен спектакль, который им очень понравился.

В виду того, что при детсаде имеется лишь одна техническая служащая, то наши пионеры ходят в детсад, колят дрова, чистят панель от снега и т. д. Октябраты ходят в детсад, где играют и дружат со своими подшефниками.

Скоро из детей детсада передадут в октябраты 16 человек.

Так, мы готовим себе смену.

Пионер Лева Хмельницкий

Псков, 14 отряд.

Нужно разрешить

В 10-м номере „Пионера“ один из юнкоров затронул весьма интересный вопрос о том, что в звене октябрат вместо 5 человек должно быть 10. Я с товарищем вполне согласен, учитывая свой опыт—у меня в отряде большей частью ребята 8-ми и 9-тилетки. С ними по звездочкам в 5 ч., плохо проводить занятия. Ребята плохо усваивают. Мало высказываются. Если они все вместе (отрядом), то тогда занятия проходят веселей. Если 5 чел. поют песню, хотя бы веселую, то поют ее вяло, большей частью балуются. Это очень тормозит работу, в особенности зимой. Пусть товарищи-пикоры, выскажутся по затронутому вопросу, т. к. разрешить его нужно как можно скорее.

Высказывайтесь!

Вожатый Кал. Шнейдерман

ПИОНЕРСКИЙ

Чу... сигнал, слышишь, там раздается.

Выбивает там в такт барабан—

Авангард пионеров несется,

Собирает ребят со всех стран.

Знамя красное в ветре колышется,

Кто то радостно, громко трубит.

Бодрым духом, свободой дышется.

Каждый юноша—к цели спешит.



Пионеры занимаются с октябратами

Об октябратях

Дело вот в чем. Мы много говорили, что надо нам ребят разбивать на звездочки и разбив их на звездочки человек по 12, они могут задать такой вопрос: „А почему по 12 человек, а не меньше“. А мы знаем, что у октябрат вопросы „почему“, „зачем“, встречаем очень часто и поэтому нам нужно разбить на звездочки так, чтобы им это можно было объяснить. Разбить по 12 человек это очень много, а если по 5 чел. мало, ребята указывают правильно и мы должны взять в среднем 7 человек. Это и не мало и не много и дальше мы легко можем объяснить. Мы разбиваем на звездочки, а звездочки, мы знаем, составляют 5 концов, следовательно 5 человек, а два остальных будут молот и серп. И таким образом распределив, у нас работа будет сравнительно хорошей.

Пикор 89-го отряда Замрайона

В. Печенинов

Даешь спайку с детдомами

Я как-то прочел в журнале „Пионер“ пожелание, чтобы пионеры, приехавшие из других городов Союза ССР, писали о работе своих детком-групп и о том, какие недостатки они заметили в работе московских пионеров.

Я недавно приехал из Украины, где я был пикором. Там существовал такой порядок каждый отряд „Ю. П.“ должен быть непременно спаян с детдомом или отрядом, который есть при детдоме.

Связь детдомов с отрядами „Ю. П.“ нужна вот для чего: во-первых, дети детдомов несколько отстали в учебе, кроме того, сидя постоянно в своем доме, они являются как бы отрезанными от других детей, но у них есть громадное преимущество, это то, что, находясь постоянно вместе, они научились коллективно жить и трудиться. И вот, проводя спайку с детдомами, каждый отряд „Ю. П.“ дает ему все, по мере своих сил, т. е. помогает в учении, проводит беседы и т. д.

Если в этом детдоме нет отряда „Ю. П.“, то отряд проводит подготовительную работу и организовывает там отряд.

Но пионеры не только будут отдавать свои знания детдому, они, в свою очередь, многому научатся у них. Они научатся уметь коллективно жить и трудиться. Наверно, все знают, как это важно для каждого пионера.

Пусть каждый пионер, и дети детдомов хорошо подумают над этим вопросом и решат, нужна ли нам эта спайка, и напишут в журнал „Пионер“.

А. Красногский. Пионер 16-го отряда Замрайона

СИГНАЛ

Красный галстук дрожит, развивается.

Дружно, в нсгу, смелее идти...

Завоеем все мы... повстречается

Звезда красная нам по пути.

А сигнал все слышней и слышнее—

Он зовет всех рабочих ребят,

Коллектив наш уж будет сильнее.

И попятится враг наш назад.

Пикор М. Щитов

г. Пенза.

— Ребята, на помощь!— кричит кто-то из пионеров, случившихся здесь.

— Выстраивайтесь в ряды и каждый подавай руку следующему, а передний ползи на коленях по льду и подавай руку утопающему!

Так и сделали. Передний осторожно распластался по льду и пополз к утопающему мальчику; за ним двое, придерживая первого за шубу, тоже ползут; третий, четвертый и пятый стоят на берегу, каждый держа друга за руки, готовясь напрыгивая из всех сил в случае не-



Пионеры посыпают песком тротуар.

вого несчастья. Бархтающемуся в воде мальчику подали руку и кое-как выволокли его на лед. Сначала лед обламывался под ним, потом удалось наполовину вытащить его из воды. В это время прибежали взрослые люди, принесли доски и оглобли, положили по льду, парня вытащили на берег. Пара пионеров—санитаров сделали носилки и понесли мальчика домой переодеться и греться.

Пионер, быстро ориентируясь, в трудную минуту может оказать большую помощь. Звено всегда на страже, всегда готово в трудную минуту быть на первом месте.

Правильней распределяй время

Что за вопросы и ответы? А это мы в одном отряде опрашивали ребят, как они проводят время. Попросили мы их записать подробно по часам один, два своих дня, что они делают, и оказалось, что никто из ребят не ложится во время, почти никто не бывает на свежем воздухе, за исключением ходьбы в школу и обратно. Читать ребятам некогда, уроки готовятся на спех урывками, обедают, пьют чай тоже на спех, на ходу.

А тут еще собрания то в школе, то в отряде, которые иной раз затягиваются до глубокой ночи или спешная подготовка к празднику, тоже до полуночи. Нередко ребята и ночуют в клубе.

Одним словом, ребята перегружены, не отдыхают, а если и отдыхают, то сидя в душной комнате дома.

Пионеры знают свои обычаи, в которых говорится о физкультуре, а на деле их не выполняют.

Пионер—смена комсомолу. Прежде всего эта смена должна быть здоровая, трудоспособная и если хочешь действительно быть такой сменой, умеешь правильно распределять свое время. Умеешь работать—умеешь и отдыхать. Все ребята должны подумать о том, правильно ли они расходуют свои силы.

НА ВОПРОС:

Когда ты встаешь?

Сколько времени проводишь в школе?

Что делал, когда пришел домой?

Сколько времени был в отряде или клубе?

Был ли на свежем воздухе, катался на коньках, на лыжах, с горы?

Читал ли книгу?

Когда лег спать?

ОТВЕЧАЮТ:

Встало в 7 час., пью чай и спешу в школу (некоторые ребята встают в 8 ч.).

В школе бываю 5 часов.

Булзил. Ничего не делал.

С 5 час. до 10 часов.

Нет, некогда.

Не читал.

Лег в 12 часов.

Человек—это живая машина. А всякая машина может совершать определенную работу. Как только начнешь машину перегружать, она начинает срабатываться, быстро портится, работает с перебоями. Всякая машина требует за собой ухода, чтобы почистили ее, смазывали, заботились о ней.

Человеческая машина тонкая, сложная. Особенно хрупок детский организм. Ему нужны силы не только для работы, но и

для роста. Поэтому особенно опасно перегружать такую машину. Особенно надо заботиться, чтобы не искалечилась эта машина на всю жизнь.

Самое важное—это правильно распределить свое время, время своего труда, своих занятий в школе, в отряде, в клубе, дома, быть на свежем воздухе, спать нужное число часов, не переутомляться: ложиться спать надо обязательно не позже 10 час. вечера. Каждый день необходимо быть на свежем воздухе не меньше 2-х час. А все пионерские и школьные занятия вместе не должны превышать 6—7 час. в день. На занятиях в школе или отряде, в клубе, надо заботиться, чтобы в комнате не было духоты.

Пишите, ребята, в „Пионер“, как у вас проходит время, устаете ли, приходится ли быть на свежем воздухе, когда ложитесь спать и как работаете.

Н. Булатов.

НАША ЖИЗНЬ

Открыли Ц. Д. Пионеров.

(Елец, Орлов. губ.)

Давно уже ставился у нас в Ельце вопрос об открытии Ц. Д. Ю. П., где ребята могли поработать в мастерских и почитать газетку. Удербюро помещение взяло бывшего дет-клуба. На совете вожатых разобрали этот вопрос. Украшать решили всеми отрядами. Открыть решили в день празднования шестилетия комсомола.

Готовимся

Сразу же принялись за работу. В небольшой комнатке собрались пионерские „художники“. Рисуют, пишут лозунги. То-и-дело слышны разговоры: „Ну как, ребята, хорошо будет“. „Ванька, дай-ка красок“. В другой комнате ребята протягивают флажки, моют полы, в стороне чинят мебель. Вся работа сопровождается пением, шутками, даже не замечаешь, как быстро украшаем. „А что, ребята, если бы на выставку подготовить отчетную“, — выпалил кто-то из ребят бб. „Правильно. Дашь выставку. Поставим этот вопрос на совете вожатых звеньев“.

На совете вожатых ставится вопрос о выставке. — Выставку открыть, во что бы то ни стало, постановляем мы. Хоть и мало времени: всего какая-нибудь неделя, но ничего, как-нибудь подготовим. Тут же выбирается выставочный комитет.

Работу не оставляем

Работа по украшению клуба не останавливается, наоборот, прибывала новая работа по украшению выставки. По вечерам клуб наполнен ребятами, кто выставку украшает, кто рисует, кто экспонаты приташил, кто развешивает лозунги. Все заняты работой. Наконец, наступил долгожданный день открытия. С утра все убрано.

Вечером

Ц. Д. полон ребятами и гостями. Прежде всего идут осматривать выставку.



Выставка

Народу тьма. Дежурный объясняет: это „электрификация лагеря“. Здесь вот водяное колесо, которое приводит в движение динамомашину, — это работа звена „Кузнецы“, отряда „Коминтерна“. — А вот чуела различных зверков, здесь и ежик, и крот, и ласка и т. д. Это — работа отряда при Пролеткоммуне.

Отряд Степана Халтурина дал интересную модель с внутренним расположением комнат клуба кожевников. Отряд „Молодой Транспортник“ дал хорошую модель поезда. Много работ из глины, столярных работ. Много также коллекций камней и растений, собранных ребятами во время экскурсий. — Такая масса работ, — говорит секретарь Укома, — что невозможно даже сосредоточиться. В одной половине комнаты собраны стенгазеты, их до 15. Особенно выделяется газета „Юный Стрелочник“ отряда „1-е Мая“.

Вот выдержка из записей мнения о выставке: „Выставка производит хорошее впечатление. Видна работа пионер-отрядов. Особенно ценны коллекции, собранные ребятами бб. Очень много хороших отзывов о читальне.“

Читальня

Тишина. На низеньких скамейках сидят ребята и сосредоточенно читают. Много журналов, газет, пионер-литературы. В углу красиво убран уголок Ленина. Несколько статуэток, рисунки из жи-



Стенная газета — гордость отряда

Пионеры в семье

Не о чем писать

Так ли?

В каждом номере журнала „Пионер“ говорится о том, чтобы пикоры писали о работе пионеров в семье. А я так думаю, что в этом вопросе и писать-то не о чем. Если писать об антирелигиозной пропаганде, то пионер это сделать не сможет. Верующие домашние все равно его забьют, ибо, ведь, в клубе пионерском немного об этом говорят. Хотя и говорят, но все же не сговорить будет пионеру или пионерке спорящего с ним человека. Так, что я думаю, писать тут не о чем. Если писать, каково отношение родителей к пионерам, то, ведь, если отец и мать отпустили его в пионеры, так они, наверно, увидели всю пользу пионерского движения. А отношение тех родителей, которые не отпускают своих детей в пионеры,—то их отношение всем, наверно, ясно, что плохое. Я так думаю.

А как вы, пикоры?

В. Братчиков.

Один свободный вечер мне пришлось провести в семье. Собрал собрание „домашнего коллектива“: мать, сестру и брата. Составили план проведения вечера. Прочли рассказ из журнала „Пионер“ — „Костровский колдунок“ и потом его разбирали. Старуха-мать согласилась с рассказом, что так бывало: попы сами делали „чудеса“.

После чтения было предложено написать это в журнал „Пионер“.

После этого мать стала лучше относиться к пионерам и просила, чтобы я свел ее в отряд показать работу.

Так пионеры завоевывают симпатию в семье.

5 отр. (им. т. Рыкова), г. Симферополь.

П. Орлов.

От редакции. Ребята, выскажитесь на страницах „Пионера“ по этому вопросу. Прав ли тов. Братчиков?



Надо приучаться к верстаку

зани Ильяза, лозунги. Все это переплетено красной бумагой и отрядными знаменами.

Собрание, посвященное открытию, выбирает президиум из пионеров. Идут приветствия: от укома, партии, комсомола, уоно, союза Рабпрос, профтехшколы и т. д. У всех одна цель. Вы приняли имя Ленина, будьте достойны его носить. Учитесь у себя в клубе, как жил и работал Ильич. Не будьте пустословами, работайте в мастерских, чтобы иметь трудовой навык. Профтехшкола тут же нам преподнесла столярную мастерскую. В конце заседания старый мастер профшколы просит слова:—Разрешите мне быть у вас, молодые ленинцы, руководителем столярной мастерской.—Просьба встречается громом аплодисментов. Торжественная часть окончена. Мы ставим спектакль. Поздно вечером мы разошлись по домам.

Гремела наша задорная песня: — Берегись, фашисты.

Пионер С. Рубенчин.



В мастерской пионеры не без дела

Экскурсия нашего звена

10 января наше звено решило пойти на экскурсию с целью ознакомления с зимней природой Кавказа. Ребята попросили вожатую отряда пойти вместе с нами. Вожатая согласилась, и мы вышли в 10 часов того же дня. Выйдя из города, Сочи; надорогу, мы увидели красивую картину: внизу у нас было бушующее тогда море, свер-

ху же нависали огромные скалы, с которых лились вниз целые водопады,— все это очень живолюдило природу, несмотря на зимнее время. Пройдя версты две, нам вздумалось пойти в селение Дидеркай, лежащее в 6 верстах от г. Туапсе. Не доходя до села, один пионер увидел на скале над водопадом дерево инжир и на нем множе-

ство плодов; мы спросили у вожатой — „можно ли полезть за ними“, вожатая разрешила, так как скала была маленькая. Ребята полезли почти все, кроме октябрат, которые вместе с вожатой начали разжигать костер и собирать дрова. В это время ребята долезли до инжира и, отведав его (к сожалению, он был безвкусен), спустились и стали тоже таскать дрова.

Наши недостатки

Скверно у нас

Один пионер накидал в костер камней особой породы, которая при сильной жаре с треском раскаляется и разлетается во все стороны. Положив в костер камней, он отошел в сторону. Ребята, натаскав дров, сложили огромный костер, который занялся большим пламенем. Вдруг раздался треск; глядим: это разорвался камень; тогда ребята стали кидать большие камни и, выйдя наверх, наслаждались треском камней. Затем мы двинулись дальше. Войдя в село: спросили, где сейчас находятся пионеры? Нам сказали, что они в школе, которая находится выше. И мы полезли напрямик вверх на гору; октябрюта отставали, и вожатой пришлось с ними повозиться. Наконец, влезли, застали пионеров на сборе отряда. У них мы расположились, как дома, и, отдохнувши, устроили совместные игры, научили их новым играм, спели песни; вожатая показала им несколько номеров вольных движений. Время провели весело и полезно; расспросили, как у них работает отряд; оказалось, что у них отряд организован недавно и только начал вести работу. Пробыв у них часов до 3-х, мы двинулись обратно ближним путем, который указали нам дидеркайские товарищи.

Домой пришли с закатом солнца, хотя и немного усталые, но все же довольные своей прогулкой.

Пионер. Жора С.

Гор. Туапсе.

Читая журнал „Пионер“ мы видим, что почти во всех организациях пионеров работа уже налажена. Но у нас в гор. Суздале, работа стоит на месте, даже не думает наладиться. Не будем описывать, как раньше работала организация, а просмотрим ее работу в настоящее время: 1. Посещаемость пионерами клуба совсем не удовлетворительна. 2. Так, например, занимаются 3 звена вместе. При том на занятиях этих звеньев бывает 10—15 человек, а иной раз случается, что всего придет человека 3—4. В большинстве случаев непосещающие даже и не объясняют своей причины. Но когда являются в клуб в большом количестве, то еще хуже. Шум, гвалт, беготня, а инструктора справиться не могут с такой неорганизованной группой ребят.

В строю пионеры ведут себя тоже неважно: вертятся, толкают друг друга, грызут семечки и т. д. Вот еще один яркий пример неорганизованности. Инструктор заставит кого-либо из пионеров заниматься с отрядом, то тот получит такую гримасу, после которой не только заниматься, а стыдно и в клуб показаться.

Имеется стенгазета „Клич Пионера“, но газета не оправдывает своего полного названия. Напри-

мер, в последнее время в ней произошел конкурс двух „поэтов“, которые через газету сводят личные счеты в поэзии, и позволяют себе много лишнего. Друг на друга смотрят не как товарищи, или пионеры, а как враги.

От Комсомола прикреплено к отряду несколько человек комсомольцев, но они тоже относятся к этому хладнокровно, и, кроме одной беседы, ничего не сделали. Политически пионеры совсем неразвиты, даже не знают биографии вождей, имена которых носят их звенья.

К. В. Ш. М.

Таковыми ли должны быть пионеры?

Находясь три месяца в Яргуб-пролетшколе, я замечаю однообразную жизнь юнпионеров: встают в шесть часов, поют Интернационал, делают обещание в борьбе за рабочее дело „Будь готов“ и остальное время идет своим чередом, никаких бесед среди малышей пионерами не ведется, а малышей у нас есть порядочно. Свободное время пионеры проводят частью в клубе, спалне, у печки, а кто — неизвестно где. О коллективных играх и песнях и думать не приходится. Самый лучший отряд считается пятый, но халатность такая же, если не хуже, чем у остальных.

Клуб открывается в два часа дня, куда сходятся пионеры, комсомольцы, а также и беспартийные. Знамя 5-го отряда находилось в клубе, охраны никакой не было, и оно пропало.

Некоторые воспитанники задавали вопросы вожатому 5-го отряда — Красильникову. Вовочка, где знамя? Но получали определенный ответ: — „Неважно, казенное!“ Все рождественские каникулы юные пионеры все вечера провели с танцами, а полезного нет. Часть пионеров, не видя в этом ничего полезного, бегут. Отряд разбежался весь полностью, а также и в других отрядах замечаются редкие побегии. И зная лозунг пионеров — „Всегда готов“, я надеюсь, что более сознательные отряды юных ленинцев, помня заветы Ильича, дадут помощь своим братьям.

Чернышев



Вертилучше!

У деревенских ребят

Смычка

Мы, городские пионеры 56 отряда Красной Пресни, решили устроить смычку с деревенскими пионерами на 55 верст от Москвы, в деревне Кузнецовой, Бронницкого уезда.

Конечно, чтобы ехать на смычку, нужны планы дальнейшей работы там. Взяли мы с собой литературы, понятной для них: пьеску „Дети Октября“.

Мы приехали в дер. Кузнецовку поздно; там расположились на два дня. Эта деревня по виду небогатая, небольшая, приблизительно, около 80 дворов. Кулаков почти совсем нет. Пионеров 23. Учеников в школе 72 чел., из них 2 пионера. Учительницы беспартийные. Остальные ребята-пионеры не ходят в школу, потому что нет одежды. Многие ребята ходят полуобуты.

Деревенские пионеры сборы свои посещают хорошо, но только они не ведут почти никакой работы. На сборах они часто поют песни: „Расстрел коммунаров“, и „Дунькая, пионерочка моя“. Остальных ребят, которые хотят быть пионерами, родня не пускает в отряд, потому что: „Зачем им туда, чего они там будут делать, песни петь, и только“; вот как высказываются все отцы и матери ребят — не пионеров.

Значит, нужно у деревенских пионеров нам наладить работу и устроить столярную мастерскую, стенгазеты и др., тогда отец будет пускать свою дочку, сына в отряд. Ему будет приятно посмотреть, как его сын стоит за верстаком и что делает, или пишет, рисует в стенгазету. Например, когда мы там в трактире, при котором изба-читальня, где собираются пионеры на свои сборы. В трактире мы сделали показательную стенгазету для деревенских пионеров. Крестьяне нас тесно окружили и долго смотрели, как мы старательно и умело делаем газету. Они тогда заговорили:— Вот так бы и наших ребят научили писать, рисовать, тогда бы было хорошо, а то учат их песни петь и больше ничего.

В стенной газете мы описывали всю свою жизнь, а в конце — деревенские частушки. Кончив нашу

Интересный подарок.

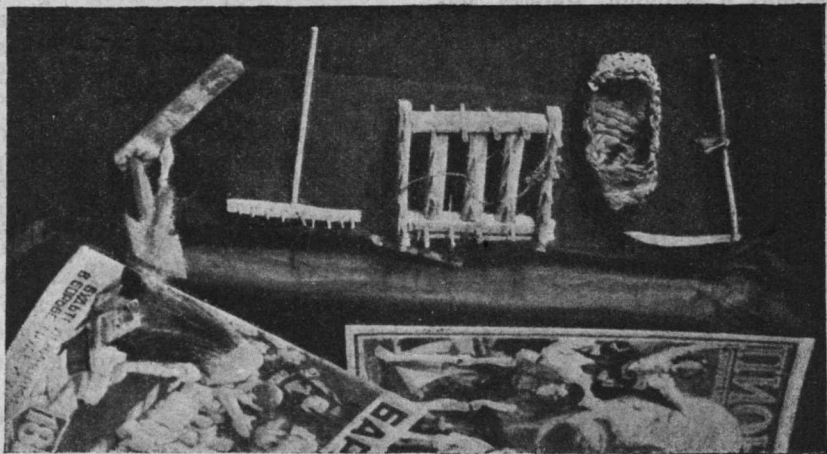

Пионеры деревни Савино (см. зам. в № 2) прислали Московским пионерам модели с.-х. орудий с наказом помнить, что деревня еще живет по старинке и нужно поскорей помочь ей завести вместо этих орудий машины, тогда она может пойти рука об руку с городом.

газету, мы ее повесили в избе-читальне. У них в избе-читальне в углу висит портрет Ильича, по бокам — различные плакаты. Есть библиотечка, непонятная для них.

На другой день мы решили обследовать эту деревню. Оказалось, что тут школа, завод, поблизости река, но в школе нет учебников и, конечно, форпоста. Крестьяне занимаются до сих пор трехполкой.

Я долго задерживаться не буду.

Вечером мы пошли туда, где должен был начаться спектакль. Первым номером программы должна была идти наша пьеска, вторым — физкультура — „боксеры“,

про которую деревенские ребята не имеют никакого понятия. Третьим номером — пьеска деревенских пионеров про богов.

Изба была набита крестьянами. Наши номера прошли хорошо, а деревенских пионеров — плоховато (с них лучшего требовать нельзя)... Крестьяне были нами довольны и говорили нам, чтобы мы почаще приезжали к ним, не забывали их и научили бы их ребят делать все то, что умеем мы.

Да здравствует смычка деревенских ребят с городскими.

Тимофеев Ноля

Надо выполнить

Ребята, мы со стороны родителей встречаем препятствия. Их не удовлетворяют наши научные знания, они от нас требуют совсем другого. Они требуют, чтобы их дети не только умели хорошо говорить, им нужно, чтобы мы приносили и материальную помощь хозяйству, кроме домашней работы. Мы, пионеры, должны дать вот какую помощь. Мы должны научиться вставлять ведра, запаивать кастрюли, подшивать обувь и т. д.

Особенно плохо это дело обстоит в деревне. Мастерских нет, спецы не приглашаются, а приглашаются, — так они не идут. И вот, наши — то родители недоверчиво

относятся к нам и поэтому иногда не пускают на занятия.

Этот недостаток мы должны изжить. У нас ни один отрядный сбор не должен проходить так, чтобы не было практических занятий, как помощь нашему хозяйству.

Пусть укомы позаботятся, чтобы при каждой волости была пионер-мастерская. Этим мы сильно поднимем детдвижение и поможем крестьянам; надо энергично приниматься за проведение этого предложения в жизнь.

Шура Палагин

Павелец, Рязанск. губ.

Городские пионеры в деревне.

Громкая и дружная пионерская песня разрешила вечернюю прохладу. В телячьей теплушке на полу сидело сорок пионеров, — босые, в красных косынках.

Мы едем в деревню Пидриловичи. Она находится в 40 верстах от нашего завода.

Проводить смычку города с деревней.

В вагоне обсуждаем, как проведем эту смычку. Открываем собрание и обсуждаем вопросы.

Просвистел паровозный свисток. Состав дернулся, вагоны, потрескивая и разминая свои застоявшиеся кости, лениво потащили.

Поезд шел черепашьим шагом, бросая вагоны из стороны в сторону. Пикоры жалуются, что не возможно писать. Некоторые пионеры с визгом кричат, что вместе с хлебом прикусили палец. Стоит дружный хохот — и недовольство.

Телячий вагон ожил... Ритм движений и звуков убавкал уставших пионеров.

Приехали... Остановились в школе.

Принялись за шамовки устроили отдых.

Сельсовет жадно проглотил плакаты, развешенные на стене, справился о молоке для ребят и о том, чтобы затопить печь в школе, чтобы ребятам посушиться. Устроить все для ребят. Стал договариваться об инвентаре для сцены. Кое-как все подобрали.

Голые стены школы украсили лозунгами, которые привезли с собою. Вволнованно ждали начала.

Время 4; никто не идет. Только слышны редкие голоса проходивших крестьян: „ишь понаехали,

только морочат голову старикам“.

Некоторые дети узнали, что приехали пионеры с завода, спешили посмотреть. Но отцы им запрещали.

Вот украдкой прибежали трое:

Хотим следовать примеру вождей.

Письмо товарищу Зиновьеву от пионеров Детексельского отряда имени тов. Зиновьева.....

„Дорогой тов. Зиновьев, мы пионеры имени вас, просим написать вашу биографию.

Чтоб узнать как вы жили и как боролись...

Чтоб и мы не попусту носили ~~ваше~~ звание имени Зиновьева

Чтоб мы тоже боролись как вы.

С коммунистическим приветом.

пикор Т. Самойлова.

город Детское село, Ленинградский губ.

шоссе Урицкого дом №20

3 детей.

Пионеры уже в костюмах и начали гримироваться.

Ребят очень интересовало. Мы спрашивали их, что они могут петь, давайте вместе с нами; они ответили, что знают „как родная меня мать провожала“. Это приятно было слышать пионерам.

Дети таинственно исчезли и рассказали по всей деревне, как хорошо у пионеров, как они поют, какие у них костюмы, знамена, какие они все веселые и хорошие.

Очевидно, эти слова подействовали на крестьян и к вечеру к 9 часам была полная школа. Кре-

стьяне таращили глазами на красные полотна с красивыми лозунгами и вполголоса тянули: Сме-на-сме-на идет-а, ишь ты, голоштанники,—смена.

Пионеры были возбуждены, видя такое количество крестьян. Каждый спешил заgrimироваться, поскорее показать себя.

Крестьяне ждали.

Медленно пополз занавес.

Председательствует пионер. Открывает собрание. Улыбка крестьян задержалась на их лицах, „его, и изо стола не видно, а тоже“...

Звонок председателя.

Крестьяне с раскрытыми ртами слушали. Пошелквание орехов прекратилось, наступила тишина.

Когда закончилось заседание началась кино-песня, затем номера физкультуры и пьеска „Маленький революционер“.

Крестьяне с большим вниманием слушали и смотрели.

Затем открылись для детей игры и песни.

Когда всех детей деревни собрали на сцене, был брошен клич: „Дети деревни, будьте готовы к смычке с пионерами завода!“. Они, как один, ответили: „всегда готовы“.

Крестьяне улыбались, видя такую организованность у их детей.

Затянули песню: „Как родная меня мать...“.

Дети деревни перекричали детей завода.

Общий смех и общее удовольствие.

Были организованы общие игры, и дети крестьян смешались с пионерами города. Лозунг: „на каждого пионера 2 крестьянских ребенка“ — был пионерами выполнен.

На другой день провожаемые детьми крестьян отправились на станцию.

Пикор Шило.



Загадки зимы

Вот на снегу след пробежавшей мыши. Лапки со всеми подробностями отпечатались на снегу и углубились в него всего на каких-нибудь полсантиметра. А когда мы с вами пошли по снегу, так мы проваливались на пол-аршина. Почему это? Ведь, если мышья маленькая, вес ее мал, но зато и лапка ее тоже маленькая. Где же давление будет больше—под ногой человека, или под ногой мыши? Подсчитайте.

А вот, дальше, кусты: между ними снег лежит толще, чем на открытом месте. Однако, ведь, снег одинаково падает как на открытое место, так и на кусты; почему же в кустах его больше? Да потому, что ветер уносит снег с собою; но кусты задерживают ветер; скорость его уменьшается; поднятые им снежинки, при малой скорости ветра, уже не могут им уноситься и тут же опускаются. Отсюда—практические способы защиты дорог от снежных заносов: на некотором расстоянии от дороги сажается живая изгородь из деревьев или ставится забор; около него и оседает снег, приносимый ветром. Вот почему вдоль линии железных дорог по обеим сторонам посажены кусты или же ставятся специальные деревянные щиты. Летом эти щиты сложены в штабеля, ты их видел не раз из вагона.

Осенью садовник закрывает еловыми ветвями некоторые растения, чтобы они не вымерзли. Но разве еловые ветки греют? Конечно, нет, но от вымерзания действительно предохраняют. Еловые ветки задержали вокруг себя огромный сугроб снега. Вот этот толстый покров снега и нужен. Глубоко под снегом температура не понижается так сильно. Снег, особенно рыхлый,—дурной проводник тепла; поэтому под достаточно толстым снеговым покровом, даже в лютые зимы, сильные морозы не ощущаются. Снег является, своего рода, одеялом, предохраняющим почву от излишнего промерзания.

Клубень картофеля, оставшийся под тонким слоем земли и обильно прикрытый снегом, не теряет своей всхожести, между тем как клубень, оставшийся при тех же условиях, но без снежного покрова—замерзает как камень. Снег, особенно рыхлый—плохой проводник тепла. Поэтому под достаточно толстым снеговым покровом, даже в лютые зимы, сильные морозы не ощущаются; снег является своего рода одеялом, предохраняющим почву от излишнего промерзания.

Мы идем на лыжах по ровному снежному полю. Оступившись—глубоко проваливаешься в снег. А какова действительная толщина снежного покрова? Это так легко определить. Для этого лишь надо проткнуть какой-нибудь палкой снег до земли и, отметив на ней высоту снегового покрова, вытащить ее и измерить. Но как измерить, если с собой нет никакого масштаба? Для этой цели очень удобно, при случае, измерить хотя бы длину своей „четверти“ (т. е. расстояния от конца большого пальца до конца среднего): приблизительно она равняется двадцати сантиметрам. Зная

это, уже легко измерить такими „четвертями“ любую небольшую длину; конечно, это измерение не может быть точным, но все-таки это измерение, а не простая, ничем не обоснованная, оценка „на глаз“. А это, между прочим, важно; следует всегда стремиться к определенности; если у нас окажется, напр., в данном случае толщина слоя снега в две четверти, то вы будете знать, что толщина эта, приблизительно, около 40 см.,—может быть, 35, может быть, 45, но никак уже не „аршина полтора“, как скажет иной, оценивая „по глазомеру“.

Вы скажете, что вовсе не так уж важно знать толщину снега; конечно, но это одна из тех незаметных мелочей, из которых складывается знание вообще. Померив еще в нескольких местах, вы сможете заметить, в каких местах снегу скопится больше,—а это уже иногда может пригодиться и практически—например, в некоторых вопросах садоводства и огородничества.

Игры на льду на коньках

Игра в лунки. Все играющие имеют палки, нижние концы которых загнуты. Такие палки можно вырезать из доски или из сучьев деревьев. Загнутый конец палки обертывается туго тонкой бечевкой ряд к ряду.

Для игры нужен литой резиновый мяч, или небольшой деревянный шарик.

На середине катка делается небольшая ямка-лунка, а вокруг нее на расстоянии 5—7 шагов делаются лунки для каждого из играющих.

Один из играющих водит, защищает среднюю лунку, в которую все остальные стараются загнать мяч и в то же время караулят свои лунки, так как, если водящий успеет занять чью-нибудь лунку концом своей палки, то тот, чья лунка занята, идет водить.

Поло на льду. На обоих концах катка чертят на льду равной величины прямоугольники, обыкновенно сажени в три длину и две шириною. Эти прямоугольники изображают два города. Все играющие, с коньками на ногах и с палками в руках, раз-

деляются на две равные партии, из которых каждая защищает свой город от того, чтобы в него не закатился мяч, и старается загнать мяч в чужой город.

Разделившись на партии, каждая партия выбирает вожakov, которые расставляют своих игроков так, чтобы удобнее было защищать город, и вообще ведут всю игру.

Мяч выставляется на середине между городами и, когда все игроки расставлены по местам, несколько человек отделяются, стремятся к мячу и стараются загнать его в чужой город.

До мяча не допускается дотрагиваться руками. Выбивать мяч, уже раз попавший за город нельзя, но если мяч не останется в городе а перекатится за его черту, то игра продолжается своим порядком.

Партия, загнавшая мяч в чужой город, считается выигравшей, после чего партии меняются городами и игра начинается вновь.

Кроме того, по толщине снежного покрова можно судить об обилии снега в данной местности. От этого зависит обилие влаги весной, а следовательно, и урожай. Чем больше влаги весной, тем лучше урожай.

Заметили ли вы в лунные зимние ночи, как высоко поднимается на небе полная луна и какой она при этом кажется маленькой по сравнению с величиной ее диска летом?

Почему же зимою полная луна такая маленькая и высокая, между тем как летом диск ее велик и поднимается невысоко?

На поверхности глубокого, рыхлого снега мы не можем удержаться, проваливаемся в него, но, надев лыжи, бегаем по тому же самому снегу, не проваливаясь—хотя, казалось бы, человек с лыжами тяжелее, чем без них.

Чем объяснить такое противоречие? Во время оттепелей снег, лежащий на улицах, тает заметно быстрее, чем на полях и в лесах, хотя за городом в это время несколько не холоднее, чем в городе. Весною часто улицы в городах уже очистились от льда, а „в полях еще белеет снег“.

Мяч выставляется на середине между городами и, когда все игроки расставлены по местам, несколько человек отделяются, стремятся к мячу и стараются загнать его в чужой город.

До мяча не допускается дотрагиваться руками. Выбивать мяч, уже раз попавший за город нельзя, но если мяч не останется в городе а перекатится за его черту, то игра продолжается своим порядком.

Партия, загнавшая мяч в чужой город, считается выигравшей, после чего партии меняются городами и игра начинается вновь.



Поехали!

Из жизни обитателей леса.

Пробовал ли ты читать следы животных на снегу?

Большинство в следах животных не видит смысла, а, между прочим, можно с большим интересом читать эту книгу животных и узнать многое об их жизни.

Человек, умеющий читать эту лесную грамоту, может рассказать вам: когда прошел зверь, в каком направлении, был спокоен или встревожен, сыт или голоден и многое другое.

По следу можно даже высчитать довольно точный рост и вес животного.

Одним из самых интересных животных в смысле разгадывания следов является заяц.

След его до того характерен, что, увидавши его хоть раз, уже не спутаешь со следами другого зверя (рис. 1).

Так как у зайца задние ноги значительно длиннее передних, то при прыжке он заносит их далеко вперед, оставляя передние сзади (рис. 2).

Различают два вида зайцев: „русак“ и „беляк“. Первый живет преимущественно в полях, а зимой—часто в огородах, вообще поблизости от жилья. „Беляк“ предпочитает лес, где и держится зимой. Как „русак“, так и „беляк“ оправдывают свои названия. К зимнему сезону можно легко отличить одного от другого.

„Русак“ к зиме из курчавого, серо-рыжего меха одевается в грязно-белый. „Беляк“ из серого—в снежно-белый и только кончики ушей и верхняя часть хвоста—бархатно-черные.



Рис. 5.

Рис. 1.

Питается заяц молодыми побегами осины, березы и других деревьев. Больше всего любит обгрызать фруктовые посадки, причиняя большой вред садоводству.

Кроме того, разрывая на полях снег, лакомится зеленью—озимой рожью.

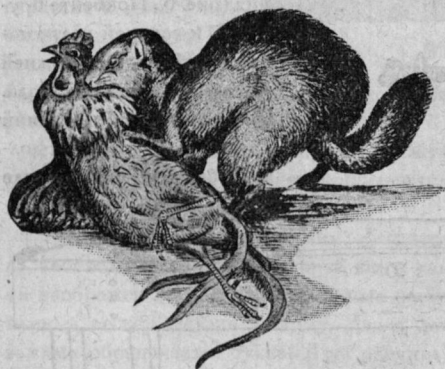
У зайца много врагов: всякий зверь—, начиная с волка и кончая горностаем, охотятся на зайца. Защитой зайцу служит окраска и быстрые ноги. Цвет его меха так подходит к окружающей обстановке, что, проходя в нескольких шагах от зверка, часто не подозреваешь об его присутствии.

Кроме того, заяц мастерски путает следы, вводя в заблуждение своих преследователей. Найти зайца по следу—это не такая легкая вещь.

Выходя на кормежку, заяц идет ровно и прямо к зеленым, или в деревню на гумно. В таких местах их собирается по несколько штук, где при свете луны они кормятся и играют. Перед рассветом зайцы покидают место кормежки. Тут заяц и начинает делать свои знаменитые „петли“. Выйдя на ближайшую дорогу и пройдя по ней некоторое время, зверек делает „сметку“, т.е. сильный прыжок в сторону, чтобы след не был виден с дороги.

Длина такого прыжка достигает трех саженей. Проскакав несколько сот шагов, заяц возвращается обратно, стараясь ставить лапы в прежние свои следы: этим он вводит в недоумение даже охотника (конечно, не опытного). Затем, прерывая „сметкой“ след, начинает вторую петлю, потом, третью, пока не найдет подходящего места для лежки. Здесь он выкапывает ямку и ложится головой к выходу, засыпая с открытыми глазами.

Если у вас есть кролик, попробуйте его пустить по снегу: след кролика совершенно такой же по характеру, как и зайца. Разница в том, что лапы зайца покрыты густой шерстью, тогда как у кролика когти и подушечки пальцев выделяются сильнее на снегу. След зайца, конечно, крупнее обыкновенного кроличьего.

Одним из характерных следов для леса, это след белки (рис. 3). Эти веселые зверки иногда буквально вытаптывают целые площадки. Следы их красивыми ленточками бороздят



Рис. 2.

лес во всех направлениях. Как и заяц, белка передвигается прыжками. Задние конечности, широко расставленные, белка заносит за передние, тесно стоящие рядом. Питается она орехами и еловыми шишками.

Интересным, по своей разнообразности, оставляет за собой след небольшое животное—хорек (рис. 4). Это—кровожадный хищник, производящий большие опустошения в курятниках, убивая за ночь до 30 птиц (рис. 5). Хорек высасывает только головной мозг, не употребляя в пищу тело курицы.

Похожий отчасти на след хорька—бывает у горностая-хищника и очень хитрого зверка. Горностай живет где-нибудь поблизости от жилья, но встречается и в лесу. След его приблизительно вдвое меньше хорькового.

Почти такой же след, как горностай, только вдвое меньше у ласки. Это—умный и кровожадный зверек, величиной с крысу, но совершенно не похож на последнюю.



Рис. 3.

Ласка не любит лес и предпочитает держаться у жилья человека. Часто забираясь на двор к крестьянину, где стоят ночью лошади, ласка производит большую панику, бегая по спине лошадей и путаясь в гриве.

Даже в настоящее время в глухих деревнях принимают озорство ласки за шутки домового, не доискиваясь настоящей причины и предоставляя попам лишний раз обмануть мужика..

Попробуйте как-нибудь заняться чтением следов на снегу. Начинайте с самого простого—изучите следы собаки, проследите, как распределена работа у животного между конечностями во время быстрого и тихого бега. Уловите разницу. Вскоре вы станете разбираться во многих вещах, которые раньше вам были непонятны.

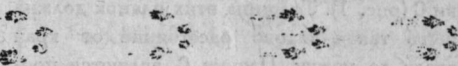
Разбирая след, не пропускайте ни одной мелочи, первым делом зарисуйте. По возможности вымеряйте расстояние между прыжками и каждой лапой в отдельности. Измерьте длину и ширину отпечатка. Напишите ваши успехи в „Пионер“.

В. Х.

(Биостанция юных натуралистов).

Рис. 4.

Верстак из обыкновенного стола

Для того, чтобы сделать какую-нибудь вещь, над которой стоило бы поработать и для того, чтобы она была сделана тщательно, надо иметь верстак, на котором удобно пилить, строгать и сверлить.

Для верстака можно приспособить любой стол, при чем стол от этого нисколько не попортится. Приспособление для переделки обыкновенного стола в верстак сделать очень нетрудно. Оно делается из двух досок (рис. 5), на рисунке обозначенных буквами (А и Б), которые накладываются на передний край стола и закрепляются двумя железными зажимами.

Доски А и Б делают такой же длины, как и стол.

В доске Б просверливается 4 или 5 рядов дырок $\frac{3}{4}$ дюйма в диаметре на расстоянии 12 дм друг от друга. Эти дырки должны находиться на одной прямой.

В дырки вставляются деревянные колышки К (рис. 2), поддерживающие доску, которую ты строгаешь. На рис. 5 изображена зажатая доска Д, опирающаяся на два таких колышка, (К, К).

В зависимости от длины доски, вставляют 2, 3 или 4 колышка, на нужной высоте, для опоры.

Для большей устойчивости, к концам доски Б прибиваются гвоздями две планки С (рис. 1). Толщина этих планок должна быть такая, каково расстояние от края стола до ножки. Планки С являются прокладками между доской Б и ножками стола. Доска Б, прилегая к ребру крышки стола, не касается ножек стола и без прокладок С оставалось бы пустое место между доской Б и ножками стола. Для большей устойчивости планки С можно сделать во всю длину ножек стола.

В настоящем верстаке остругиваемая доска зажимается особым деревянным винтом, чтобы она не шаталась.

В нашем верстаке нет такого винта, а вместо этого делается особое приспособление из двух планок (а и в рис. 2)

прибиваемые к концу доски Б снаружи. Эти планки делаются толщиной в 3 дм и ширины такой же, как и доски Б, т.е. 10 дм.

Планка а наполовину срезается наискось. Срезанною стороною прибивается к дугой планке в, которая вдвое уже. Эти



Рис. 1 и 2.



Рис. 3.

две планки, прибятые к доске Б, образуют острый угол, в который вгоняется та доска, которую строгают на верстаке. Таким образом они заменяют зажим верстака. На доске А сверху в левом конце прибывают планку Н.

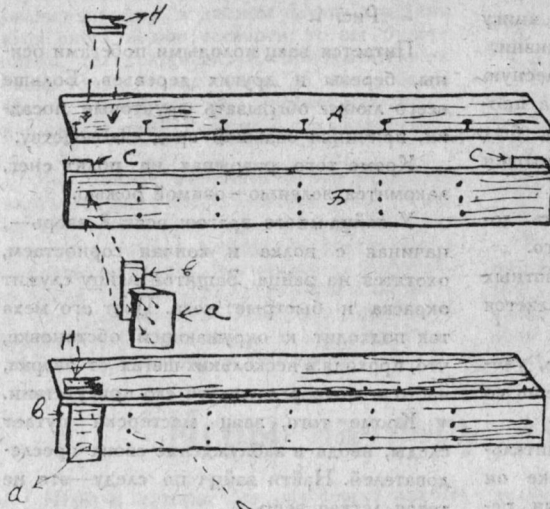
В планке имеется остроконечный вырез. Эта планка с вырезом служит упором для обрабатываемого предмета.

Вот и все устройство такого верстака.

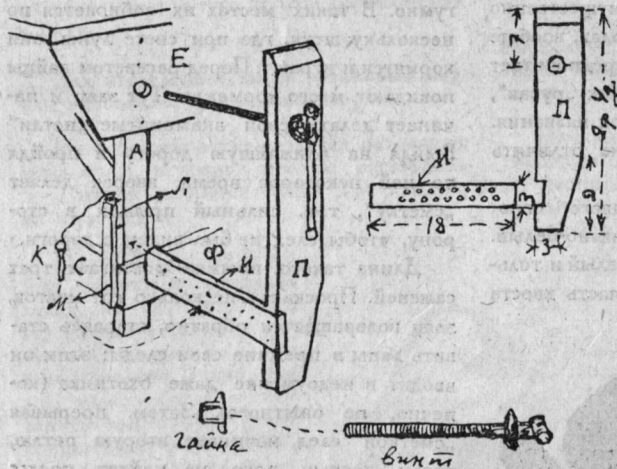
Самодельный верстак

На рис. 4 изображен самодельный верстак, которым пользуются даже в хорошо оборудованной мастерской.

Такой верстак вполне можно сделать самому, и он будет вполне пригоден для работы.

Весь верстак делается из основных досок, толщиной в 1 дюйм и 2 дюйма.

Основание верстака показано на рисунке 7, вид готового верстака на 8, рис. и вид сбоку.

Высота верстака указана на 26 дм, но он может быть сделан ниже в зависимости от роста нанем работающего.

Все главные части и размеры их указаны ниже, в таблице.

Прежде всего делаются две боковые рамы основания (рис. 6). Прибейте брус В к верхней части ножек А, а бруски С к нижней на высоте 3 дм от пола. Проверь угол образований брусками В и А. Он должен быть прямой; после



Рис. 4.



Рис. 5

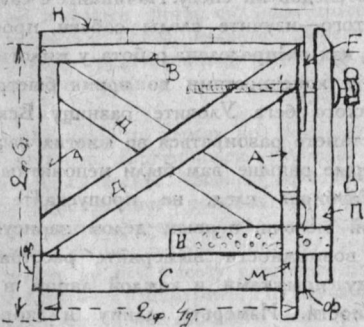

Рис. 6

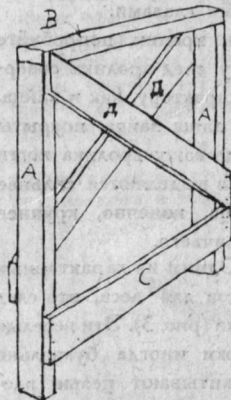

Рис. 7.

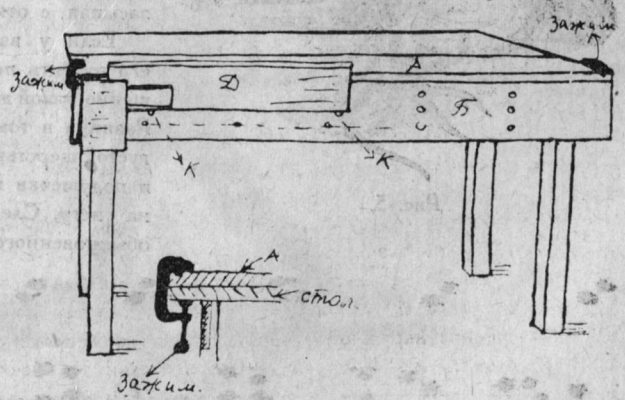

Верстак в готовом виде.

этого прибавляя распорки Д с обеих сторон. Обрежь их несколько длиннее, для того, чтобы, когда они будут прибиты, отпилить ровень с ножками.

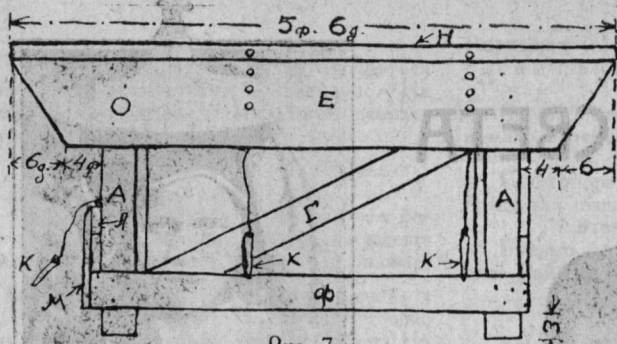
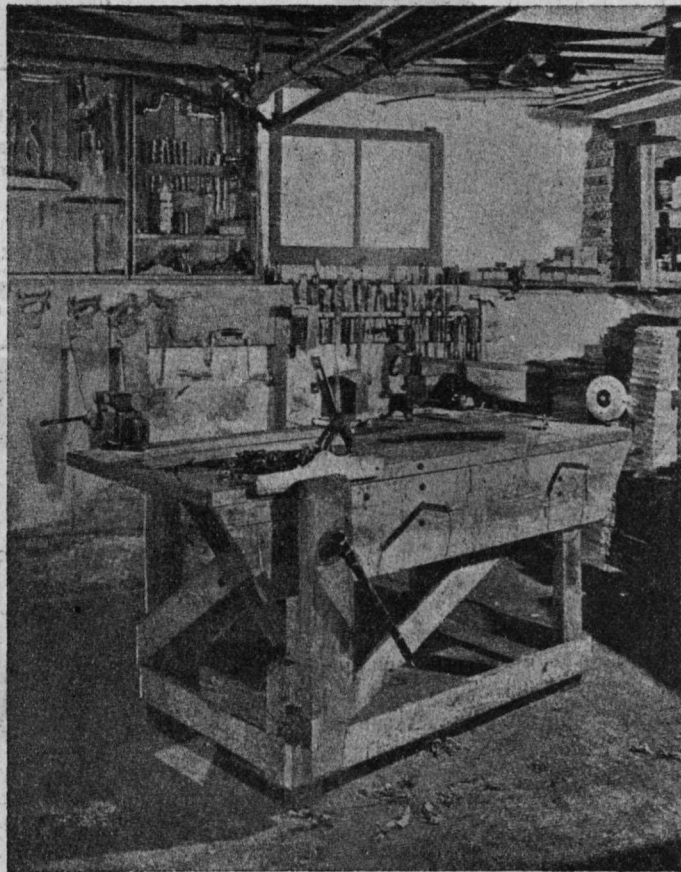
Когда рамы готовы, соедини их брусками Ф.

Теперь проверь расстояние между верхними концами боковых рам; пришей временно планку (на рисунке не обозначена), соединяющую оба бруска В, чтобы расстояние между рамами было одинаково как внизу, так и сверху и, когда обе рамы будут установлены вертикально, надо укрепить их распорками Г.

Верхние доски верстака прибавляются на рамы, при чем передняя часть должна выступать над краем рамы на толщину доски для того, чтоб боковая часть верстака Е (рис. 7 и 4) была ею прикрыта. Передняя доска Н должна быть наложена на доску Е так, чтоб она ровно закрывала ребро доски.

На рис. 7 показано как нужно срезать края доски Е. Доска Е также прибавляется и к ножкам верстака.

Теперь надо устроить зажим. Для этого необходимо купить железный винт, как он изображен на рис. 3. Остальные части зажима легко сделать самому. Доска для зажима обозначается буквой П на рисунке. На рис. 3 указаны все размеры и формы этой доски. Нижний конец доски отпилен, на левой стороне делается зарубка для выдвигной планки И; верхний же конец зажима скошен с наружной стороны.

Выдвигная планка И определяет правильное положение доски зажима. При помощи колышка К, вставленного в дырки

планки, доска всего зажима имеет строго вертикальное положение. Без этого приспособления низ доски мог бы принимать неправильное положение и доска не стояла бы прямо и устойчиво. Дырки в планке делаются $\frac{3}{8}$ дм. в диаметре на расстоянии $1\frac{1}{2}$ дм. одна от другой.

Отверстие, в котором движется планка, обра-

$1\frac{1}{2}$ дм. Если нет колесорота, то можно сделать несколько маленьких дырочек и при помощи долота соединить их в одну большую.

В ножке верстака с задней стороны укрепляется гайка (рис. 3), в которую ввинчивается железный винт.

Доска должна прижиматься винтом вплотную к верстаку, до отказа.

Железный винт можно заменить обыкновенным длинным болтом. Надо лишь иметь ключ для завинчивания болта вместо ручки.

На передней доске Е просверливается два ряда дырок около $\frac{3}{4}$ дм шириной (рис. 7) для вставления колышков (К), которые служат опорой обрабатываемому предмету. Такие колышки прикрепляются к верстаку на веревочках, чтобы они всегда были под рукой. Колышки вставляются в те или иные отверстия в зависимости от длины обстругаемой доски и на нужной высоте.

Количество материалов и их размеры, нужные для верстака, следующие:

Материалы.

Кол.	Размеры.	Обозначение на чертеже.
4	2 д. × 4 д. × 2 ф. 4 д.	А—ножки верстака.
2	2 д. × 4 д. × 2 ф. 4 д.	В—перекладши верхи.
2	1 д. × 4 д. × 2 ф. 4 д.	С— „ „ нижние.
7	1 д. × 4 д. дл. по обм.	Д, Г—распорки.
1	1 д. × 10 д. × 5 ф. 6 д.	Е—передняя доска.
2	1 д. × 4 д. × 5 ф.	Ф—перекл. длин. нижи.
3	2 д. × 10 д. × 5 ф. 6 д.	Н—доск. для верха вер.
1	2 д. × 6 д. × 2 ф. 4 д.	П—доска для зажима.
1	$\frac{3}{4}$ д. × 3 д. × 18 д.	И—выдвигная планка.



Рис. 8.

зуется брусом М (рис. 7, 4, 3), прибитым одним концом к перекладине С, а другим—к прокладке Л, равной по толщине С и прикрепленной на ширину выдвигной планки выше, т.е. на $3\frac{1}{4}$ дм.

К ножке верстака на веревочке прикрепляется колышек К, который вставляется в отверстия выдвигной планки.

Чтобы укрепить винт зажима, надо вставить передвигную планку И в отверстие и придвинуть доску зажима вплотную к доске Е. Затем на 7 дм ниже края доски Е просверлить отверстие для винта в доске зажима, в доске Е и ножке верстака. Это отверстие должно иметь в диаметре

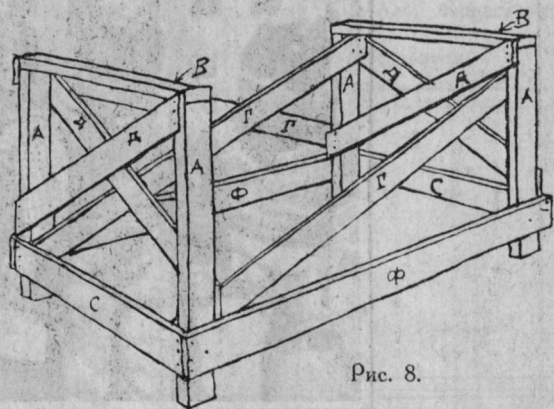

Дети угнетенных
Негритенок из Северо-Американских
Соединенных Штатов.

СО ВСЕГО СВЕТА



колоний.
Девонка—малайка с Филиппинских
островов (Я.ия).



Джекки Куган.

Всемирно-известный
12-ти летний американ-
ский кино-актер. С 8 лет
начал играть в кино-
песах.

На свежем
Школа на свежем воздухе в горах
Швейцарии.



воздухе.
Встречают первый снег в американской
санатории для легочно-больных детей.



Дети угнетенных колоний.

Ребята эскимосы Гренландии.

Ответы пикорам

Хазанову (Дагестан).

Твое мнение, что не надо смущаться неудачными заметками — правильно. На ошибках выучишься. Присланное используем. Шли еще.

Марнулину (Головинка, Уральская область).

Настоящими пикорами мы считаем ребят, которые нам пишут. А то, что имеют они пикорбилеты или нет, это не важно.

Коле Г. и Андрею К. (Шепетовка).

Рассказ не жизненный: все-то у вас, как по маслу, в жизни так не бывает. Не пойдет.

Гинору Мозжухину (Кадиевка, Донбасс).

Заметки мало содержательны, стихи слабы, сколько раз другие рифмовали — „Пример—пионер“, это очень легко писать и не интересно читать. Пиши еще и больше работай. Кружок приветствуем.

Славе Екишеву (Челябинск).

Билет выслан. О стенгазете стихотворение у нас помещено в № 10 и твое не пойдет. Пиши еще.

Нармазину (Могилев) и другим ребятам приславшим материал о Ленине.

Стихи и заметки о Ленине запоздали и мало интересны. Не печатаем.

Н. Бочнареву.

Стихотворения, хоть и о поках — слабы. Прочитай стихи о поках Демьяна Бедного. 1 отряд (Новгород).

Письмо направили в Рогожско-Ленинское Райбюро.

УСЛОВИЯ ПОДПИСКИ

на журнал

„ПИОНЕР“

Орган ЦБ пионеров.

На год 24 №№... 5 р. 60 к.

На полгода 12 №№... 2 р. 95 к.

На 3 мес. 6 №№... 1 р. 55 к.

На 1 мес. 2 №№... — 60 к.

Цена отдельного номера 30 коп.

Задача № 2

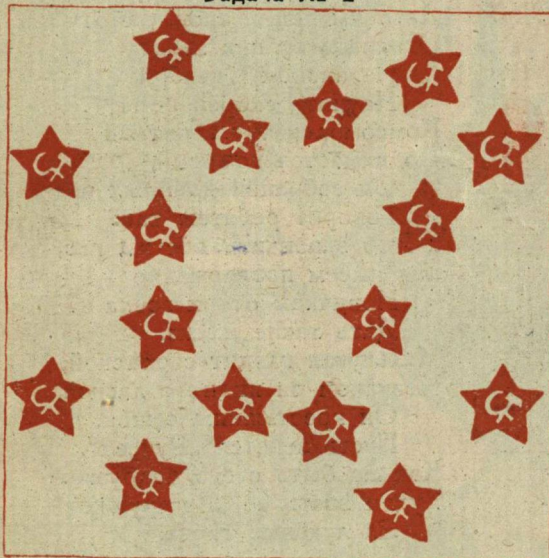

Восьми ударами ножниц разрежьте квадрат со звездами на равные части так, чтобы в каждой оставалось по одной цельной звезде.

КТО ОТГАДАЛ?

Ребус помещенный в № 1 „ПИОНЕРА“ за 1925 г. — „Лучший памятник Ильичу миллионы юных ленинцев.“

Ребята приславшие верное решение.

Пикор Боря из череповецкого отряда. Налязин Герман из 11 отряда гор. Кузнецка. Жуков. Ильин и Чернятин из 1 Старицкого отряда, Ржевского уезда, Тверской губ. Сирченко Володя из 13 Армавирского отряда, Кубанской обл. Шишаков Боря — 12 лет пионер Александровского отряда, Владимирской губ. Ливенсон М. пионер 6-го отряда. Курган, Уральской обл. Ромов Роман — 12 лет из 87 отряда Замоскворечья. 8 ой отряд Красной Пресни (Москва). 2-ой отряд ст. Новоскольников М. Б. Б ж. д. 105 отряд Московского уезда. Крекер — будущая пионерка из Лошиноостровского. Левина П. ля из 116 Замоскворецкого отряда.

РЕБЯТА, ВНИМАНИЕ! В 10 номере „ПИОНЕРА“ есть песенка „Паровоз“ и под ней подписи: Славкин и Рудницкий. Подписи эти не означают, что они ее сочинили, а то, что это — любимая песенка их отряда (Сновский отряд).

Стунину (Уфа).

Читай в нашем журнале о работе форпостов.

Яковенко (Георгиевск).

У тебя беспризорные выходят какие-то невероятные грустные. 2 раза ты повторяешь „с грустью они говорят“. Не пойдет.

Попозу. Дмитриевой (Кимры).

Материал о вечере Либкнехта запоздал

1. Сергиевскому отряду.

Объявления об исключении из отрядов не печатаем.

Кочеткову (Москва).

Форпост, это — школьное объединение учеников пионеров из разных отрядов. Не пионеры, конечно, не могут быть его членами, но работать в школе вместе с пионерами и помогать им может любой школьник. Стихотворение же о летней работе может пойти только к лету.

Милю (Ростов-на-Дону).

В стихотворении нет ни рифмы, ни размера. Не пойдет.

Середи (Городня).

Часть присланного используем. В ответ на шараду, сообщаем, что есть племя „папуасы“, а не „папуасы“.

А. Верновскому (Речица, Гомель).

„Пионер“ освещает жизнь ребят всех национальностей. Особый еврейский отдел в нем не нужен. Для еврейских ребят есть свой журнал на еврейском языке — „Пионер“. (Адрес, Никольская, 10, Центрриздат).

Ерошенко (Царицын), Крылову (Аюбим), Фоханьву (Песковский завод), Прокофьеву (Петропавловск), Булкину (Шор), Иванову (Елань), Сировскому (Конотоп), Самсонову (Детское село), Печенникову, Чернасскому Ю., Марголис, Березкину, Зуеву, Розанову. Гришину (Москва), Суворову (Натырбово), Немыловскому (Кинель—Черкассы), Попову, Ядову (с. Вятское), Малову, Кипарисову (Суздаль), Синицыну (Курган), Попову, Абрамовскому (Черевково), Маслову (Спас-Деменск), Ядову (Миасс), Рудскому, Солянику (Баку).

Павлову (Бежецк), Петренко (Челябинск), Роме́нец (Фокинский посад), Шехтелю (Маркшадет), Банадьсов (Бийск), Тарасову (Чечелевка), Рыбиной (Иваново-Вознесенск), Титову (Анжерка), Симонову (Рыбинск), Куропаткину (Кумыльженская), П. Икор-у (с. Глебово), Дане (Каргат), Синцину (Надеждинский завод), Ансельроду, Гласу (Казань), Якушин. И (Красная Поляна), Флеринскому (Троцк).

Григорьевой, Васильеву (Воскресенск), Клытину (Новгород), Радаеву (Кочетов), Удалову, Шигову (Пенза)-Буднецкому (Новосокольники), Голь, бергу (Симферополь), 1805 номеру (Тамбов), Но (Густь Хрустальный), Ежову (Каратабино), Славкину (Сновск), Хмельницкому (Псков), Еланчину (Новороссийск), Жунову (Старицк), Глузнатер (Каменец-Подольск), Коле (Бештау), Шарикову (Павелец), Брегану, Кузнецу и Федорову (Ростов-на-Дону), Баранову, Айдарову. Звереву, Кузнецову (Уфа), Воронцову, Баранову, Плахову (Тула), Янновскому, Ландау (Самара).

Заметки мало интересны. Не пойдет. Пишите еще.

Пузырю (Крым), Мельникову, Доронинову (Спас-Клепики), Браччинову (Омутинск), Тарасову, Пятому (Армавир), Федюшеву (Пенза), Середа (Городня), Тигнову (Ростов-на-Дону).

Запоздало. Не пойдет.

Радио (Георгиевск), Карпухину (Спас-Клепики), Шалаёву, Венскому (Владикавказ), Сельцеру (Ленинград), Иванову (Бологое), Липавскому (Киев).

Часть присланного используем.

СОДЕРЖАНИЕ № 3

Под грозой — повесть П. Сурожского (продолжение). Моя жизнь — автобиография Н. К. Крупской (продолжение). Егоркино торжество — рассказ А. и В. Логиновых. Все за одного — рассказ А. Розанова. Октябрята — наша смена. НАША ЖИЗНЬ. Из жизни обитателей леса — очерк В. Х. Загадки зимы. Со всего света. Мастер на все руки. Советы водителя. Веселые пионеры — стих Генжина. Ответы и задачи.

В номере 45 художественных рисунков и фотографий.

М. Генжин.

Веселые пионеры.

(Продолжение).

II.

Октябрины.

Уважают пионеры
Строгость клубной атмосферы;
Серп и молот придают
Клубу спайку и уют.
Над портретом, в красной раме,
Со стены склонилось знамя,
Чтобы каждый, в клуб войдя,
Память свято чтит вождя.
Клуб отряда, центр вниманья,
Происходят там собранья,
Там ребята в мастерской
Пропадают день деньской.
Всюду там ласкает чувство
Пролетарское искусство,
Там ребят уводит в высь
Политическая мысль.
В клубе можно поучиться,
Поиграть и порезвиться
И за шахматной доской
Провести часок другой.
У детей идет собрание,
Деловое заседание.
Накануне их отряд
Подобрал двоих ребят.
Бесприютных и безродных,
Деток улицы голодных,
Их решили приютить
И к отряду прикрепить.
А чтоб прежнее страданья
Отошли в воспоминанья,
В виде тягостного сна,
Дать им снова имена.
Им устроить Октябрины,
Пролетарские крестины.

Всеми чтим и всем знаком
На заводе Предзавком,
Он снабжает материально
И бывает персонально
У детей на вечерах.
При различных торжествах.
Частный гость их по соседству
И отдел Охраны Детства.
В этот день они вдвоем
Посетили Детский Дом.
Предзавком так начал слово:
„Приходилось нам сурово,
Годы мчались чередой,
Наш редел железный строй,
Дела тьма, кругом измена
Мы мечтали, где же смена,

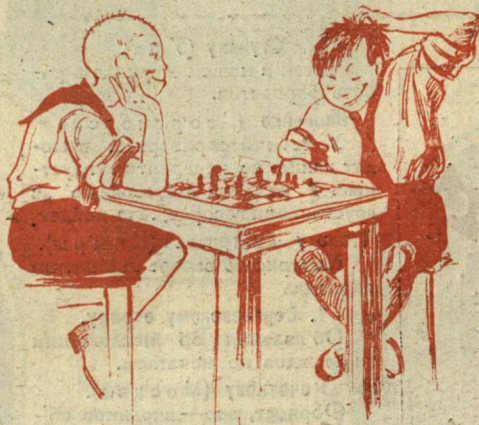

Тут на помощь нам пришел
Беззаветный Комсомол
Вы заним, да Октябрята,
Наши милые внучата.



Пусть же ширится, друзья,
Ваша юная семья.
После речи Предзавкома
Слово взял другой знакомый.
Говорит он бодро встав:
„Пионеры, ваш устав
Призывает беспризорных
Выврывать из когтей позорных,
Темных дел, привычек злых,
Сделать гражданами их,
Дать им пищу, кров, работу,
Отогнать от них заботу
И законом Октябрят
Научить скорей ребят“.
Комсомолец тут завзятый
Поднимается вожакий,
Он собраний длинных враг,
Говорит ребятам так:
„Чтоб закончить обсужденье,
Мы имеем предложение
Новичкам от их звена
Дать такие имена.
Мальчуган глядит с опаской,
Незнаком он видно с лаской,
Он крестьянина сынок.
Пусть зовется „Ручеек“.
Как же быть с его подружкой?
Будем звать ее „Вострушкой“
За лукавые глаза.
Инь смеется егоза“.
Все приветствуют решение
Комсомольца предложение
И товарищам дарят
Знак нагрудный Октябрят.
Дети стали расходиться,
Но перед тем, как удалиться
И оставить клубный зал,
Спели Интернационал.

(Продолжение следует).

