

ГЕО №9. Сентябрь 2004

Рекомендуемая розничная цена 80 рублей

# ГЕО

Непознанный мир: Земля

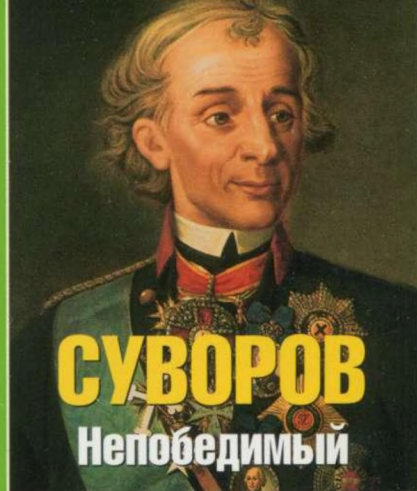

**СУВОРОВ**  
Непобедимый

# Милан

Austria 9 €, Germany 9 €, France 9 €, Greece 9 €, Italy 9.50 €, Luxembourg 9 €, Spain 9 €, Switzerland 13.80 CHF



**ПАЛАН** СЕКРЕТЫ СЧАСТЬЯ НА ОСТРОВЕ БАБОЧЕК И ПОДЗЕМНОЙ РЕКИ  
**СКАФАНДР** ПАРАДНЫЙ КОСТЮМ ДЛЯ ВЫХОДОВ В КОСМОС  
**ЕРЕВАН** ПОРТРЕТ РАДУШНОГО ГОРОДА С БИБЛЕЙСКОЙ ГОРОЙ





## Город номер два

На запрос «Милан» русский интернет откликается бесчисленными упоминаниями футбольного клуба, словосочетанием «столица итальянской моды» и ссылками на театр Ла Скала и «Тайную вечерю».

Что ж, как говорится, бывает и хуже. Образ любого известного места на Земле рано или поздно обрастает

штампами. Нью-Йорк – это контрасты, Венеция – каналы и гондолы, а Милан – модные бутики и второй великий сын украинского народа по фамилии Шевченко (Андрей). Для кого-то и Москва – это Кремль, «Bolshoi», солдатские ушанки и водка.

А ведь еще великий знаток Италии Павел Павлович Муратов предупреждал: «Нет ничего легче, как оказаться несправедливым к Милану и составить о нем вовсе неверное представление... Чтобы избежать таких впечатлений, надо хотя бы немного жить в нем. Надо поискать себе пристанища где-нибудь в сердце старого города – на piazzа Фонтана, например, где всю ночь журчит вода Сирен и до утра не смолкают канцоны и арии сограждан Ла Скала. И главное, не надо торопиться».

**СЛАВНО СКАЗАНО. ТАК И ХОЧЕТСЯ БРОСИТЬ ВСЕ И ПОИСКАТЬ ПРИСТАНИЩА ПОД ЗВУКИ КАНЦОН.** Но Милан – город деловой, быстрый, никак не провинциальный. И умалчивать о его главных туристических приманках было бы не правильно. Мы же не снобы какие-нибудь.

Поэтому мы собрали людей, знающих город с разных сторон. Второго такого денди, как Геннадий Иозефавичус, в России нет и неизвестно, когда появится. «Бон джорно, Геннаддио!» – светлеют лица продавцов миланских бутиков при появлении этого автора *GEO*. Слава святому Амброджо, теперь им есть с кем, обмениваясь понимающими миланскими взглядами, потолковать о фасоне и фактуре.

Игорь Порошин – счастливое в нашем случае сочетание талантливого футбольного критика с завязтым итальянофилом.

Екатерина Бирюкова – редкий, на мой взгляд, автор, нескучно пишущий о серьезной музыке. Именно этого заслуживает Ла Скала.

Алена Басистова и Михаил Визель отдали свою дань городу. Она – Милану дизайнерскому, он – музыканту. А Валерий Панюшкин отучился год во

Флоренции. С тех пор уверяет, что читает романы Умберто Эко в оригинале и различает на слух итальянские диалекты. Хотя читателям самых разных газет и журналов Панюшкин известен как раз по причине своей русскоязычности.

Что объединяет этих, поверьте, непохожих людей? Все они *хотя бы немного жили* в Милане. И Милан заставляет их говорить.

**НЕ ТОЛЬКО ИХ, КОНЕЧНО. ВЕЛИКИЙ ФРАНЦУЗ СТЕНДАЛЬ ХОТЕЛ, ЧТОБЫ НА ЕГО НАДГРОБИИ ВЫБИЛИ: «МИЛАНЕЦ».** Неужели *европейский город средней руки* (против этих слов протестовал Муратов) способен вызывать такие чувства?

Поэт Альберто Лакко писал: «Судьба Милана – исторический парадокс. По многим причинам именно вокруг этого города должна была сплотиться Италия. Миланцы убеждены, что они живут в духовной столице страны. Есть типично миланские качества и ценности – их непросто сформулировать, порой они почти не осязаемы, но признаны всей остальной Италией, включая Рим».

Настоящие миланцы вырастают с непоколебимым чувством духовной столицы. И для них это куда важнее того, что они живут в самом богатом городе Италии.

Вот чему стоит поучиться у Милана и миланцев: трезвой гордости, высокой самооценке, которая дороже денег. И, само собой, чувству стиля.

Владимир Потапов, главный редактор



Черный и красный – клубные цвета «Милана». Но у этого города есть и второй футбольный символ – «Интер». Его цвета – черный и синий

## Маршрут

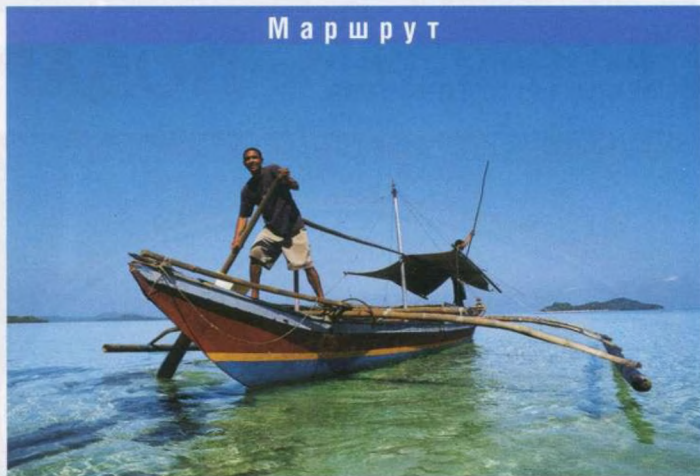

## Палаван

Этот остров знаменит бесчисленными бабочками, чистейшим воздухом и водой, своими оптимистичными обитателями. Умение радоваться жизни у филиппинцев в крови. Журналисты *GEO* убедились в этом, побывав на далеком острове Филиппинского архипелага. Стр. 134

## Животные

### Лягушки

Лягушачьи концерты в обозримом будущем могут стать большой редкостью.

Лягушек на Земле становится все меньше, смертоносная эпидемия уносит целые популяции этих земноводных. О причинах загадочной болезни ученые спорят до сих пор. Стр. 84



## Репортаж



### Один город – два мира

В Рио-де-Жанейро богатые живут у моря в виллах из стекла. А на «холмах бедноты» идет война. Нищета с детства загоняет обитателей фавел в воюющие друг с другом банды. Стр. 162

## Техника

### История скафандра

Первые космические костюмы напоминали громоздкие рыцарские доспехи.

Тем не менее в них человек сумел вырваться за пределы атмосферы. Прошли десятки лет. Современное снаряжение позволяет провести в открытом космосе до 8 часов – целый рабочий день.

Стр. 178



## Досье

«Вторая столица» Италии деловита не по-итальянски. Репутация Милана держится на четырех китах – это мода, опера, дизайн и, конечно, футбол. Стр. 96





## СОДЕРЖАНИЕ

История	Стр. 106
Эссе	Стр. 108
Мода	Стр. 112
Ярмарки	Стр. 116
Футбол	Стр. 120
Ла Скала	Стр. 124
Путеводитель	Стр. 128

# Милан

## Открытие

### Ледяные великаны

Со времен трагедии «Титаника» специальные патрули и корабельные радары свели риск столкновения с айсбергом к минимуму. Но ледовые горы влекут к себе людей. И ученых, и туристов, которые отправляются в полярные широты, чтобы вблизи увидеть эти поразительные творения природы. **Стр. 38**

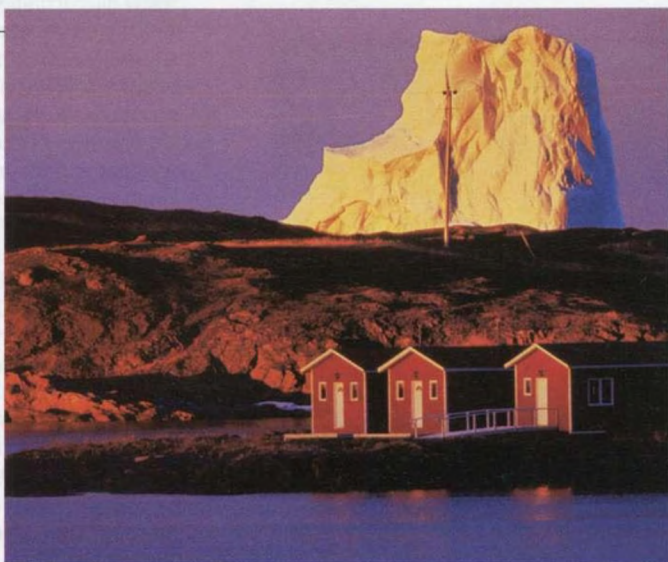

№ 9. Сентябрь 2004

ТАКЖЕ В НОМЕРЕ:



После империи

### Ереван

Гостеприимство и радушие – не только традиция, но и жизненная мудрость древнего города. **Стр. 52**

### Биография

#### Суворов

В детстве он был пугливым ребенком. Но выбрал в жизни самое страшное занятие – войну. **Стр. 68**



### Наука

#### Человек и шимпанзе

Правы ли те, кто требует признать принадлежность шимпанзе к человеческому роду? **Стр. 150**

### Документ

#### Мятежный «Баунти»

Ради райской жизни бунтовщики обрели своего капитана на верную смерть. Но рай стал адом. **Стр. 191**

### Здоровье

#### Ревматизм

Древний недуг продолжает поражать людей. В начале XXI века ученые прогнозируют новую вспышку. **Стр. 200**

## GEO МОЗАИКА

**Энтомологи-рецидивисты.** На острове Палаван есть одно нетуристическое место – колония, в которой заключенные ловят бабочек. **Стр. 24**

**Поезд через Атлантику.** Проект Трансатлантического туннеля – рекламный трюк или реальность завтрашнего дня? **Стр. 28**

**Укротители кобр.** В Марокко есть загадочные люди, которые не боятся ядовитых змей. Похоже, змеи сами их опасаются. **Стр. 32**

## «Человек на Луне»

№6/2004

В статье о полетах на Луну мое внимание привлек такой аргумент скептиков: установленный астронавтами флаг развевался, хотя ветру на Луне неоткуда взяться. Видимо, скептики не осведомлены о конструкции флага. Чтобы полотнище не обвисло, его поддерживали горизонтальные пружины. А колебания, сообщенные флагу при установке, не утихали, так как не было сопротивления атмосферы.

РАКОВСКАЯ ИРИНА,  
МОСКОВСКАЯ ОБЛ.,  
ТОМИЛИНО-3,

**GEO** Удивительное дело, опубликованная в июне – в пору отпусков, каникул и массовых миграций горожан на дачи – подборка материалов к 35-летию первого полета на Луну не затерялась. И вызвала немало откликов наших читателей. Да еще и таких содержательных, как письмо Ирины Раковской. Теперь по существу. В статье полеты «Аполлонов» на Луну «разоблачает» конкретный скептик – Гернот Гайзе. В качестве контраргумента автор **GEO** Вольфганг Михал пишет: «Развевающийся флаг? Ему передалась колебания дерева,



**Приз за лучшее письмо месяца – флакон туалетной воды Comme des garçons – достается нашей читательнице Елене Белозоровой из Вологды**

которое только что вбили в лунный грунт». Приведенные нашей читательницей дополнения только усиливают позицию автора. На наш взгляд, опубликованные материалы не оставляют сомнений в реальности полетов «Аполлонов» на Луну. И все же сомневающиеся есть. Еще одна цитата: «Как утверждают документалисты американской студии FOX, каждый пятый американец уже сомневается в том, что высадка на Луну – не выдумка». Проблема в том, что американское агентство НАСА долго не считало нужным даже отвечать скептикам. В этих условиях и расцвела «теория лунного заговора».

Лишь относительно недавно бывший сотрудник НАСА Филип Плейт обобщил ответы профессионалов, готовивших полеты на Луну. Читая по-английски можно ознакомиться с доводами сомневающихся и ответами Плейта на сайте [www.badastronomy.com](http://www.badastronomy.com)

## «В поисках чудищ из легенды»

№10/1999, №2/2000

Перечитывала старые номера **GEO**, в том числе статью о криптозоологии и отклики на нее. Вы написали, что Австралийская ассоциация исследователей редкой фауны намерена провести кампанию «Тигр-2000» – собрать свидетельства очевидцев и провести экспедиции, чтобы выяснить, сохранился ли тасманийский тигр до наших дней. Где можно узнать о результатах этих поисков?

ЛЕНА,  
КЕМЕРОВО

**GEO** Приятно, когда перечитывают старые номера. Это подтверждает важную для нас идею: **GEO** – журнал «долгоиграющий». Напомним, о чем шла речь в наших публикациях. Тасманийский тигр, он же сумчатый волк, *Thylacine* – исчез почти на наших глазах, в

XX веке. Последний представитель этих хищных сумчатых умер в 1936 году в зоопарке города Хобарт. Экспедиции в поисках тасманийского тигра или его останков, по сообщениям сайта Австралийского музея ([www.atoonline.net.au](http://www.atoonline.net.au)), не увенчались успехом. Пока ни одного убедительного доказательства того, что тасманийский тигр выжил, не найдено (данные на июль 2004 года).

Но экспедиции – это лишь часть поразительного проекта под руководством директора Австралийского музея профессора Майка Арчера. Его идея – клонировать тасманийского тигра из генетического материала заспиртованных останков, уже 138 лет хранящихся в музее. Исследования показали, что генетический аппарат тасманийского тигра сохранился. Это и дает надежды на осуществление невероятной идеи – возвращения из небытия исчезнувшего с лица Земли вида.

Согласно плану, в этом году исследователи должны выбрать животное, геном которого подходит для клонирования тасманийского тигра (видимо, это будет благополучно выживший тасманийский дьявол).

На протяжении 2005–2010 годов генетики должны создать полный набор хромосом тасманийского тигра в живой клетке и поместить в организм суррогатной матери – как при клонировании овец и других животных.

А в 2010 году, по расчетам Мика Арчера, на свет появится первый клонированный котенок (или щенок – в зависимости от того, как именовать животное: тигром или волком). Телеканал Discovery в 2002 году снял документальный фильм ▶

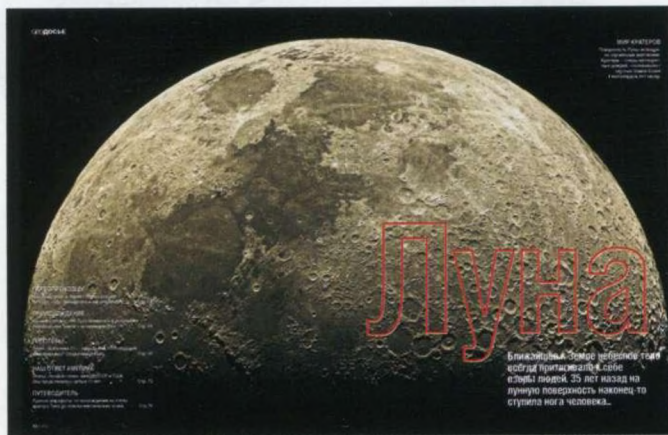

«Луна». **GEO** №6/04, стр. 48



«Природа в белом». GEO №12/03, стр. 44

► «Конец вымирания: клонируя тасманийского тигра».

## Фотография в рамочку №12/2003

На странице 44–45 замечательная фотография роз под снегом. Так хотелось бы это фото – в рамочку и на видное место! Но вы запечатали бутоны текстом. Почему бы не публиковать такие фотографии без объяснений? У каждого свой текст к этой красоте. Откройте рубрику «Фото в рамочку».

ПОНОМАРЕНКО Т.С.,  
ВЛАДИВОСТОК

**GEO** Понимаем Вас. Самим бывает жаль запечатывать часть кадра... Но вообще говоря, фотографии в GEO – особый жанр. Это не только эффектное изображение, но и интересное содержание. Поэтому снимок всегда сопровождается конкретной подписью, если угодно «мини-статьей». Это и есть стиль GEO.

## Когда выставка GEO приедет в Москву?

Хочу поблагодарить за такой замечательный журнал! Первым попал мне в руки №3/03. Апрельский номер пришел уже по подписке, недостающие (2000–2003 годы) были дозаказаны. Так

началась моя «болезнь» под названием GEO. Болезнь в самом хорошем смысле! И еще: когда ваша фотовыставка приедет в Москву?

С. ЗАРУБИНА,  
МОСКВА

**GEO** Спасибо за добрые слова, Светлана. Про «болезнь под названием GEO» можете не объяснять – мы тут все сами поголовно больны. Фотовыставка GEO предстоит проделать долгий путь по России. Этой осенью – по Волге (сентябрь – Волгоград, октябрь – Нижний Новгород, ноябрь – Самара). В декабре нашу экспозицию увидят в Уфе, в январе 2005 года – в Челябинске. Дальнейшие маршруты уточняются. Но уже решено, что в июне фотовыставка GEO приедет в Санкт-Петербург, а в конце 2005 года – в столицу.

## Первая олимпийская чемпионка из СССР

№7/2004

В статье об Олимпийских играх написано, что первая советская олимпийская чемпионка – метательница диска Нина Ромашкова. Насколько мне известно, первую чемпионку звали Нина Пономарева, и она также была метательницей диска.

Это один и тот же человек или в тексте ошибка?

ЖИДКОВ А.С.,  
ДЗЕРЖИНСКИЙ

**GEO** Никакой ошибки нет: первой олимпийской чемпионкой из СССР стала метательница диска Нина Аполлоновна Ромашкова, впоследствии Пономарева.

## «Конвой на «Восток» №4/04

Седьмой год являюсь читательницей GEO и каждый номер жду с нетерпением. Бурю эмоций вызвала статья про Антарктиду. Еще в школе мне подарили книгу В. Санина «Трудно отпускает Антарктида». Уже многие годы она среди моих самых любимых книг. Одна из новостей в ней рассказывает о санно-гусеничном поезде через Антарктиду. Каково же было мое удивление, когда я прочитала, что до сих пор техническая оснащенность самого сложного маршрута мира остается на уровне 1960-х годов: тягачи «Харьковчанка», в дороге из нескольких машин собирают одну... Учитывая износ, сейчас дела, пожалуй, хуже чем сорок лет назад. Понятно удивление немецкого автора. Наши полярники заслуживают искреннего

уважения и восхищения! Спасибо за информацию о действующих и законсервированных антарктических станциях. В других изданиях она была отрывочной и даже противоречивой.

А. ОРЛОВА,  
ПЕРМЬ

**GEO** Честно говоря, публикуя выдержки из антарктических дневников Андреаса Сандерса, мы опасались упреков в «недостатке патриотизма». Наши коллеги из немецкого GEO тоже волновало, как воспринята статья в России.

Что сказать? Наши читатели все понимают верно. Правда об условиях, в которых живут и работают наши полярники, страшна не тому, кто ежегодно отправляется в путь по Белому континенту. А сидящим в теплых кабинетах чиновникам, для которых все эти Антарктиды, Арктики, северя – «лишняя головная боль». Мы убеждены: полярниками Россия может гордиться. Судя по Вашему письму, мы сумели донести эту позицию до читателей.

## Минералы, бродяги и плато Путорана

Читаю GEO с первых номеров, а до того с трудом пере-



«Конвой на «Восток». GEO №4/04, стр. 44

# УДОВОЛЬСТВИЕ ОТКРЫТИЯ

«Знание мира приобретается в самом мире, а не в изоляции от него»  
Из письма лорда Честерфилда от 9 октября 1746 г.

Для создания **МЯГКОГО ЗОЛОТИСТОГО ТАБАКА** Chesterfield наши специалисты выбрали лучшие сорта табака в мире. Теплый, пряный Виргинский с побережья Северной Америки. Насыщенный Темный Берпи с горных террас Бразилии и холмов Малави. Бархатисто-мягкий Восточный Золотистый, выращенный на семейных плантациях Востока. Три вида отборного табачного листа с разных континентов соединились, чтобы стать Мягким Золотистым Табаком Chesterfield — источником неповторимого удовольствия.

**Chesterfield**  
МЯГКИЙ ЗОЛОТИСТЫЙ ТАБАК



ГОТАР СЕРГИЙ/ИРРОСАН

## МИНЗДРАВ РОССИИ ПРЕДУПРЕЖДАЕТ: КУРЕНИЕ ВРЕДИТ ВАШЕМУ ЗДОРОВЬЮ

водила его немецкого «тезку». У меня просьба: расскажите в журнале о редких минералах, о месторождениях, где их добывают.

Я страстный коллекционер минералов, совершила уже 15 экспедиций. Раньше у нас в Вологде было студенческое научное общество по геологии. Мы искали рубины на Полярном Урале, астрофиллит и эвдиалит в Хибинах, лазурит на Байкале, кальцит и дендриты марганца в Донбассе, аммониты в Глебово... Да все не перечислить! Теперь все стали тяжелы на подъем. Одна я осталась бродягой... Езжу в Карелию за лунным камнем и гранатами, в Белоруссию за черным халцедоном. Не потому, что люблю одиночество. Просто не могу найти единомышленников. Может, GEO мне поможет? Ведь можно сделать что-то вроде объявлений об экспе-

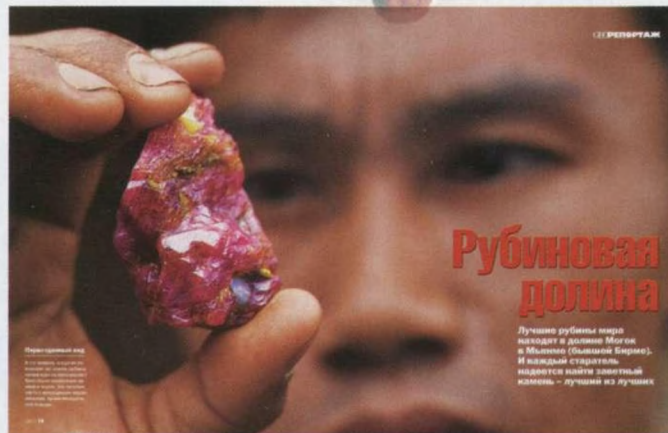

«Рубиновая долина». GEO №2/04, стр. 78

дициях, где читатели могли бы найти себе попутчиков по интересам. А потом можно печатать отчеты об этих путешествиях. Я тоже посылаю вам рассказы о поездке в Карелию.

И еще просьба. Опубликуйте как-нибудь на страницах GEO статью о плато Путорана. Мне бы очень хотелось

туда попасть, но, к сожалению, это нереально.

БЕЛОЗОРОВА ЕЛЕНА,  
ВОЛОГДА

**GEO** Воспоминания мы прочитали. Для письма они слишком велики, а для публикации в GEO пока нет фотографий. Давайте условимся: мы поищем иллюст-

рации. Если это удастся — продолжим разговор. Очень понравилась Ваша идея сделать GEO местом встречи тех, кто собирается в экспедицию и ищет единомышленников. Почему бы не попробовать, если будут интересные письма? А Ваше письмо, Елена, мы считаем лучшим в этом месяце. Получайте приз! Надеемся, Вы не пропустили наши публикации об алмазах в №7/01 и о рубинах долины Могок в №2/04. ■

### ПРОСИМ ОТКЛИКНУТЬСЯ

читателей Дмитрия Ткаченко из Москвы и Александра Двизина из Тюменской области. Пожалуйста, уточните ваши почтовые адреса — призы за лучшие письма ждут вас! Напишите нам или позвоните в редакцию GEO по тел. (095) 937-6090



**ОН ЕЕ, ГОЛУБУШКУ,  
ШМЯК-ШМЯК-ШМЯК...**

Конвойный ведет колонну в поселок Ивахиг. Заключенные колонии на острове Палаван могут выбрать себе работу на полях или в мастерских. Самым трудным, но зато и прибыльным занятием считается ловля бабочек в джунглях



# Энтомология как путь к свободе

Люди непростой судьбы бродят по филиппинским джунглям в поисках редких бабочек. Они не знают их мудреных латинских названий. Ловят на глазок



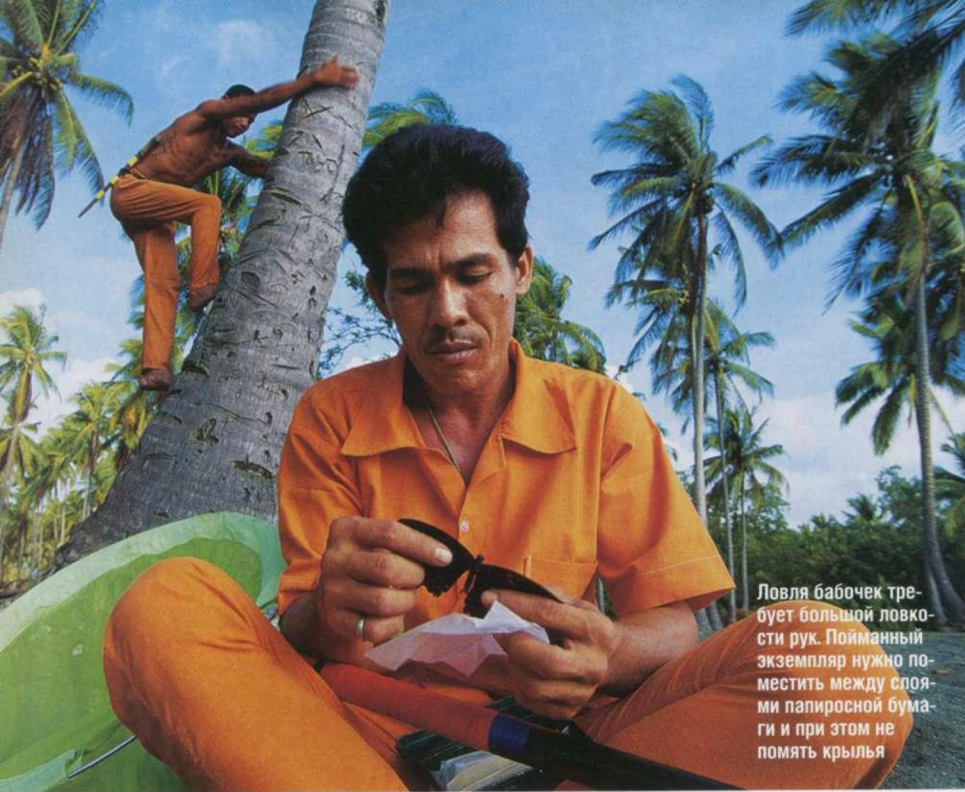

Ловля бабочек требует большой ловкости рук. Пойманный экземпляр нужно поместить между слоями папиросной бумаги и при этом не помять крылья

главных препятствий на их пути – реки, кишасщие змеями и крокодилами. Такая переправа опасна даже для бывалых охотников вроде Туты, который в джунглях обычно снимает сандалии и безбоязненно идет босиком.

**НО ВОТ КОЛОННА ОСТАНОВИЛАСЬ. РЕШЕНО ИЗЛОВИТЬ САМЦА ПЛОТЯЯДНОЙ БАБОЧКИ.** Тута вбивает во влажную землю бамбуковый шест с приманкой – мертвым насекомым или кусочком рыбы. Затем прячется за деревом и ждет. Иногда ждать приходится долго. Ловля бабочек требует терпения. И ловкости. Нужно быстро и аккуратно накрыть насекомое сачком. Затем, не повредив драгоценной добычи, вынуть ее из сетки, положить между листками папиросной бумаги и спрятать в металлическую коробочку, висящую на поясе.

Вернувшись в колонию, ловцы бабочек сдают насекомых Мариетес Лабарозе. Она заключает сделки от имени Общества молодых энтомологов. Покупает, скажем, самку *Singapura* за 50 американских долларов (месячный заработок филиппинского рабочего), а перепродает ее уже за пять сотен.

Трижды в месяц Лабароза отправляет улов в Манилу, а оттуда за границу. В выигрыше все: коллекционеры получают вождеденные экземпляры разных *Papilio karna irauana*, *Euthalia aconthea palawana* (встречается только на Палаване!) или *Atrophaneura semperi melanotatus*. А «энтомологи поневоле» получают деньги. И необходимый каждому глоток вольной жизни.

Эрик Паскье

Читайте наш репортаж с острова Палаван – в этом номере на стр. 134

#### GEO СОВЕТЫ

Фоторепортаж о жизни колонии Ивахиг.  
[www.wirephoto.com/swallace/iwahig/files/iwahig.html](http://www.wirephoto.com/swallace/iwahig/files/iwahig.html) (англ.)

**З**десь можно было бы устроить роскошный курорт. Живописные ландшафты, белоснежные пляжи, прогретый до 25 градусов океан... Кроме того, здесь обитают 600 видов бабочек, в том числе редчайших. Просто рай. Однако 37 000 гектаров в непроходимых джунглях Благодатного филиппинского острова Палаван заняты не курортной, а совсем другой зоной – самой обширной в мире исправительной колонией.

**«ДОБРО ПОЖАЛОВАТЬ В ИВАХИГ!» – ГЛАСИТ ПЛАКАТ У ДОРОГИ. В БУДКЕ МИРНО** дремлет охранник. Он просыпается только чтобы поднять шлагбаум. Вдоль дороги тянутся рисовые поля, на них копошатся люди в оранжевых робах. На редких наблюдательных вышках прохаживаются скучающие тюремщики. Еще несколько километров – и мы у ворот тюрьмы. За зелеными кустами прячутся домики, на подоконниках – горшки с цветами. В центре поселка на небольшой площади разместились начальная школа, почта, сувенирная лавка и бар.

Колония Ивахиг – образцовая. Полгода вновь прибывших держат взаперти. Это испытательный срок. Потом «отказники» (примерно один из каждых 25–30 человек) останутся в камерах, а остальные перейдут на «полусвободный» режим. Желаящие трудиться получают возможность подзаработать и регулярно встречаться с семьями. Одни обитатели Ивахига выращивают

## Если повезет, можно добыть на ужин питона

рис, другие мастерят сувениры для туристов, третьи ловят бабочек в джунглях. Это очень непросто. Иногда только чтобы добраться до нужного места требуется несколько дней.

...Тута, Марио, Эдгар и еще с десятков заключенных в сопровождении вооруженных охранников устало шагают друг за другом, отмахиваясь от голодных москитов. Ударами мачете они прорубают дорогу в непроходимой чаще и заодно добывают себе еду: когда ящерицу, а когда и питона. Одно из



Охотники за бабочками покрывают свои тела татуировками. На память. И чтобы было понятно, что они делают в колонии

# Фантастика или дерзкий проект будущего? Смогут ли люди когда-нибудь проложить вакуумную трубу-туннель по дну Атлантики и пустить сверхзвуковые поезда из Европы в Америку?

## ГЕОКАРТА ТРАНСОКЕАНСКИЙ ЭКСПРЕСС

Идея создания трансатлантического железнодорожного сообщения, как и многие уже реализованные человечеством технические проекты, принадлежит Жюлью Верну (о его технических предвидениях мы писали в *ГЕО* №7/04). Но возможности XIX, да и XX столетий, разумеется, не позволяли воплотить эту идею в жизнь. В эпоху высоких технологий мечта фантаста может стать явью. Уже созданы скоростные поезда на магнитной тяге. Следующим шагом должны стать составы, двигающиеся в вакуумной трубе. Одна из них, по замыслу американского инженера Фрэнка Дэвидсона, должна соединить английский Бристоль с Нью-Йорком

## СДЕЛАНО НА СУШЕ, СОБРАНО ПОД ВОДОЙ

Какова технология этого строительства? Подводный трансатлантический туннель должен состоять из десятков тысяч секций, соединенных между собой водо- и воздухонепроницаемыми кольцами-прокладками. Секции для туннеля придется изготавливать на кораблестроительных верфях в Великобритании и на атлантическом побережье США, переправлять с помощью огромных понтонов к месту назначения и соединять друг с другом прямо в открытом океане

## НА ПРИКОЛЕ ПОД ВОЛНАМИ

Система установленных на дно цилиндрических опор, тросов и массивных якорей должна удерживать туннель-трубу, по которой движутся составы, на глубине около 50 метров. Это исключает риск того, что подводную конструкцию случайно заденут даже самые большие проходящие над ней океанские суда. Во-вторых, сильные океанские течения не будут раскачивать огромную постройку



# Поезд под океаном

## МАГНИТНАЯ ПОДУШКА

Мощные электромагниты, закрепленные на корпусе самого поезда и на стенах туннеля, будут создавать магнитные поля с разными полюсами. За счет этого поезд как бы повиснет в воздухе

## 1000 ПАССАЖИРОВ

Мощные насосы будут постоянно откачивать из трубы воздух, чтобы поддерживать полный вакуум. Это позволит избежать сопротивления среды при движении со скоростью 3700 км/ч. Сами вагоны должны быть герметичны. Состав будет не мчаться по колее, а парить над ней на высоте 2–3 сантиметра под действием магнитного поля

## СТАЛЬ ПРОТИВ ВОДЫ И МОРСКОЙ СОЛИ

Оболочку каждой секции придется изготовить из высококачественной нержавеющей стали. Окна в стене секции по идее позволят пассажирам обозревать подводный мир. Правда, учитывая сверхзвуковые скорости движения поездов, лишь мельком. На малых глубинах труба может держаться не на тросах, а пролегать в подводной траншее на дне океана

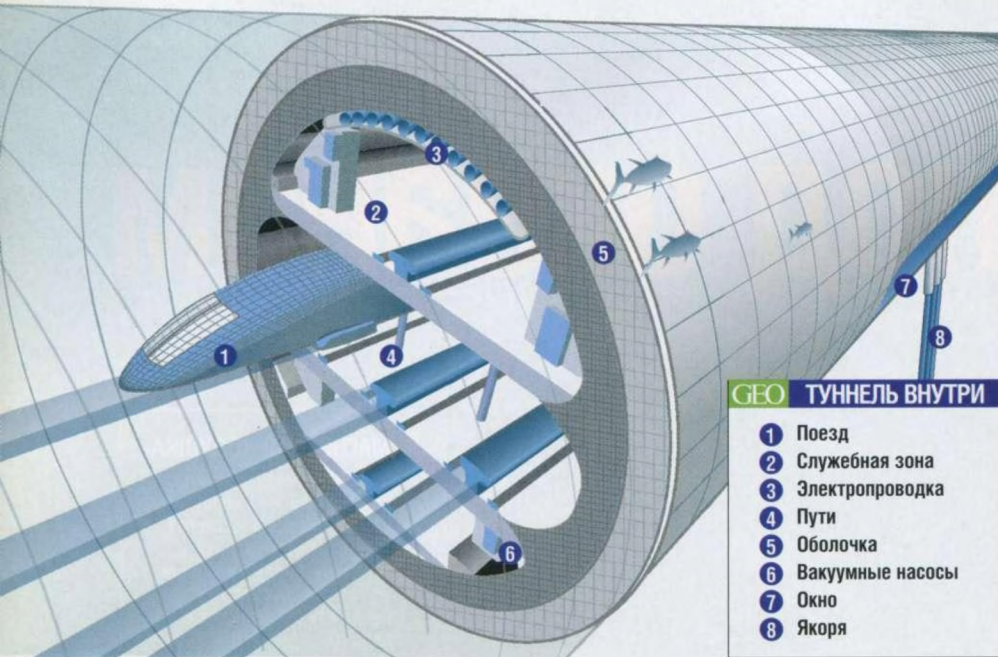

#### GEO ТУННЕЛЬ ВНУТРИ

- 1 Поезд
- 2 Служебная зона
- 3 Электропроводка
- 4 Пути
- 5 Оболочка
- 6 Вакуумные насосы
- 7 Окно
- 8 Якоря

**П**одводный поезд, на котором можно будет домчаться из Америки в Европу менее чем за два часа. Этот поразжающий воображение проект разрабатывает группа американских инженеров во главе с 86-летним Фрэнком Дэвидсоном, бывшим сотрудником Массачусетского технологического института (США). Принцип весьма прост: требуется собрать в океане подводный туннель, выкачать из него воздух и пустить по нему поезд на магнитной подушке.

Уже в начале XX столетия американский инженер Роберт Годдард задумал соединить Бостон и Нью-Йорк скоростным поездом, который преодолел бы расстояние в триста километров всего за двенадцать минут. Чтобы «обмануть» силу трения и достичь необходимой скорости, он предложил поместить железнодорожный состав в вакуумную трубу. А вместо колес использовать магнитную подушку. Ускорение поезду должен был сообщать реактивный двигатель.

**ТЕХНОЛОГИЮ МАГНИТНОЙ ПОДУШКИ С УСПЕХОМ РАЗРАБАТЫВАЮТ** лучшие в мире реализаторы чужих идей – японцы. У них магниты не только поддерживают вагоны на весу, но и двигают их по трассе. С 1990-х годов поезда такого типа проходят испытания на специальном полигоне возле Токио. Скорость их может превышать 500 километров в час.

Но еще быстрее двигался бы состав при полном отсутствии воздуха. Предполагается, что уже первое поколение «вакуумных поездов» сможет разви-

## Поезд-пуля, прошивающий океан насквозь

вать скорость до 3700 км/ч. Кстати, в таких условиях чем больше расстояние между конечными пунктами, тем выгоднее рейс. Ведь наибольшие энергетические затраты требуются именно для разгона и торможения. Словом, настало время прокладывать трубу через Атлантику (около 5000 км).

Как считает сам Дэвидсон, который в свое время участвовал в создании туннеля под Ла-Маншем, эта идея может быть осуществлена к 2030 году. «Соответствующие технологии уже есть», – говорит он. По мнению американского инженера, сверхзвуковой поезд будет обладать множеством преимуществ. Он движется быстрее, чем самолет, расходует гораздо меньше энергии и не загрязняет атмосферу. Кроме того, он не может сойти с рельсов из-за отсутствия таковых.

Идея обещает быть очень перспективной. Еще не начато сооружение трансатлантического туннеля, а инженеры уже мечтают покрыть всю планету сетью сверхзвуковых поездов на магнитной подушке. ■

Геннадий Якимчук

#### GEO СОВЕТУЕТ

Анимированные схемы проекта Трансатлантического туннеля:  
<http://discoverychannel.co.uk/extremeengineering/home.shtml> (англ.)

PrimeTime  
 Официальный дистрибьютор  
 (095) 775-3-776, www.primetime.ru

Розничная торговля  
 в магазинах швейцарских часов:

КОНСУЛ  
 МАГАЗИНЫ ШВЕЙЦАРСКИХ ЧАСОВ

Москва, С.-Петербург, Н. Новгород, Новосибирск  
 ИНФО-центр (095) 77-170-77 www.consul.ru

Москва:

«Омега-Сервис», 1-я Тверская-Ямская 6, 250-56-86;  
 ТЦ «Атриум», салон «Лувр», Земляной вал 33;  
 ТЦ «Рублевский», Рублевское ш. 48/1, 416-78-94;  
 ТЦ XL «Швейцарские Часы»,  
 Дмитровское ш. 85 Б, 789-80-73;

Барнаул:

«Ультра», Ленина 10;

Воронеж:

«Аристократ», Плехановская 18, 51-95-96;

Ижевск:

«Елисейские Поля», Советская 7, 78-50-40;

Казань:

«Geneve», Баумана 25, 92-43-02;

Калуга:

«Каприз», пр. Рылеева 4, 740-333;

Кемерово:

«Стерх», Советский пр. 33, 25-37-27;

Краснодар:

«Гринвич», Красная 28, 67-10-67;

Мурманск:

«Светоч», Ленина 76, 45-63-97;

Н.Новгород:

«Швейцарские часы», Ошарская 14, 19-66-28;

Омск:

«Женева», пр. Маркса 34, 98-04-47;

Оренбург:

«Золотая середина», Советская 31, 77-67-54;

Пенза:

ТЦ «Патэрсон», бутик «Новелла», Окружная 27В,  
 316-599;

Пятигорск:

Универмаг №1, эт. 2, салон  
 «Швейцарские часы», 355-88;

Ростов-на-Дону:

«Галерея Времени», Б. Садовая 32/36, 62-38-24;

Самара:

ТЦ «Вавилон», бутик «Новелла», 78-41-31;

Уфа:

бутик «Новелла», пр. Октября 84, 37-03-86;

Ярославль:

«Швейцарские часы», Кирова 11, 72-77-21

Ω  
 OMEGA



Члены древней и закрытой для посторонних секты айсауа в Марокко не боятся укусов смертельно ядовитых змей. Похоже, сами кобры их опасаются...

# Заклинатели черных кобр

**СИЛА ВНУШЕНИЯ?**

Членам секты айсаа достаточно прошептать кобре несколько слов – и та покорно стихает. В отличие от индийских факиров, «гипнотизирующих» змей с помощью монотонных звуков дудочки, айсаа не прибегают ни к каким внешним приспособлениям



По словам лидера айсауа Хасана Мулея, он умеет запросто гипнотизировать змей. И при случае охотно демонстрирует свои навыки

**В** конце осени, когда на юге Марокко стоят последние жаркие деньки, Хасан Мулей с двумя женами и детьми на несколько дней встает лагерем у мавританской границы. Усы, длинные волосы и безумные глаза придают ему сходство с Сальвадором Дали. Хасан – духовный вождь айсауа, древней секты, которая возникла в IX веке хиджры (XV век по нашему календарю).

Элита мусульман-суннитов считает ее еретической. Это братство, возможно, одно из самых закрытых в мире, и членство в нем передается по наследству. Айсауа рассеяны по всей стране. Соседи относятся к ним со смешанным чувством страха и уважения. Рассказывают, что айсауа могут лизать языком раскаленное добела железо.

**УЖЕ МНОГО СТОЛЕТИЙ ЧЛЕНЫ СЕКТЫ ОХОТЯТСЯ НА ЗМЕЙ. ОНИ ЗНАЮТ, ЧТО ЗДЕСЬ,** в скалах на границе с Мавританией, водятся самые красивые кобры.

Хасан осторожно движется по каменистой пустыне, внимательно прислушиваясь к малейшим шорохам. Вот он останавливается и вглядывается во что-то впереди. Да, это кожа змеи, только что сброшенная, почти целая, около двух метров длиной. Значит, и змея поблизости. Хасан неторопливо приближается к большому камню. В соответствии с ритуалом обходит его семь раз и останавливается перед небольшой норой, виднеющейся под камнем. Достает зеркала и направ-

## Пристальный взгляд – и змея затихает

ляет внутрь солнечный луч. И тут же решительно просовывает руку в отверстие, хватая и вытаскивает кобру! Большая, красивая, черного цвета змея явно возбуждена. Она сопротивляется ожесточенно, но недолго. Уклоняясь от укусов, Хасан хватается рептилию за шею. И, кажется, кобра уже смирилась со своим поражением.

Хасан никогда не сомневается в исходе этого поединка. А ведь босоногие обитатели ближайшего оазиса страшатся черных кобр больше всего на свете. Ежегодно от их укусов погибает не меньше десяти человек.

**АЙСАУА НЕ БОЯТСЯ ЯДА: ОНИ ОБЛАДАЮТ ЕСТЕСТВЕННЫМ ИММУНИТЕТОМ,** который «передается от отца к сыну», как объясняет 28-летний Ахмед. Хасану, кажется, страх вообще неведом. Хотя, когда он выходит на поединок с коброй, капельки пота предательски блестят у него на лбу.

Когда в какой-нибудь местности увеличивается число змей, жители призывают айсауа. За свои услуги члены таинственной секты берут деньги, скот и пищу. Это позволяет им жить в полном достатке.

Охота на змей продолжается в течение всего лета, а остаток года члены

секты занимаются оккультной практикой. Говорят, что они обладают даром целительства. Хасан с удовольствием демонстрирует недоверчивым свои способности. «Ни одна змея не может мне сопротивляться, – заявляет он. – Я могу ее заколдовать и посадить себе на голову». И действительно: взяв только что пойманную кобру, он несколько мгновений пристально на нее смотрит. А потом водружает себе на тюрбан. Кобра поднимается, расправляет свой широкий капюшон, как будто готовясь напасть. Но Хасан еле слышно что-то шепчет ей. Как по мановению волшебной палочки у змеи пропадает вся агрессивность. Она начинает мерно и медленно покачиваться из стороны в сторону, словно маятник.

Для айсауа все змеи – от гадюк до кобр – объект почитания. Они берут их в руки и гладят так нежно, что рептилии засыпают. В доме Хасана стоят несколько ящиков, где он содержит четыре десятка змей. И не он один заводит таких опасных питомцев.

Пожилые айсауа, которые уже не в силах выходить на охоту за змеями в пустыню, держат рептилий дома. Кобры требуют ежедневного ухода: их нужно кормить мясом и иногда даже купать. Однако полному приручению они не поддаются. ■

Бруно Хаджи

### ГЕОСОВЕТ

Крис Маттисон. Змеи. М., 2001

<http://perso.wanadoo.fr/geza.roheim/html/aissaoua.htm> (франц.)



# Бродяги морей

Корабли обходят айсберги стороной, ученые их изучают,  
а любители необычного устремляются к ледяным гигантам

### ФАБРИКА АЙСБЕРГОВ

Залив Диско на западном побережье Гренландии - место знаменитое. Именно здесь откалываются от ледника более 80 процентов всех айсбергов, плавающих в арктических водах

**Главный поставщик айсбергов – «холодильник нашей**



## планеты» Антарктида с ее бескрайними ледниками

### ОСТАНОВКА В ПУТИ

Нередко ледяные горы преграждают путь пингвинам, мигрирующим с одного антарктического острова на другой. Уставшие птицы устраивают на айсберге перевалочный пункт





Путешествие начинается не сразу. Глыбы словно бы

## ЛЕД И ПЛАМЯ

Прибрежные пейзажи  
Патагонии – сочетание  
вулканов и ледников.  
Этот экзотический ланд-  
шафт привлекает турист-  
тов. Но добраться сюда  
непросто – дрейфующие  
у берега айсберги  
преграждают путь  
кораблям

медлят у родных берегов, постепенно сползая в море



# Эти плавающие горы всегда представляли опасность

## ВСЕ КРАСКИ ЛЬДА

На ярком солнце плавающие громады переливаются всеми цветами радуги. Совсем не редкость розовые, бирюзовые, лиловые айсберги. И, разумеется, белые, голубые и зеленоватые



для судов. Но их красота влечет искателей приключений





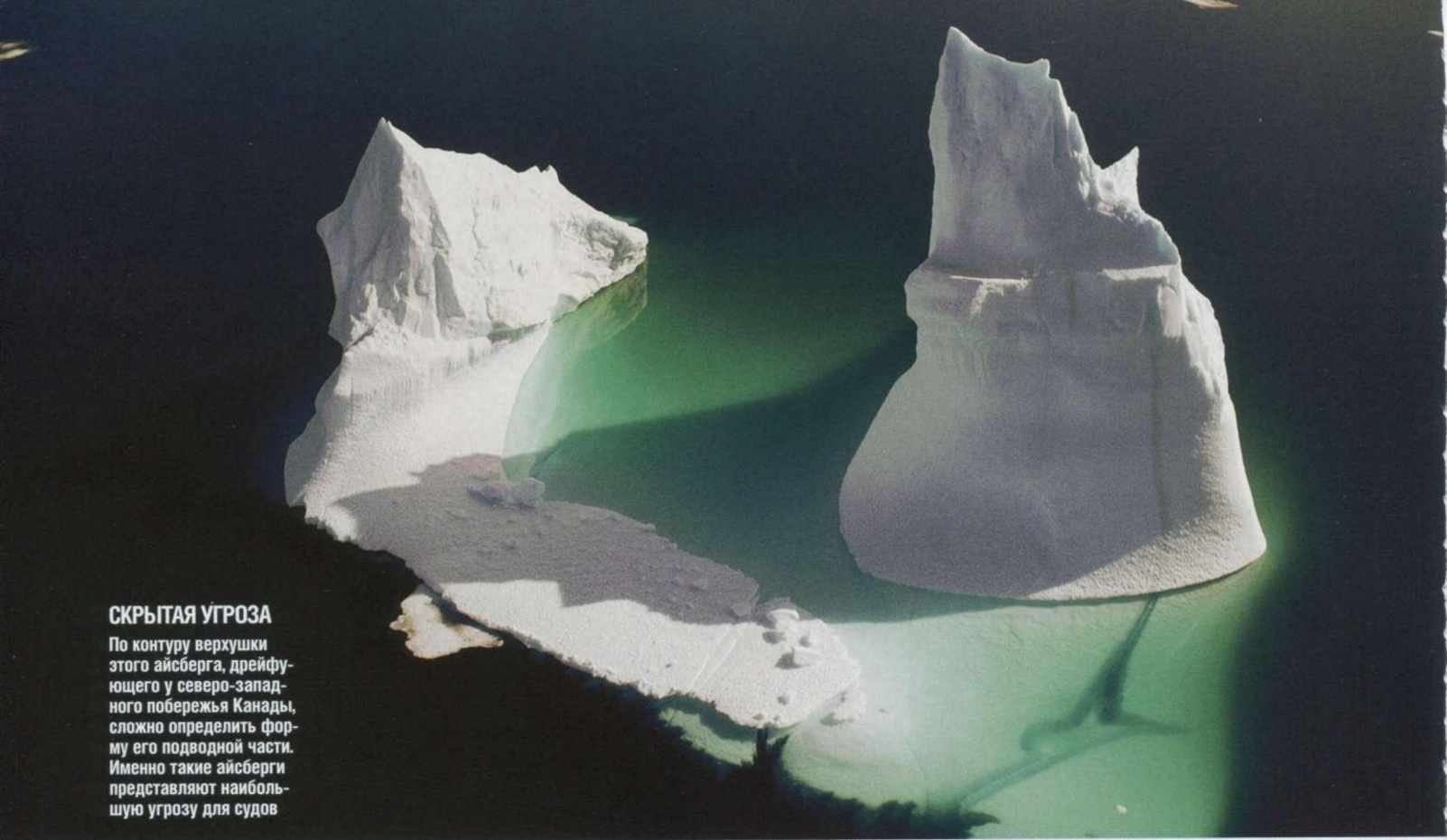

### СКРЫТАЯ УГРОЗА

По контуру верхушки этого айсберга, дрейфующего у северо-западного побережья Канады, сложно определить форму его подводной части. Именно такие айсберги представляют наибольшую угрозу для судов

## Основная часть ледяного гиганта скрыта под водой.

### НА МЕЛИ

В холодных водах айсберги не успевают растаять и иногда садятся на мель. Как эта гора, остановившаяся у канадского берега неподалеку от городка Черчилл





#### СТРАННАЯ АНГЛИЯ

В летние месяцы у берегов английского острова Куирпон «швартуются» айсберги. Возможность увидеть ледяные горы вблизи – с берега или с лодки – привлекает тысячи туристов

**Верхушка – это всего лишь одна шестая айсберга**

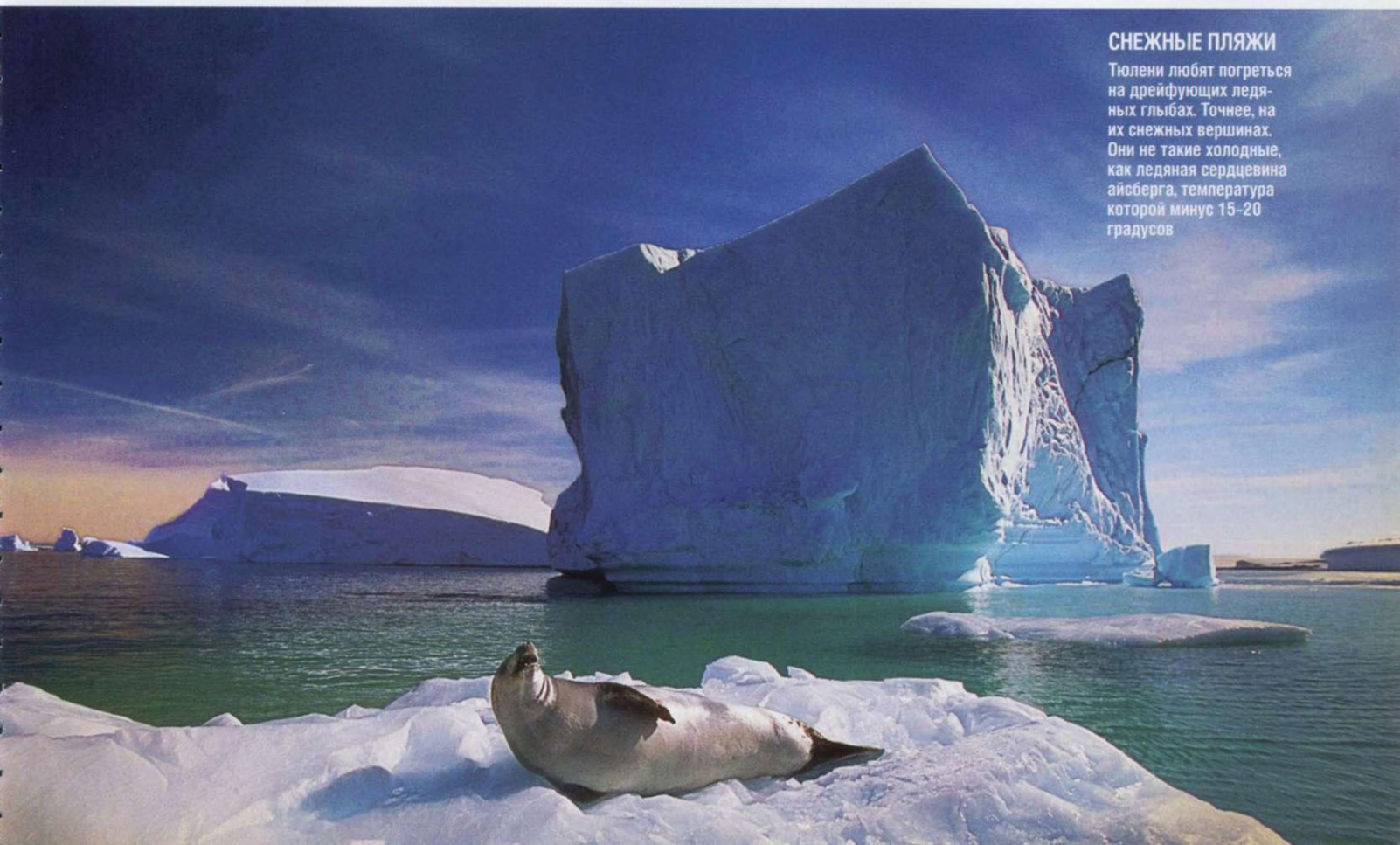

#### СНЕЖНЫЕ ПЛЯЖИ

Тюлени любят погреться на дрейфующих ледяных глыбах. Точнее, на их снежных вершинах. Они не такие холодные, как ледяная сердцевина айсберга, температура которой минус 15-20 градусов

## НЕУСТОЙЧИВАЯ ГОРА

Покорение айсбергов – новый, весьма дорогостоящий и очень опасный вид экстремального спорта. Альпинист позирует на вершуске айсберга у берегов Антарктиды

**Такое восхождение может в любую минуту обернуться**

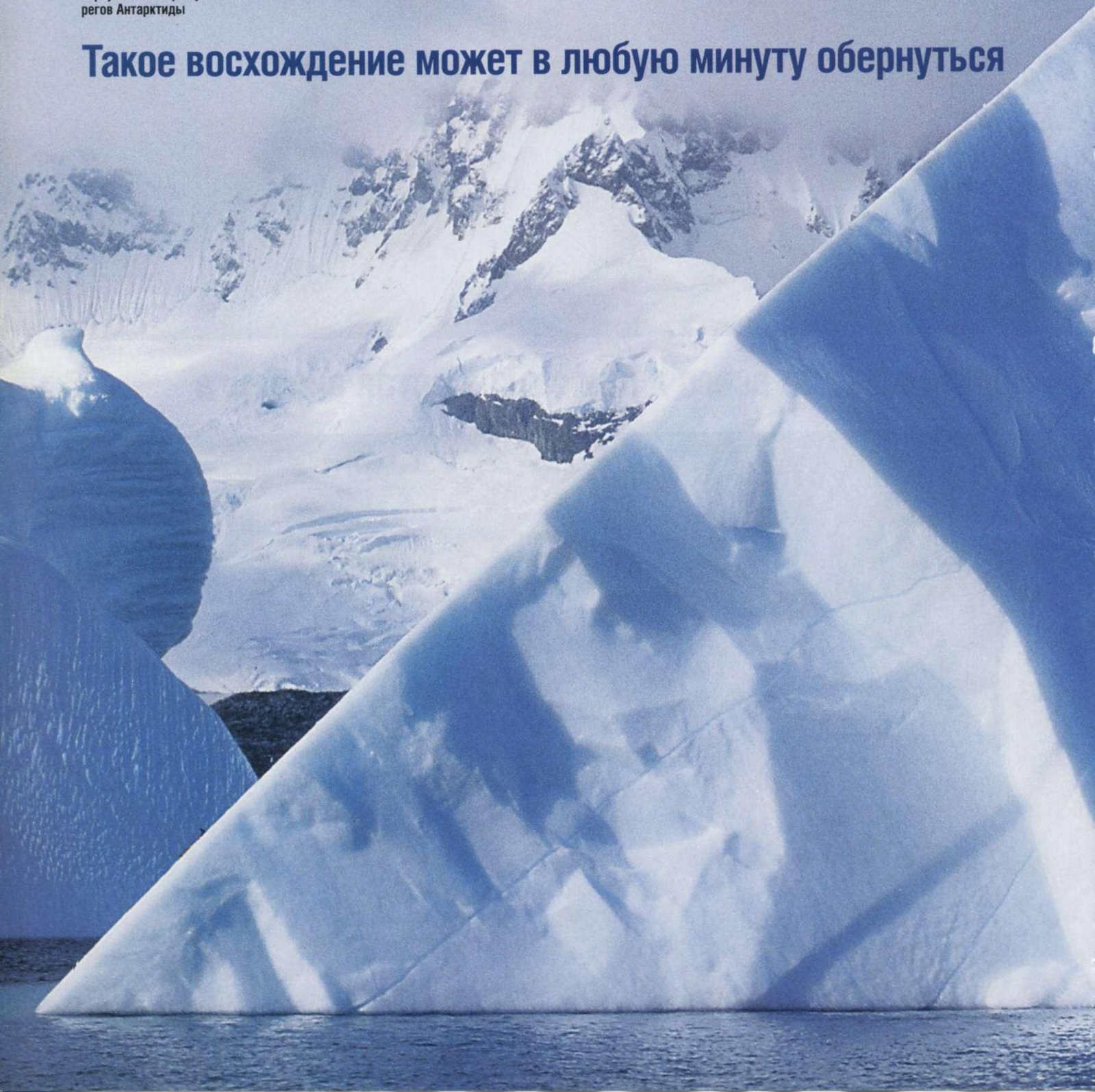

A full-page photograph of a massive, jagged iceberg floating in the ocean. The iceberg is a brilliant, translucent blue color. At the very peak of the highest point, a small figure of a person in a bright yellow jacket and dark pants is seen climbing. The person is positioned near the top left corner of the frame. The sky is a clear, pale blue, and the water at the bottom of the frame is a dark, calm blue. The overall scene is one of extreme scale and isolation.

**катастрофой для альпиниста: айсберги переворачиваются**



Так рождаются айсберги. Глыбы с грохотом откалываются от ледника Марджери в заливе Тарр на Аляске. Их дрейф по океану растянется на несколько лет

## За год океан принимает 3500 кубических километров льда

**А**рктика и Антарктика – природные «предприятия» по производству уникальной экологически чистой продукции – айсбергов. Антарктические айсберги намного больше своих арктических собратьев. Это огромные массивы льда, порой их площадь достигает нескольких тысяч квадратных километров! Некоторые по размерам сравнимы с Крымским полуостровом.

В пустынных водах Антарктики айсберги не представляют особой опасности. Если они и интересуют еще кого-то, кроме капитанов нечасто подходящих к Белому континенту кораблей, то разве что ученых-гляциологов. Каждый крупный антарктический айсберг получает при «рождении» имя и за ним до последнего дня ведется наблюдение с самолетов и космических спутников.

Куда большая проблема – арктические айсберги. Они дрейфуют по судоходным путям Северной Атлантики. Некогда морякам приходилось надеяться только на зоркость впередсмотрящего. В начале XX века стали применять корабельные сирены. Их звук отражался от поверхности высоких айсбергов, предупреждая об опасности. А если навстречу попадался низкий экземпляр, то тут приходилось уповать исключительно на удачу.

После трагической гибели «Титаника» в результате столкновения с огромной ледяной глыбой в 1914 году был создан Международный ледовый патруль. 13 стран договорились о патрулировании бассейна Северной Атлантики. До 1940-х годов до-

зор в регионе несли корабли. После окончания второй мировой войны наблюдения ведутся в основном с воздуха. Обнаружив айсберг, патруль определяет его точное местоположение, прогнозирует дрейф и потом дважды в сутки передает радиосводки находящимся поблизости судам.

Облегчают жизнь моряков и радары, установленные на кораблях. Но полной гарантии безопасности не могут дать и эти современные средства.

**НА ПЕРВЫЙ ВЗГЛЯД ЛЕДНИКИ КАЖУТСЯ НЕПОДВИЖНЫМИ. В ДЕЙСТВИТЕЛЬНОСТИ ОНИ ОЧЕНЬ ПЛАСТИЧНЫ** и по консистенции напоминают густой мед. Под давлением собственного веса ледяная шапка расплывается в разные стороны со средней скоростью 10-1000 метров в год. Когда края ледника выдвигаются в море, они становятся неустойчивыми и отламываются. Так образуются айсберги.

В крупных массивах льда с воздуха можно увидеть так называемые ледяные реки, когда льдины прокладывают себе русло и «текут» к открытой океанской воде. Достигнув края ледника и отломившись, они образуют плоские и ровные – столообразные – айсберги. А отличающиеся причудливыми формами глыбы, которые откололись непосредственно от ледников, гляциологи называют ледяными горами.

Момент, когда возникнет айсберг, спрогнозировать сложно. В 1986 году в Антарктиде неожиданно откололся кусок ледника, на котором незадолго до этого обосновалась советская полевая ▶

### ГЕОФАКТЫ

▶ **ПОЧЕМУ АЙСБЕРГ НЕ ТОНЕТ?** Лед легче воды: его плотность равна  $0,917 \text{ г/см}^3$ . Это меньше плотности соленой океанской воды полярных областей ( $1,025 \text{ г/см}^3$ )

▶ **МАКСИМАЛЬНЫЙ СРОК ЖИЗНИ АЙСБЕРГОВ** Арктики – 4 года, Антарктики – 10 лет

▶ **В ОКТЯБРЕ 2003 ГОДА** раскололся на две части айсберг В15 (11 000 кв. км). Сейчас крупнейшим в мире считается айсберг В19А (5659 кв. км)



Айсберг, увлекаемый течением Лабрадор, движется на юг из арктических вод. Скорее всего он растает, так и не достигнув Атлантики

## Это огромные замерзшие резервуары пресной воды

► экспедиционная база «Дружная-1». Людей эвакуировали, а постройки базы так и дрейфовали с айсбергом на протяжении десяти лет. Ежегодно от Антарктиды откалывается до 3,5 тысяч кубических километров льда. Шестой континент поставляет более 90% айсбергов планеты. Раз в 20-25 лет климатические колебания вызывают резкое увеличение числа образовавшихся антарктических глыб. В последний раз это явление было зафиксировано в 1986 году. Значит в скором времени можно ожидать очередного «урожайного года».

**ДРЕЙФУЮЩИЕ СО СКОРОСТЬЮ ОКЕАНСКОГО ТЕЧЕНИЯ ЛЕДЯНЫЕ ГЛЫБЫ БЫСТРО ТАЮТ**, приобретая самые фантастические формы на поверхности и под водой. А ветер, задувая в дыры и расселины айсберга, заставляет его таинственно гудеть. Похоже на музыку «поющих скал» на Алтае. Но формы айсбергов причудливей, и потому репертуар намного богаче.

Приближаться к айсбергам опасно. Из-за таяния центр тяжести между его надводной и подводной частями все время смещается, и глыба может перевернуться в считанные секунды. В лучшем случае корабль заденет поднявшейся волной. За время своего путешествия айсберги переворачиваются не один раз. Но это не останавливает любителей острых ощущений. Покорение айсбергов стало одним из видов экстремального спорта.

Рискуют подходить к этим неустойчивым горам льда не только экстремалы. Акватория айсберга – отличное место для рыболовства и охоты.

Попав в теплые широты, айсберг начинает подтаивать, и вокруг него скапливается криль – планктонные морские рачки. Их привлекает прохладная вода. Следом сюда устремляются питающиеся крилем рыбы, а за ними – птицы, тюлени и медведи. Последними приходят охотники и рыбаки.

Экологически чистую воду айсбергов в прибрежных странах Северной Атлантики используют в пищевой промышленности, в частности для производства эксклюзивных алкогольных напитков. Особенно преуспели в этом канадцы, которые начали «промысел» айсбергов в 1971 году, отбуксировав первую ледяную глыбу в порт.

Буксировка айсбергов в засушливые районы могла бы решить проблему питьевой воды, от нехватки которой на Земле страдают 2 миллиарда человек. Чистая прохладная вода айсбергов могла бы спасти погибающие рифы (смотрите также *GEO* №6/04 и №8/04). В России о получении пресной воды из ледяных глыб всерьез подумывают городские власти Владивостока.

Сейчас в районы дрейфа айсбергов все чаще организуют туристические круизы, но моряки предпочитают оставаться на почтительном расстоянии. Благо, в ясную погоду сияющие на солнце «бродяги морей» видны издали.

Татьяна Чернышева

### ГЕОФАКТЫ

► Самый опасный период для судоходства – с февраля до конца августа. Только западное побережье Гренландии «производит» в это время до 30 000 глыб льда

► Арктические айсберги доплывают до Бермудских островов. Но большинство тают, достигнув канадского острова Ньюфаундленд

► Самое известное в истории кораблекрушение, вызванное столкновением с айсбергом, – катастрофа лайнера «Титаник», затонувшего в ночь на 15 апреля 1912 года. Тогда погибли 1503 человека

### ГЕОСОВЕТУЕТ

В.М. Котляков. Мир снега и льда. М., 1994

«Титаник» *GEO* №3/98

# В гости без звонка

Ереван не изменился. Но вот-вот изменится — это видно и по фасадам строящихся зданий, и по лицам людей на улицах

## ПЕЙЗАЖ НА ФОНЕ БИБЛЕЙСКОЙ ГОРЫ

Ереван расположен в Араратской долине, его окружают горные гряды. Над древним городом царит седой Арарат. Согласно Библии к нему во время Всемирного потопа причалил ковчег Ноя.







**Со времен древности армянские ковры ценили повсюду — от Персии до пресыщенного Рима**

#### ЦВЕТ ГРАНАТА

То, что Ереван город восточный, ощущаешь на ковровых базарах. По традиции в Армении более популярны безворсовые карпеты. Без ковра просто нельзя было представить себе приданое армянской невесты. Самые древние найденные остатки ковров датируются II — I тысячелетиями до н. э.





**Здесь все  
располагает  
к неспешным  
вечерним  
прогулкам  
и беседам  
за чашечкой  
крепкого кофе**

#### **БЛИКИ НА ВОДЕ**

Кафе «Поплавок» на искусственном озере в сквере Абовяна – место знаменитое. В советские времена на этом пятачке собиралась художественная богема и студенты. Сегодня под звуки джаза здесь чинно ужинают «новые армяне» и представители здешнего шоу-бизнеса





#### ГОРОД-ХУДОЖНИК

«Вернисаж» – ереванская арт-ярмарка под открытым небом. В выходные здесь многолюдно: ереванцы и туристы приходят за покупками и просто поглазеть



#### ЗВУКИ ДЖАЗА

Музыка звучит повсюду. Просто зайдите в любое из многочисленных ереванских кафе, клубов, ресторанов. Вас приятно удивят и репертуар, и хорошее исполнение



#### В ЭЧМИАДЗИНЕ

Отмечать главные церковные праздники, крестить ребенка, просить Божьей помощи ереванцы предпочитают в городе Эчмиадзине, в 20 км от Еревана. Здесь находится резиденция католикоса, главы Армянской апостольской церкви, и кафедральный собор, построенный еще в IV веке

**Армения приняла христианство в IV веке. Это больше, чем религия — это сама история страны**



Этот сквер – часть монументальной архитектурной композиции «Каскад». Его террасы спускаются к памятнику выдающемуся армянскому зодчему Таманяну и к его шедевру – зданию Театра оперы и балета

**Розовый тuff, из которого построено большинство зданий, придает городу особый колорит**

**Е**реван будто остановился передохнуть на пути из прошлого в будущее. Он не желает расставаться со старыми вещами, не хочет менять своих немодных привычек. А новая жизнь уже ищет пути к его сердцу, как путешественник ищет дорогу в гостиницу.

У входа в дорогой ресторан стоит будочка с газировкой, и ее хозяин чинно разливает по стаканам ярчайший сироп. А рядом с бутиком модной итальянской марки с витрины фотоателье проходим улыбаются мускулистые борцы, изумленные младенцы в панاماх, простодушные красотки в платьях с крылышками и черноглазый фронт в каракулевой шапке. Он уже лет сорок дымит здесь своей папироской.

По другую сторону фотовитрины – XXI век. Сияющие иномарки, пятизвездочные отели и серьезные мужчины в темных очках от Армани.

Возле рынка – бабушка с чемоданом семечек, готовая рассказать покупателям всю свою нелегкую жизнь. А по соседству в ресторане скрипач – армянин из Ливана – объявляет «калинку-малинку» на ломаном английском.

Здесь можно познакомиться с компанией молодых иранцев, а, вернувшись домой, посмотреть по телевидению фильм с молодым Джигарханяном.

На реке Раздан стоит отель для частных встреч – в виде морского лайнера. Чуть выше по течению – старый Детский парк с прогулочной железной дорогой. Когда завозят уголь, можно покататься на настоящем паровозе. Если

купишь у бабушки со связкой воздушных шаров и подносом разнокалиберных свистулек копейную игрушку – получишь бесплатно коробок спичек.

Прошлое и будущее встречаются на каждом шагу. Ереван то навеивает воспоминания об исчезнувшем социализме, то вдруг напомнит мирное итальянское захолустье, то блеснет безалаберной барселонской толпой.

По дорогам до сих пор тарыхтят, развозя мороженое, «муравьи» – мотоциклы-фургончики, а по бульварам гуляют иностранцы. Из-за них уличная толпа выглядит интернационально. В основном это армяне из Америки, Франции, с Ближнего Востока. Некоторые приехали на землю предков учиться. В городе десятки университетов, включая американский и французский.

**ЕРЕВАН – НЕБОЛЬШОЙ, УЮТНЫЙ И ДАЖЕ КРАСИВЫЙ ЮЖНЫЙ ГОРОД.** Не более того, если иметь в виду его земную часть. Но над Ереваном есть небо. А в небе – Арарат.

Он висит в воздухе, как полупрозрачный мираж, видимый отовсюду, и дополняет городской ландшафт небесным. Он то преграждает вам путь в конце улицы, то вырастает из сиреневого облака над крышами спальных районов.

Арарат виден сквозь арку на бывшей площади Ленина и из окон одноименного коньячного завода, с высоты новостройки, и с балкона особняка, нависающего над ущельем реки Раздан.

Именно Арарат придает этому городу философский смысл. Над еревански-

ми Черемушками он кажется гигантским рисованным задником – фантастической декорацией из фильма «Шоу Трумана». А если смотреть от церкви Хор Вирап – предстает величественной библейской святыней.

До подножия Арарата – 40 километров, последние три – уже по территории Турции. Но великая гора от этого не перестает быть главной достопримечательностью и неотъемлемой частью Еревана. Как известно, к Арарату причалил ковчег Ноя, и для местных жителей Священное Писание – кроме всех прочих – имеет и краеведческий смысл.

**ОБО ВСЕМ – ОТ ПОГОДЫ ДО ПОЛИТИКИ – ЕРЕВАНЦЫ ГОВОРЯТ КАК О СМЫСЛЕ ЖИЗНИ.** Его здесь начали постигать даже раньше, чем строить церкви. Ереван основан в 862 году до н. э., а его церкви не старше XIII века – по здешним меркам новые. Хотите увидеть седую древность, поезжайте за город. За день можно осмотреть средневековые монастыри Гегард, Хор Вирап, где 15 лет томился первый католикос армян, и Эчмиадзин – резиденцию католикоса нынешнего.

Даже если храм восстановлен или достроен в XVII – XIX веках, вам обязательно покажут фундамент IV столетия, расскажут красивую легенду, которой полторы тысячи лет, и постараются объяснить, что никаких разногласий между Армянской апостольской и Русской православной церковью не было и нет. Единственный памятник дохристианской эпохи – храм Гарни, ма- ▶

**Матенадаран:  
крупнейшая  
в мире  
библиотека  
древних  
рукописей.  
Многие из них  
бесценны**



В Матенадаране вы всегда встретите туристов со всех концов света. Здесь хранятся тысячи древних манускриптов. Это не только огромное собрание рукописей, но и крупный исследовательский центр

► ленький ереванский Акрополь, построенный в I веке. Рядом – остатки дворца и римских бань с мозаиками.

**САМЫЙ ЗНАМЕНИТЫЙ МУЗЕЙ – МАТЕНАДАРАН, СОБРАНИЕ РУКОПИСЕЙ.** Древнейшие датируются V веком. Цветные миниатюры сохранили яркость. Голубая краска – из камня лазурита, зеленая – из растений, а красная – из редкой породы живущих под землей червячков. Золото – оно и есть золото, его листики приклеены к страницам чесночным клеем.

Кроме обычных музеев в Ереване есть еще и Выставка-продажа еды (назвать это место просто Центральным рынком язык не поворачивается). Сюда лучше ходить, если ничего покупать не собираешься – цену снижают с трудом. Удовольствия от торга – никакого, зато какая радость для глаз! Прогулка по рядам впечатляет не меньше, чем посещение художественной галереи.

Ряды сухофруктов по колориту напоминают полотна Сарьяна. Фаршированные орехами персики, груши и инжир, лоснящиеся палки суджюка, прозрачные листы лаваша из сливы и яблок – все яркое и загадочное. Сушеные помидоры надо везти домой, остальное – съесть на месте. Стоит остановиться, и торговцы, не обращая внимания на уверения «я ничего не куплю», насильно пичкают тебя своим товаром. Куски выбирают побольше: «Пробуй, сестра-джан, пробуй просто так!» Все это великолепие – сладкое и калорийное. К счастью, на каждом шагу можно припасть к уличным фонтанчи-

кам с питьевой водой. Слабый металлический привкус напоминает счастливое детство, как и оглушительный шум больших фонтанов на площадях.

**БУРНО ИЗЛИВАЮЩАЯСЯ НА УЛИЦЫ ВОДА ОКАЗАЛАСЬ БОЛЬШОЙ РЕДКОСТЬЮ** в домах ереванцев. Вопрос «А горячая у вас есть?» вызывает нервный смех. После развала СССР центрального отопления в городе нет вообще. Проблему горожане решают, изобретая суперэффективные кипятильники, гигантские домоустройства и удивительные душевые устройства из оргстекла. Греться электричеством, углем и газом здесь привыкли давно. Во многих районах вода из кранов течет в строго определенное время – один раз утром и один раз вечером. Ереванцы живут в окружении тазов и канистр, заполненных живительной влагой. И при этом по выходным дружно водят детей в местный аквапарк.

На что здесь живут, судить не берусь. Зарплаты мизерные. Но у большинства есть родня за ближней и дальней границей – она, видимо, и поддерживает. Армян за границей раза в четыре больше, чем в самой Армении. И помогают они не только отдельным гражданам, но и государству в целом, вкладывая деньги в строительство и бизнес.

Часть городских построек – от прелестного особняка над обрывом до ереванского аэропорта – раздарена иностранным армянам в благодарность за какой-нибудь вклад в экономику. Очень много «иностранцев» сре-

ди владельцев ресторанов и клубов. В маленьких заведениях они сами стоят за кассой или барной стойкой. Кафе совмещается с книжным или чайным магазинчиком, в сувенирной лавке продают мед и сухофрукты. Народу не много, но и пусто не бывает.

Нищие на улицах встречаются, но в основном люди выглядят не бедно.

Кроме иномарок по городу ездит огромное количество российских автомобилей. Все белого цвета. Самая популярная модель – «Нива», потому что похожа на джип. Стоит она здесь 7000 долларов и встречается, как фонтанчики с водой, на каждом шагу.

Вообще, по сравнению с соседним Тбилиси, Ереван производит очень благоприятное впечатление. Электричество здесь есть, и вечерами народ гуляет. После десяти работают сотни открытых кафе и карусели для детей. В знаменитом ресторане «Поплавок» для взрослых играет джаз, а по краю пруда ездят на игрушечных лошадках трехлетние седоки – в основном, серьезные брюнеты и брюнетки. Лошадки в отличном состоянии и белые, как «Нивы».

Косвенное свидетельство достатка – известная с советских времен мания перестройки квартир. Но если москвичи перестраивают стены, двери и унитазы, то ереванцы не мелочатся. Отхватив часть двора, достраивают фундамент и возводят еще один девятиэтажный фасад. А если окна квартиры выходят на улицу, удлиняют балкон во всю стену, а саму стену переносят. Власти, как я поняла, не сопротивляются. ►





Прогретый солнцем Ара-  
ратской долины отбор-  
ный виноград, вода из  
артезианских скважин,  
бочки из армянского ду-  
ба, лучшие технологии –  
секреты коньяков Ере-  
ванского завода. Спра-  
ва: коньяк «Арагат Наи-  
ри» 20-летней выдержки



**Визитной  
карточкой  
Армении  
остается  
коньяк  
«Арагат».  
И делают его  
в Ереване**

► **ОЧЕНЬ ЗАМЕТНОЕ СООРУЖЕНИЕ В ГОРОДЕ И ЧУТЬ ЛИ НЕ ГЛАВНЫЙ ВКЛАДЧИК** в бюджет страны – это знаменитый Ереванский коньячный завод. Чтобы познакомиться с его продукцией, необязательно ехать в Ереван. 80 процентов армянского коньяка продается в России. Но по-настоящему пьется он только на родине.

После первого глотка появляется легкий приятный акцент, после второго в голове складывается длиннейший армянский тост, а после третьего – дух Арагатской долины заставляет вас полностью пересмотреть отношение к жизни. В лучшую сторону!

Вино люди изобрели для веселья, коньяк – для углубленных бесед о сущем. Пятилетний «Арагат» оказывает на разум влияние, схожее с влиянием Арарата вечного. Философом станешь сразу.

Рождается этот умный напиток усилиями великих местных профессионалов. Коньяк нисколько не стал менее армянским от того, что купила завод и получила права на марку «Арагат» международная компания *Pernod Ricard*. Новые партнеры помогли крестьянам с удобрениями для лозы, наладили бережный отжим, грамотную перегонку и бондарное производство. Кстати, одну из галерей с бочками назвали именем самого знаменитого в мире армянина – Шарля Азнавура. А армянские альпинисты совершили восхождение на Арагат, прихватив с собой бутылку прославленного напитка. Теперь она бережно хранится в заводском музее.

Почетных гостей на заводе ставят на весы и дарят на прощание столько литров коньяка, на сколько килограммов гость потянул. Нашему Ельцину определенно повезло, а Лукашенко, говорят, вставал на весы вместе с охранником.

Экскурсия по заводским цехам напоминает восточную волшебную сказку. Вот здесь коньячному дистилляту отсекают голову и хвост, здесь годами томится его сердце, а здесь коньяк просто отдыхает. Дурманящий запах – это доля ангелов. Чем больше достанется

небесным шалунам, тем меньше останется нам, грешникам.

Потрескавшиеся бочки на заводе поменяли на крепкие, из армянского дуба. Знакомые нам с юности шоколадно-ванильные тона коньяка никуда не делись. И не сомневайтесь: звездочки на всех этикетках – от трехлетнего «Арарата» до двадцатилетнего «Наири» – честные, как во времена Ялтинской конференции.

В общем, раз уж речь зашла о коньяке, выпьем за дружбу народов! ►

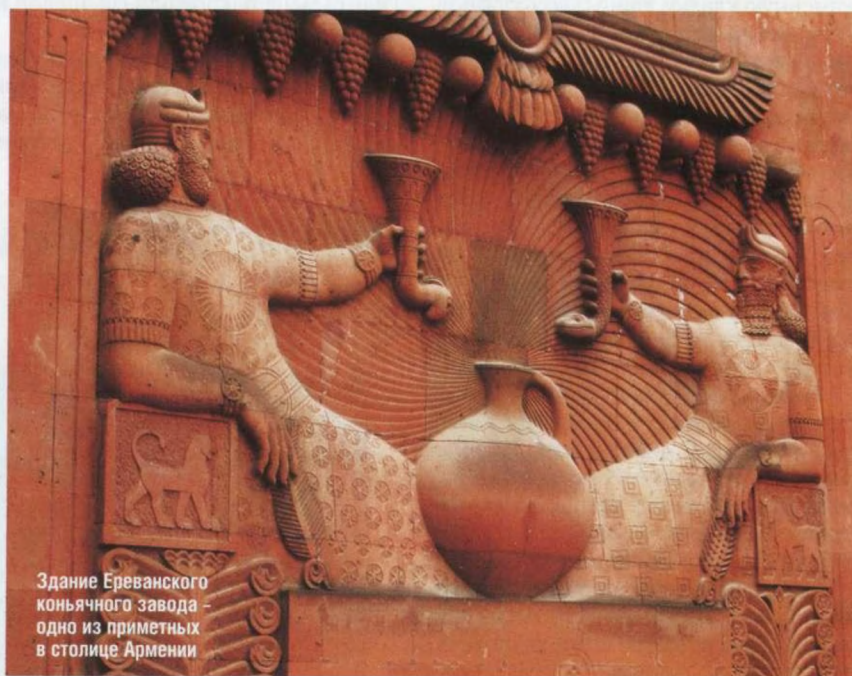

Здание Ереванского коньячного завода – одно из примечных в столице Армении

**Этот город,  
конечно,  
переживет все  
влияния,  
любую моду  
и навсегда  
останется  
самим собой**



Мистическим образом даже знаменитый чикагский гангстер Аль Капоне приобретает здесь явные армянские черты. Его портрет украшает вход в местное казино

► **ЕСТЬ В ЕРЕВАНЕ СВОИ ОЛИГАРХИ. ОДИН – БЫВШИЙ СОТРУДНИК ГАМ.** Первый миллион он заработал не стоя с жезлом на посту, как можно было бы предположить, а в Америке – на турнире по армрестлингу. Теперь у него есть все: особняк на холме и персональная церковь под окнами.

Небогатые ереванцы тоже живут на холмах. Старые районы – Конд, Норк, Айгестан, исторически заселявшиеся беженцами из Турции, – выглядят как поселки из одно- двухэтажных домиков, частью сохранивших столетнюю каменную кладку. Улицы здесь сужаются до метра, во дворах насосы с водой, на крышах курятники. У входа дети моют ковры, и хлопья пены блестят на солнце, как сахарная вата. Мужчины играют в карты или отдыхают в гараже на руинах полуразобранной «Волги». Остальные пристально наблюдают за тобой с балконов и скамеек. Здесь, как и в Москве, просто так улыбаться не принято. Но на этом сходство со столицей России заканчивается. Стоит поздороваться или о чем-то спросить, и тебя зовут в дом на чашечку кофе.

Парадную комнату украшает портрет папы или коврик с оленями в лесу, шкаф с посудой, диван и великолепная люстра из стеклянных бус и латунных загогулин. В центре композиции – телевизор. Показывает он всегда Муз-ТВ. Там красивые люди красиво поют.

На прощанье вам могут предложить купить «вот этот дом» – за 5 тысяч долларов. Дома в центре стоят значительно дороже, но отличаются тем же гос-

теприимством. При первых признаках заинтересованности вас зовут внутрь – к знакомой люстре, дивану и телевизору. Варят тот же прекрасный кофе, наливают вино или коньяк.

Дядя Алик с улицы Абовяна рассказал мне, как в 1968-м ездил в Киев и познакомился там с веселым евреем-парикмахером. Дядя Алик показал рубашку – дар парикмахера на память. Красивая рубашка. С огурцами. С Джулией из Конда я молча посмотрела Муз-ТВ, а ее муж показал мне голубятню. В доме знаменитого клипмейкера Гранта меня накормили гречневой кашей и мамиными котлетами.

А в доме тети Нелли и дяди Шурика на стенах висели картины, подаренные самим Сарьяном. Меня угостили картошкой и множеством историй.

При этом тетя Нелли высказала то, что у меня самой давно вертелось в голове: как вы в Москве живете? Вы же там пассажиры, всю жизнь проводите в дороге!

**ЕРЕВАНЦЫ ЖИЗНЬ ПРОВОДЯТ В ОБЩЕНИИ. ОФИЦИАНТ В КАФЕ** долго и эмоционально принимал заказ у моего знакомого. Мне потом перевели. Оказалось, он говорил: помните, я ребенком продал вам цветы, а вы сказали, что эта работа не для меня, и я это запомнил...

И так на каждом шагу. Здороваются, болтают, торгуют, едят. У каждого второго ереванца есть что вспомнить и обсудить с каждым первым. Одна из главных печалей – теперь не в каждый дом придешь без звонка. На это жаловались мои новые друзья. И потом вели в те гости, куда еще можно. За неделю



Говорят, что все без исключения армянские песни грустные. Но танцы определенно есть и веселые

я обзавелась таким же количеством знакомств, как в Москве за десять лет. Это еще не считая таксистов, барменов и продавцов мороженого.

За пределами квартиры общаются под музыку. На ней Ереван помешан. В клубах звучит очень качественный джаз. Музыканты, по которым плачут афиши зала имени Чайковского, часами музицируют в кофейнях для десятка слушателей, прерываясь лишь для того, чтобы поприветствовать знакомых. Персы – как по старинке зовут приезжих из Ирана – играют джаз с томными арабскими нотками.

**РАССТАВАТЬСЯ С ЕРЕВАНОМ ТРУДНО. КАЖЕТСЯ, ВЕРНЕШЬСЯ СЮДА** через какое-то время – и попадешь в другой город. Заснеженные вершины, красивые тосты и пыльные знакомства – все это, конечно, будет и через сто лет. Газировка не кончится, Раздан не пересохнет. Просто со временем здесь чуть меньше будут говорить по-русски, чуть больше по-английски, но всегда – по-армянски.

А главное, чего я опасуюсь: вдрут ереванцы и впрямь перестанут ходить в гости друг к другу без звонка? ■

Катя Афонина

## ГЕОПУТЕВОДИТЕЛЬ

### ДОБРАТЬСЯ

Виза не требуется. Регулярные рейсы «Армянских авиалиний» из Москвы. Билет туда и обратно – около 8700 руб.

**ЗВОНИТЬ** 8-10-374 (1)

### ВРЕМЯ

+ 1 час к московскому

### ДЕНЬГИ

\$1–550 драмов, 1 руб. – 20 драмов (июнь 2004)

### ПОГОДА

Лучшее время: май, сентябрь–ноябрь. Летом жара доходит до 38°, но переносится легко, поскольку климат сухой

### ЖИТЬ

Отели *Marriott* (5\*, т.: 59-9000), *Ani Plaza* (4\*, 58-9500), *Erebuni* (3\*, 54-6060). Номер – 100 – 200 евро. Можно снять квартиру за \$20 в сутки

### ЕСТЬ

Ужин на двоих – \$15–20. Национальная кухня в «Долмама» (Пушкина, 10). У хозяев еще есть сувенирная лавка на Абовяна, 3/1. Там стоят тарелки с загадочными армянскими сладостями. В ресторане над Разданом «Нор Дзораберд» (Дзорапи 19/4) можно поесть и бросить монетку в реку – чтобы вернуться. На ул. Прошьяна (она же «Мангал-стрит») 24 часа в сутки готовят отличные шашлыки

### КЛУБЫ

Очень милое заведение *Lady blues* (Амиряна, 4/24) – здесь симпатичные люди пьют вино и слушают музыку

### ГУЛЯТЬ

Днем в старых районах

Конд, Айгестан, Норк. Кроме архитектурного и бытового колорита – вас ждет радость человеческого общения. Почти все достопримечательности – в центре (Абовяна, Баграмяна, бульвар вдоль ул. Ханджяна, пр-т Саят-Нова)

### ТРАНСПОРТ

Такси заказывать дешевле, чем ловить на улице. Приезжает через пять минут и бесплатно ждет у подъезда

### МУЗЕИ

Национальная картинная галерея, Музей истории Армении, Институт древних рукописей (Матенадаран), Музей этнографии

### WWW

Информация для туристов: [www.erevan.ru](http://www.erevan.ru)

Теперь никто не скажет, что мой кошелек похож на чемодан!

Все преимущества международной платежной карты. ПЛЮС К ЭТОМУ:

Оплата услуг мобильных операторов, спутникового телевидения, а также коммунальных платежей через банкоматы ММБ. SMS-информирование об остатке по карте и деталях последней транзакции. Карты выпускаются в рублях, долларах США и евро.



ПЛАТЕЖНЫЕ КАРТЫ

Точный расчет

Центральный офис банка:

119034, Москва, Пречистенская наб., 9.  
[www.imb.ru](http://www.imb.ru)



МЕЖДУНАРОДНЫЙ  
МОСКОВСКИЙ БАНК

Международный Московский банк основан в Москве в 1989 году. Генеральная лицензия на осуществление банковских операций №1. Сеть отделений в Москве, Санкт-Петербурге, представительства в регионах.



# Непобедимый

*Никто не подходил на роль военачальника меньше, чем он — хилый от рождения, мнительный человек, боявшийся молнии, черных кошек и громких голосов. Но именно он, Александр Суворов, стал величайшим полководцем своего времени*



А.В. Суворов.  
Портрет работы  
неизвестного  
художника  
XIX века

**В**оздух заволокло сизым дымом ружейных выстрелов. Пара уток, теряя на лету перья, кувыркнулась вниз. «Что ж вы-то не стреляли, ваше высокоблагородие? — недоумевал рослый майор. — Селезень ушел!» Тот, к кому он обращался — щуплый старичок в генеральском мундире — казалось, ничего не слышал. Он склонился над гнездом, в котором тревожно пищали напуганные пальбой птенцы какой-то птицы. «Ахти, мои милые! Не бойтесь, скоро мамка прилетит. Пойдемте, господа, — поторопил он своих спутников. — Негоже малышей беспокоить».

На обратном пути к лагерю охотников нагнал запыхавшийся вестовой. «Все готово? — переспросил Суворов. — Что ж, завтра на штурм. И помните: первое дело — штык! Цельте нехристям в брюхо, чтоб кишки повывлазили!» Глаза его молодо блеснули.

Над дунайскими плавнями вставало солнце, освещающая турецкую крепость Измаил и обступившие ее русские полки.

## Детские годы Суворова-сына

Взятие Измаила в декабре 1790 года принесло Суворову новую славу, а тридцати тысячам солдат обеих армий — смерть. Полководец жалел своих солдат, но кровь и смерть были частью его профессии. «Я проливал кровь ручьями, содрогаюсь, — говорил он. — Но люблю моего ближнего. Во всю жизнь мою ни одного приговора на смертную казнь не подписывал. Ни одно насекомое не погибло от руки моей». Откуда же взялся этот гуманизм в эпоху, когда короли и генералы с олимпийским равнодушием отправляли людей на смерть?

Александр Васильевич Суворов родился в ноябре 1729 года в Москве. Его отец, генерал-аншеф Василий Иванович Суворов, начал службу денщиком у Петра I и не раз получал от ▶



М.М. Иванов.  
Г.А. Потемкин  
во главе ка-  
валерийского  
отряда (1798)



Д.Г. Левицкий.  
Екатерина II – законода-  
тельница в храме богини  
Правосудия (1783)

смотря на тягу к воинскому поприщу он вырос человеком весьма образованным для своего времени. Он свободно владел шестью языками, слагал вирши и даже как-то обмолвился, что, не будь он военным, стал бы писателем. Из детской поры он вынес и другое качество – глубокую религиозность, которую сохранил до конца жизни. Как многие дворянские недоросли, Суворов еще в детские годы был зачислен в солдаты лейб-гвардии Семеновского полка. Но продолжал при этом жить дома. Настоящая служба для него началась в восемнадцать лет – он получил звание капрала и был отправлен в Петербург, поближе к царскому двору. Для многих это было началом блестящей карьеры – попасться на глаза матушке-императрице и оказаться в ее свите. Однако Суворов проводил время не на дворцовом паркете, а на плацу, в любую непогоду разучивая строевые приемы. Скоро начальство отметило исключительное усердие молодого капрала. Ему стали доверять важные поручения – например, посылали с дипломатической почтой за границу (где, по всей видимости, ему пришлось выполнять и роль соглядата). И все же

## Мальчишка с Товарской мечтал о славе Ганнибала

► гневливого императора палкой по спине. Что ж, петровские уроки пошли впрок – позже Екатерина II называла генерала Суворова «человеком неподкупной честности и весьма образованным». Сочетание этих качеств было в России весьма редким, и карьера Суворова-старшего быстро пошла вверх. Усердный служака процветал при всех сменявших друг друга царях и царицах. Восемнадцати лет отроду он женился на дочери чиновника Евдокии Мануковой. Скоро она родила ему наследника.

Хотя отец с матерью не чаяли души в единственном сыне, воспитанием его никто не занимался. Отпрыск целыми днями гонял по задворкам московской усадьбы вместе с детьми крепостных. Когда салки-догонялки надоедали, уходил в дом и погружался в чтение. Русских книг в те времена было очень мало, и мальчику пришлось выучить немецкий и французский, чтобы узнать о подвигах Цезаря и Ганнибала. Кто знает – будь в библиотеке генерала Суворова другие книги, возможно, Александр выбрал бы другой путь в жизни.

Но он с детства мечтал стать полководцем. Первую победу он одержал над собственным слабым здоровьем. С десяти лет приучил себя вставать на рассвете, обливался ледяной водой и в любую погоду совершал прогулки – пешие или верхом. Даже в морозы он носил легкую одежду, отчего постоянно болел. «Упрямец!» – качала головой мать, отпаивая сына малиной. Но через пару лет Суворов болеть перестал, хотя так и остался маленьким и щуплым. Зато потом он мог сутками шагать рядом с солдатами и спать на голой земле. Не-

его карьера продвигалась ни шатко ни валко – офицерский чин Суворов получил только в двадцать четыре года. Может, потому, что никогда не искал милостей при дворе? Зато его любили подчиненные: он был хоть и строг, но справедлив. Обычно к нижним чинам в тогдашней армии обращались не иначе как «дурак» и «скотина». Суворов звал своих солдат «чудо-богатырями».

### Первые победы, первые пригоды

Боевое крещение молодой офицер получил в июле 1759 года в битве при Кунерсдорфе. Войска генерала Салтыкова наголову разбили дотоле непобедимого прусского короля Фридриха. Непоседливый Суворов с отрядом гусар опустошал тылы пруссаков. Однажды чуть не взял в плен самого Фридриха II. Такая война пришлась Александру по сердцу. В ней ковались принципы, которые легли затем в основу всей его стратегии, – глазомер, быстрота, натиск.

В 1762 году отличившегося в боях Суворова назначили командиром Астраханского пехотного полка. К тому времени на трон взошла Екатерина II. Удивительное дело, но эта чистокровная немка немало сделала для пробуждения в русских национального чувства и избавления их от тирании немецких порядков. Сказалось это и на армии. Первым делом отменили неудобные узкие мундиры и завитые букли, а изнурительную шагистику заменила настоящая боевая подготовка. Суворов ►



Личное оружие  
А.В. Суворова



К.И. Керпен.  
Спасение А.В. Суворова  
гренадером Степаном Новиковым  
в сражении при Кинбурне 1 октября  
1787 года

вернули наизнанку: мол, солдат должен делать только то, что ему приказали. На самом деле солдаты должны были знать, что они делают, и приспосабливаться к обстановке. В этом Суворов видел залог победы. И поэтому так ополчался на тех, кто на вопрос начальства отвечал «не могу знать». Не раз бедный офицер пулей вылетал из штаба, а следом выскакивал разгневанный Суворов с криком: «Опять немогу-знайку подсунули!»

Его принципы прошли проверку в Польше, куда полк Суворова был отправлен в 1769 году. Армии предстояло подавить восстание польских конфедератов, недовольных ростом влияния России в стране. Для регулярных обученных частей это было не трудно. Силы мятежников намного превышали силы русских, но были разрознены. Суворов со своей тактикой «быстроты и натиска» легко бил их по частям. Однако всей душой он стремился на юг, где шла «настоящая» война с турками, только что разбитыми Румянцевым при Ларге и Кагуле. В 1772 году восстание было подавлено. Большую часть польских владений поделили между собой Россия, Австрия и Пруссия. А

## Потемкин сразу невзлюбил строптивого генерала

### ГЕОЦИТАТЫ

- ▶ Чем больше удобств, тем меньше храбрости
- ▶ Никакой баталии в кабинете выиграть не можно
- ▶ Не меньше оружия поражать противника человеколюбием
- ▶ Вся земля не стоит даже одной капли бесполезно пролитой крови
- ▶ На войне деньги дороги, жизнь человеческая еще дороже, время дороже всего
- ▶ Опасности лучше идти навстречу, чем ожидать на месте

▶ принял эти нововведения с восторгом и горячо взялся за реформы в своем полку. Для начала написал «Полковое учреждение», в котором регулировались все вопросы солдатской жизни. Даже то, где и с кем солдату надобно пить – «вино и прочее пить не запрещается, однако не на кабаке, где ссоры и драки бывают... Купя вина или пива, идти немедленно из кабака вон и выпить оное с артелью или одному».

Разумеется, смысл «Учреждения» не сводился к правилам винопития. Позже высказанные Суворовом идеи легли в основу знаменитой книги «Наука побеждать» с ее свирепым пафосом – лети, рви, бей! И в то же время он поучал: «Сдавшимся давай пощаду, они такие же люди: грех напрасно убить!»

### Всяк знай свой маневр – на войне и во дворце

Во всей военной истории России не было полководца столь афористичного, как Суворов. Некоторые его фразы навсегда вошли в нашу речь. Например, «пуля – дура, штык – молодец». И не так уж это забавно, как может показаться сегодня. Ружья в XVIII веке стреляли не слишком метко. Суворов предлагал новую стратегию – заменить многочасовые перестрелки молниеносным штыковым ударом.

Но и это была не догма – каждый из «чудо-богатырей» умел колоть и стрелять, быстро наступать и надежно окапываться. «Всяк знай свой маневр», – любил говаривать Суворов. Потом его слова вы-

Суворова, произведенный в генерал-майоры, смог отправиться на турецкий фронт.

Там он встретился со своим будущим «заклятым другом» – Григорием Потемкиным. Вальяжный великан, блестящий царедворец Потемкин и маленький, быстрый «отец солдатам» Суворов были слишком непохожи – и в первую очередь психологически, – чтобы обходиться без стычек. Когда Потемкину казалось, что шустрый соперник хочет «украсть» у него славу, он мог просто отозвать его с фронта. Однако шила в мешке не утаишь: военный талант Александра Васильевича явно превосходил полководческие способности Потемкина. Этого он не мог простить Суворову. Тот отвечал колкостями. Однажды на пиру у Потемкина весь вечер просидел, ни к чему не притронувшись. Когда его спросили, в чем дело, ответил: «Так ведь пост, господа. Я ведь не язычник какой-нибудь». Сказал это так ядовито, что хозяин едва не подавился сочным куском.

Вообще нужно сказать, что Александр Васильевич обладал редким даром допекать начальство. Иногда в экстравагантной, чтобы не сказать шутовской манере – крича петухом или скача на одной ножке на чинных приемах. И не так важно, что здесь правда, а что исторический анекдот и народная байка, которыми окружено имя Суворова. В «осмнадцатом» веке, еще хорошо помнившим традиции придворного шутовства и снисходительно к ним относившемся, это сходило с рук. Хуже было другое. Если Суворов не соглашался с распоряжением сверху, он просто пропускал его мимо ушей ▶



Грамота о пожаловании А.В. Суворову в 1789 году титула графа Рымникского



Офицерский крест за взятие Измаила 11 декабря 1790 года



Е.И. Данилевский. Штурм Измаила 11 декабря 1790 года. Фрагмент диорамы (1972)

## Подчинялся только государыне, верил только дочери

► и делал по-своему. Сановники негодовали, но «матушка» Екатерина жалоб на Суворова не принимала. На одной из кляуз она написала: «Победителей не судят». Удача была на стороне Суворова, и недругам приходилось отступаться от строптивого генерала.

Лишь однажды Суворов «опоздал на войну». Но даже это способствовало его славе справедливого командира. В 1774 году полководца послали усмирять пугачевское восстание. Однако за несколько дней до его прибытия на Волгу Пугачев был схвачен и отправлен в Москву. Так полководец был избавлен от роли полицейского. После он говорил, что «не чинил ни малейшей казни, кроме гражданской» и усмирил «человеколюбивой ласковостью».

### Дела семейные: Наташа-Суворочка

Но одного человека Суворов слушался беспрекословно – своего отца. Когда Василий Иванович приказал дожившему до 45 лет холостяку сыну жениться, тот пошел под венец с выбранной родителем невестой – юной княжной Варварой Прозоровской. Брак был обречен – супругов разделяла не только разница в возрасте, но и взгляды на семейную жизнь.

Суворов, в общем-то, любил жену («жена человеку Богом дается, как не любить?»). Особенной радостью для него стало рождение в 1775 году дочки Натальи, прозванной Суворочкой. На много лет Наталья стала ближайшим, да, пожалуй, и единственным дру-

гом отца, адресатом его бесчисленных нежных писем. С женой такого не получилось. Ей пришлось не по нраву тяготы бивуачной жизни и переезды по разбитым дорогам, из-за которых у нее дважды случались выкидыши. Жизнь генеральши виделась ей иной – балы, приемы, роскошные наряды... А непреклонный муж позволил сшить всего два платья, заявив: «За тобой и другие к роскоши потянутся, а роскошь – враг солдата».

Кончилось все тем, что молодая женщина завела роман с красавцем майором Николаем Суворовым, дальним родственником мужа. Полководец не подозревал измены, пока она не стала очевидной. Гневу его не было предела: неверную супругу он отослал в Москву и отправил в Синод прошение о разводе. В дело вмешалась сама императрица, которая кое-как помирила Александра Васильевича с супругой. Они уехали в Астрахань, куда Суворова отправили готовить военный поход против Персии. Однако поход не начинался, почетное поручение обернулось ссылкой, и жена, изнывая от скуки, заводила новые романы. Рожденного ею в 1784 году сына Аркадия Суворов долго не признавал. Вдобавок отобрал у изменницы дочь, определив ее в Смольный институт. С тех пор он ни разу не виделся с супругой и называл ее исключительно неприличным русским словом.

Варвара Ивановна прожила после разрыва еще двадцать тоскливых лет. Чем больше росла слава Суворова, тем хуже приходилось его жене. При дворе ее не принимали, и она сидела дома, утешаясь случайными романами. Не►



Жена Суворова  
Варвара  
Ивановна

Дочь  
Суворова  
Наталья



Карабинер (слева) и кирасир (справа). Обмундирование русской армии образца 1786 года

► счастливо сложилась жизнь и у Наташи-Суворочки: она выросла некрасивой и к тому же унаследовала от отца буйный нрав. Женихов это отпугивало. Наконец на ней женился Николай Зубов, брат фаворита Екатерины. Заперев жену дома, супруг ночи напролет проводил у любовниц. От такой жизни он скоро скончался, оставив Суворочку вдовой с шестью детьми на руках. Она дождалась до 1844 года. Говорят, даже солдаты Наполеона, захватившие венок Натальи во время бегства из Москвы, отпустили ее из почтения к славе отца.



Поражение польской армии Тадеуша Костюшко

Но старая обида осталась жить в сердце – по завещанию юноше досталась меньшая часть большого суворовского наследства. И этим добром Аркадий воспользоваться не успел – в 26 лет он погиб, спасая тонущего солдата. Это случилось на той самой речке Рымник, где его приемный отец одержал одну из самых славных своих побед.

В 1787 году началась новая война с Турцией. В начале ее Суворов, получивший звание генерал-аншефа, командовал обороной Черноморского побережья, отбивая один турецкий десант за другим. На Кинбурнской косе он почти целиком уничтожил целую армию янычар и был при этом ранен. В 1789 году в составе объединенной русско-австрийской армии Суворов наголову разбил турок при Фокшанах и Рымнике, получив за эти победы сразу два графских титула – русский и австрийский (на родине его отныне именовали графом Суворовым-Рымнским). В следующем году полководец взял Измаил – неприступную турецкую крепость в устье Дуная. Исход войны был решен: все северное побережье Черного моря отошло к России.

На полководцев дождем посыпались награды. А Суворов получил только звание подполковника гвардейского Преображенского полка (правда, пол-►

## Раны боевые, сердечные и придворные

Сам Суворов после расставания с женой на женщин и глядеть не хотел. Хотя шушукались и о другом: он так добивался развода, потому что хотел жениться на дочери одного из своих офицеров (а та, якобы переодевшись в мундир, повсюду следовала за ним). Однако эта романтическая легенда не подкреплена никакими фактами. Похоже, вся любовь Александра Васильевича досталась детям – Наталье и Аркадию, которого он в конце концов признал своим сыном.

## В Европе хорошо знали победный стиль Суворова





► ковником там была сама Екатерина). Мало того, в результате придворных интриг его услали далеко на север – следить за порядком на шведской границе. Это была опала, которая не кончилась и после внезапной смерти Потемкина в молдавской степи. Сам Суворов говаривал, что получил на царской службе семь ран: две в бою и пять при дворе, причем последние заживали куда хуже.

Но долго обойтись без него матушка-императрица не могла – в конце 1792 года Суворова вызвали на юг командовать войсками.

### *Не числом, а умением, или Удачу барбара?*

Турки готовились к новой войне, но один слух о прибытии Топал-паши заставил их отказаться от своих планов. Прозвище «Топал-паша» («хромой генерал») Суворов получил еще под Фокшанами, когда случайно наступил на иголку и сильно хромал.

Он быстро навел порядок в войсках, доведенных командирами до жалкого состояния. Везде, будь то север или юг, уклад его жизни оставался неизменным. Он рано вставал, обливался холодной водой. Каждый день не меньше часа читал и заучивал по десятку иностранных слов. Ел простую пищу – щи и ка-



шу, перед обедом выпивал рюмку тминной водки, спал на сене, укрываясь солдатским плащом.

К тому времени слава Суворова гремела по всей Европе, хотя завистники старались умалить ее. Говорили, что «русский варвар» воюет не умением, а числом, что у него слабые противники. Наконец, что ему просто везет. Сам Суворов от таких толков просто отмахивался: «Раз везение, два везение, но на третий-то раз, помилуй Бог, может, и умение?»

Свое умение он еще раз доказал в 1794 году, когда в униженной и разделенной Польше вспыхнуло под предводительством Тадеуша Костюшко восстание против интервентов. За два месяца Суворов разгромил поляков. Однако резня в предместье Варшавы легла темным пятном на его репутацию. Там «чудобогатыри» убили немало не только повстанцев, но и мирных жителей. Русская армия оправдывалась тем, что противник сознательно прикрывался женщинами и детьми, как щитом.

За Польшу Суворов получил чин фельдмаршала. А два года спустя его назначили командовать войсками всего юга России. Там он смог довести до совершенства систему обучения войск и окончательно отредактировал свою «Науку побеждать».

В Европе было беспокойно: французы послали в Италию молодого генерала Бонапарта, и он одерживал победу за победой. Суворову не терпелось ►

## *Щи да каша: «опрощение» задолго до Льва Толстого*



Кружка Суворова, украшенная медалями в честь его побед. Табакерка с надписью: «Князь италийский граф Суворов-Рымникский носил оную табакерку при себе более 10 лет и до последней минуты»

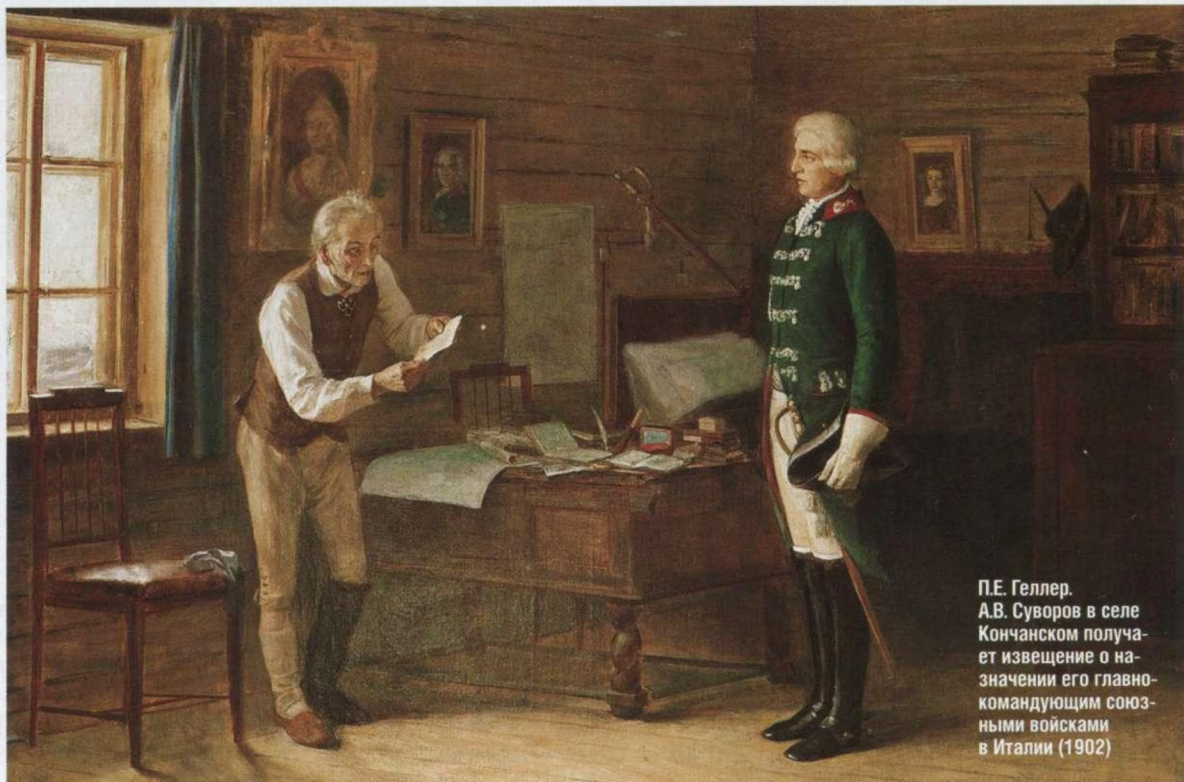

П.Е. Геллер. А.В. Суворов в селе Кончанском получает известие о назначении его главным командующим союзными войсками в Италии (1902)



Сражение у Чертова моста 14 сентября 1799 года. Неизвестный художник XVIII века

## Полководец, который не проиграл ни одной битвы

### ГЕОФАКТЫ

► В двадцати войнах и походах Суворов захватил у неприятеля 609 знамен, 2670 пушек и взял 50 тысяч пленных

► Суворову поставлены 27 памятников: восемь в России, пять на Украине, два в Белоруссии, три в Молдавии, два в Румынии, три в Италии и четыре в Швейцарии

► В 1942 году Верховный Совет СССР учредил орден Суворова, которым награждались командиры за успешно проведенные операции

► Помимо 1500 писем, приказов и уставов Суворов написал две книги: знаменитую «Науку побеждать» и менее известный «Канон покаянный Господу нашему Иисусу Христу»

► схватиться с этим выскочкой. После смерти Румянцева и Потемкина полководец остался главной опорой дряхлеющей Екатерины. Но в ноябре 1796 года императрица скончалась. На престол взошел ее сын Павел, известный любовью ко всему немецкому и ненавистью к матушкиным любимцам. Суворову повелели в кратчайший срок перестроить армию по прусскому образцу. Он ответил стишком: «Пудра не порох, букли не пушки, коса не тесак, а я не немец, а природный русак». Реакция последовала тут же: Суворов был отставлен от службы и сослан в свое имение под надзор полиции.

### Кумир Нельсона и всей Европы

И на этот раз опала оказалась недолгой. Напуганные Бонапартом австрийцы предложили России вместе выступить против него. С одним условием: чтобы командующим был назначен непобедимый Суворов. Изгнанника пришлось долго уговаривать вернуться. Александр Васильевич воспользовался случаем и сполна отплатил за обиду, отпустив немало язвительных шуток. Когда царский фаворит Кутайсов приехал к Суворову с письмом, тот засуетился: «Куда мне посадить такого великого, такого знатного человека? Прощка, стул, другой, третий!» С помощью верного лакея он громоздил стулья один на другой, непрерывно кланяясь: «Выше, выше садись, батюшка! А уж сваляешься – не моя вина».

И все же он принял предложение Павла – слишком заманчива была возможность сразиться с Бонапартом. Увы, в Вене его ждало разочарование: молодой

военный гений уплыл со своей армией завоевывать Египет, оставив за себя генералов Моро и Массена. В апреле 1799 года 120-тысячная армия русских и австрийцев во главе с Суворовым вошла в Италию. Вдохновленные итальянцы подняли восстание против французов. Союзники с триумфом вступили в Милан. После сражений на реках Адда, Требия и при Нови Италия была очищена от французов. Однако, отступив в Швейцарию, они угрожали ударить в тыл Суворову. Верный себе, он не колеблясь бросил войско на альпийские перевалы. Сен-Готард и Чертов мост стали новыми и последними страницами в книге суворовских побед. «Чудо-богатыри» замерзали и гибли под лавинами, но ни на шаг не отставали от своего командира.

Суворов стал кумиром европейцев. Адмирал Нельсон писал ему: «Сегодня мне сделали самый приятный комплимент: сказали, что я похож на вас». На родине победителя приняли не так восторженно. Но Суворова это уже не волновало: по дороге у него разыгралась лихорадка, 70-летний полководец умирал. 18 мая 1800 года он скончался. В последнем письме Суворов просил: «Только не отнимайте у меня возможности до конца дней моих печется о пользе Отечества».

Вадим Эрлихман



Александр Суворов

### ГЕОСОВЕТЫ

Жизнь Суворова, рассказанная им самим и его современниками. Устные предания. М., 2001

Афоризмы и мысли генералиссимуса князя Итальянского графа Суворова-Рымнического. СПб., 2003

[www.hronos.km.ru/biograf/suvorov.html](http://www.hronos.km.ru/biograf/suvorov.html)



#### **ВИЖУ НАСКВОЗЬ!**

Красноглазая квакша видит добычу даже с закрытыми глазами. В ее нижнем веке есть для этого особое прозрачное окошечко

# Партия зеленых

Зоологи предупреждают:  
лягушек на Земле становится  
все меньше. Вы хотели бы  
жить в мире без лягушек?



#### ЦАРЬ-ЛЯГУШКА

Самая большая лягушка планеты обитает в Африке, в Камеруне. Популяция этого вида сокращается. В данном случае дело в гастрономических пристрастиях камерунцев – лягушек отлавливают для местных ресторанов. Цена тушки – 5 долларов

**Вес – 3,5 кг. Длина – 30 см. Охват бедра – с запястье человека**



### ЖИВОЙ ПОМИДОР

Эта лягушка встречается на самом «лягушачьем» острове планеты — на Мадагаскаре. Но все реже. Раньше ее можно было видеть в садах и огородах, куда она «за-скакивала» из джунглей. Помидором ее прозвали из-за цвета и формы

**Вырубка джунглей  
поставила этот вид  
на грань гибели**







Самка выбрала в партнеры самого искусного исполнителя брачных арий. В знак взаимной благосклонности лягушки прикрывают глаза

**Д**ля своих ночных музыкальных упражнений лягушка-бык облюбовала прибрежные заросли. Про аккорды и гармонию она слыхом не слыхивала. Ее бас врывается в общий хор вопреки всем законам многоголосия. Зато он самый громкий в округе! Каждые десять минут оглушительные звуки – что-то вроде «брууу» – перекрывают слаженное кваkanie лягушачьего ансамбля. Бычий – по-другому действительно не назовешь – рев этого земноводного режет ухо как фальшивящая труба в оркестре.

Но это нисколько не смущает остальных «музыкантов», обитающих на рисовых полях индонезийского острова Бали. Всю ночь напролет раздаются их виртуозные трели, вздохи, воркование, гудение и посвистывание. Это песни лягушачьей любви. И голоса певцов, говоря нашим языком, исполнены надежд на счастье. В любой момент может выскочить из воды какая-нибудь скользкая красавица и выбрать себе в мужа лучшего исполнителя. Так что самец лягушки-быка надрывается не просто так. Отзовись, подруга!

Как ни странно это звучит, но услышать лягушачий хор – большая удача в наши дни. Концерты устраиваются все реже. С середины 1980-х годов общая численность лягушек на планете резко падает. А ведь

## Лягушки пережили динозавров, но вряд ли переживут людей

и так уже две трети видов земноводных планеты занесены в Красную книгу.

Лягушки гибнут не только в загрязненных водоемах и на лугах, обработанных пестицидами. Неведомая эпидемия свирепствует в районах планеты, считающихся самыми экологически чистыми. Например, в заповеднике Монте-Верде на Коста-Рике исчезли уже двадцать из пятидесяти обитающих там видов лягушек и жаб. Ученые бьют тревогу. Некоторые всерьез опасаются, что лет через пятьдесят на Земле вообще не останется лягушек.

**О ПРИЧИНАХ МАССОВОЙ ГИБЕЛИ ЗЕМНОВОДНЫХ ЗООЛОГИ СПОРЯТ ДО СИХ ПОР. ОДНИ СВЯЗЫВАЮТ ЭТО** с солнечной активностью. Возможно, усилившееся ультрафиолетовое излучение разрушает генный материал в лягушачьей икре. Другие видят причину в поведении самих лягушек. Может, самцы в брачный период призывают своих подруг недостаточно пылко? Или во всем виноват человек с его лихорадочной хозяйственной деятельностью и растущими аппетитами? В Индии, к примеру, практически всех лягушек уже выловили и продали «на съедение» европейцам.

Люди, что греха таить, действительно наносят огромный вред природе. Но в некоторых случаях вымирания лягушек они явно ни при чем. Ведь иногда исчезают те виды, которые были открыты совсем недавно и с которыми наши пути никак не пересекаются. Популяцию золотой жабы *Bufo perigrinus* (самец ►

Из икринок появляются до 6000 головастиков. Лягушками личинки становятся после 30 стадий превращения



## ДИТЯ ДВУХ СТИХИЙ

Леопардовая лягушка – просто прирожденный пловец. Она может провести в ледяной воде 5–7 суток. Не страшна ей и засуха. Оказавшись на суше, эта амфибия впитывает капли влаги через кожу на брюшке

**Сразу видно,  
у кого мы научились  
плавать брассом**







У этих свистунов нет головастиков - из икринок появляются лягушата

Чтобы выжить, поро-  
нужно измениться  
до неузнаваемости



Яркая окраска лягушки-  
кочидора отпугивает  
многочисленных врагов



У стеклянных лягушек  
слабая пигментация.  
Поэтому они прозрачны



Лягушку-рогатку приро-  
да украсила и рогами,  
и огромным ртом

За умение залезать на  
деревья филломедуз  
прозвали «обезьянками»





Чтобы протолкнуть в глотку добычу, квакши постоянно моргают



Рогатая чесночница научилась ловко прятаться в палой листве



Ядом лазурного древолаза индейцы смазывают стрелы

► этого вида – ярко-апельсинового цвета) обнаружили на Коста-Рике в 1964 году. А спустя 25 лет, в 1989-м этого вида не стало. Немного радовались зоологи и открытию австралийской *Rheobatrachus silus*. Эта уникальная лягушка вынашивает потомство в желудке. Она заглатывает оплодотворенную икру, а через пять недель «изрыгает» на свет уже полностью сформировавшихся лягушат. Вид был открыт только в 1973 году. А с 1981 года ученые больше не встречаются в природе этих лягушек.

Но порой из мира амфибий приходят обнадеживающие новости. Только на Мадагаскаре за последние несколько лет открыли около ста видов лягушек! Данные по численности видов животных на острове пришлось увеличить почти вдвое.

В среднем ученые обнаруживают новый вид земноводных раз в неделю. Лягушки и жабы уже обошли млекопитающих по количеству видов!

**ЛЮДИ НЕСПРАВЕДЛИВЫ К ЛЯГУШКАМ. У МНОГИХ ОНИ ВЫЗЫВАЮТ ОТВРАЩЕНИЕ.** Обычно у тех, кто ничего не знает об этих земноводных. А поинтересоваться стоит. Это поистине поразительные создания.

Есть лягушки крошечные, длиной всего 9 мм, а есть и 30-сантиметровые гиганты. Кстати, далеко не



Так выглядят задние конечности африканской шпорцевой лягушки. На маленьких передних лапках когтей нет

все лягушки зеленые – встречаются лимонно-желтые, ярко-красные или кобальтовые.

Особыми средствами защиты от неблагоприятной погоды природа лягушек не наделила. Но они научились отлично приспосабливаться к самым различным условиям. Лягушек можно встретить по всему миру. Не только в илистых водоемах и влажных прибрежных областях, но и в пустынях, и в горах на высоте до 6000 метров. Они живут в горных реках, в джунглях и даже в арктической тундре. А икру могут откладывать в ледяной воде и в горячих источниках.

Вряд ли необходимо напоминать о том, что лягушки – прекрасные пловцы и ныряльщики. А вот известно ли вам, что некоторые виды способны забираться на верхушки гигантских тропических деревьев – порой на стометровую высоту? А другие могут выкапывать глубокие норы и перелетать с ветки на ветку.

За миллионы лет своей жизни на Земле лягушки изобрели огромное количество способов обмануть природу и избежать опасности. Головастики, обитающие в стремительных горных потоках, крепко присасываются ртом к поверхности камней, чтобы их не унесло течением. У некоторых лягушек на спине есть ►

## ГЕОФАКТЫ

► Лягушки скачут, жабы шагают

► Прыгая, лягушка закрывает глаза

► Предки лягушек доминировали на Земле до появления рептилий

► Жрецы майя использовали жабий яд как наркотик при жертвоприношениях

► Лопатоноги могут проводить целые месяцы зарывшись в землю

## Сегодня ученым известно около 5000 видов земноводных



Когтистые лягушки, обитающие в Африке, яростно отбиваются от врагов задними лапками с острыми когтями



Высунув голову из ряски, жерлянка начинает издавать заунывное «уук, уук». В старину эти звуки люди принимали за стоны лешего

## ГЕОФАКТЫ

► В 1579 году во Франции судили «за ведьмовство» женщину, игравшую с лягушкой в саду

► В Древнем Китае Луну представляли в образе лягушки

► Причина дождей из лягушек – смерчи, поднимающие животных в воздух

► В Англии движение добровольцев помогает лягушкам переходить дорогу. Под автотрассами прокладывают трубы – переходы для амфибий

В некоторых музеях Германии теперь выставляются не чучела животных, а раскрашенные слепки. Выглядят такие «скульптуры» очень натурально

► специальный кожистый «рюкзачок» – в нем они носят потомство. А есть виды лягушек, которые откладывают икру на земле, а потом переносят вылупившихся головастиков на большие листья тропических растений. Там головастики развиваются в лужицах дождевой воды. Но на этом чудеса не заканчиваются. Дождевая вода чиста, в ней не так легко найти корм для растущих малышек. Поэтому заботливые родители регулярно навещают «подростающую смену» и кормят собственными неоплодотворенными икринками.

**АМФИБИИ ДЫШАТ КАК ЛЕГКИМИ, ТАК И ЖАБРАМИ. У ЭТОГО НЕСОМНЕННОГО ПРЕИМУЩЕСТВА В БОРЬБЕ ЗА ВЫЖИВАНИЕ** есть обратная сторона: лягушки страдают и от загрязнения воздуха, и от загрязнения воды. Любое изменение в экологической системе Земли они чувствуют буквально «на своей шкуре».

Экологи давно уже предупреждают: не станет лягушек – погибнут и люди. Быть может, нас просто запугивают? Нет, амфибии – живые индикаторы экологического благополучия. Нас должно настораживать, что все чаще встречаются больные лягушки и мутанты – например, с лишними конечностями. Ученые пока не могут однозначно ответить на вопрос, в чем причина этих мутаций. Резко ухудшились условия обитания, или же это признаки естественного

## Живой индикатор экологического благополучия Земли

вырождения видов? Может быть, земноводные уже достигли предела своей эволюции, и гибель лягушек так же закономерна, как гибель динозавров?

Зоологи называют еще одну возможную причину вымирания. В организме лягушек Австралии и Америки нашли грибок из группы хитридиевых. Прежде считалось, что он поражает только водоросли и водных беспозвоночных. Но с середины 1980-х от грибковой болезни стали гибнуть целые популяции лягушек. Сейчас 94 вида амфибий в Америке, Австралии и Африке заражены. Эпидемия угрожает перекинуться на Европу. В конце 1990-х больных лягушек находили в Испании и в Германии. По большей части это были амфибии, завезенные из-за океана.

Исконные обитатели европейского материка продолжают гибнуть в загрязненных ядохимикатами водоемах, на автострадах, на осушаемых территориях. Словом, везде, где ступала нога человека. Не исключено, что и убийственный грибок в заповедники тоже занесли люди. Быть может, по иронии судьбы, это были зоологи, изучающие лягушек. ■

Герд Шустер



## ГЕОСОВЕТ

Земноводные и пресмыкающиеся. Энциклопедия природы России. М., 1998

Сайт с обстоятельным разделом об амфибиях:  
<http://zooclub.ru/amfib/index.shtml>

<http://allaboutfrogs.org> (англ.)



#### ИСТОРИЯ

Этот город основали кельты. У них его отбили римляне. Началась бесконечная череда завоеваний... Стр. 106

#### ЭССЕ

Миланцы узнают друг друга по ироничной улыбке и по умению отличать плохое от хорошего. Стр. 108

#### МОДА

В начале 1950-х Милан стал столицей моды. И никому не собирается уступать свой гордый титул. Стр. 112

#### ЯРМАРКИ

Мебельный салон невозможно обойти за день. Как и обойти вниманием. Стр. 116

#### ФУТБОЛ

Главное дерби мирового футбола. Стр. 120

#### ЛА СКАЛА

Репутация главной оперной сцены Италии непоколебима. Стр. 124

#### ПУТЕВОДИТЕЛЬ

Что нужно увидеть в самом Милане и куда стоит отлучиться из него. Стр. 128



# Милан

Столицей он был очень давно и очень недолго. Но это не помешало Милану стать главным городом итальянского капитала, промышленности и моды. Не говоря уже об опере

## ГЛАВНЫЙ СОБОР

Постройка знаменитого Дуомо началась в 1386 году. Для этого пришлось снести церковь VII века. А еще раньше на этом месте стоял римский храм Минервы. Фундаменты древних сооружений можно и сейчас увидеть в подземельях Дуомо – символа Милана



### ЭТАЖИ МОДЫ

Знаменитый модельер Никола Труссарди купил шестизэтажную гостиницу напротив театра Ла Скала и переоборудовал ее под свой головной бутик. Во время показа коллекций возле огромных окон бывшего отеля собирается толпа. Истинный миланец руководствуется собственным вкусом, но считает себя обязанным следить за модой.

**Кажется, что дальше некуда,  
но мода занимает все больше  
места в жизни миланцев**

TRUSSARDI



## ДЫМ БЕЗ ОГНЯ

Футбольный Милан – это вечное противостояние двух местных команд – «Интера» и «Милана». Оба знаменитых на весь мир клуба считают стадион «Сан-Сиро» своим. Болельщиков в Милане у них примерно поровну. Поэтому во время встреч этих команд трибуны равномерно окрашены в черно-синие («Интер») и черно-красные («Милан») цвета

**Стадион «Сан-Сиро» для болельщика – то же самое, что Ла Скала для меломана**





## ГОТИЧЕСКИЙ ШЕДЕВР

Символ Милана - Дуомо - построен в нетипичном для Италии готическом стиле. При возведении собора использовался редкий сорт мрамора из принадлежащих семейству Висконти карьеров на озере Лаго Маджоре. Чтобы доставлять глыбы в город, миланцы прорыли 45-километровые каналы

**На крышу Дуомо ведут 919 ступеней. Впрочем, теперь можно подняться и на лифте**







  
**CAMBIO  
EXCHANGE  
CHANGE-  
WECHSEL**

**PARIGI**  
20-01-10  
19-01-10

**VIENNA**  
20-01-10  
19-01-10

  
**Alitalia**  
VIAGGI VIAGGI KLM  
THE AIRMA Lufthansa  
British Airways SWISSAIR  
AIRFRANCE I.A.T.A.

  
**VIAGGI  
CROCIERE**





## Галерея Витторио Эмануэле подражали роскошные магазины всей Европы

### БЫК НА СЧАСТЬЕ

Самое известное торговое место Милана – Галерея Витторио Эмануэле – знаменито своими прекрасными мозаичными полами. Миланское поверье гласит: если вернуться на каблучках на изображении быка у выхода к площади Дуомо, это принесет счастье и деньги



# Посередине равнины

Этот город считали своим кельты, древние римляне, варвары-лангобарды, испанцы, австрийцы, французы. Неслучайно Милан в Италии считают «неитальянским»



Изображения кабана украшают ряд старинных миланских зданий. Есть версия, что древнее название города – Медиоланум – связано с косматыми дикими кабанами, которые водились в этих местах. Латинское *porcus in media lanæ* означает что-то вроде «свинья полушерстяная»

С одной стороны, история Милана типична для всех старинных городов Италии. С другой – она уникальна. Милан всегда хотел быть столицей – и никогда не достигал этого статуса. Добивался независимости – и постоянно подвергался захватам пришельцев с севера. Они изменили образ Милана так, что он всегда считался «самым неитальянским» из городов Италии.

Но по порядку. В 396 году до н. э. живших на Паданской равнине этрусков завоевали пришедшие с другой стороны Альп кельты. Их вождь Белловез считается основателем Милана (600 год до н. э.). Есть разные версии возникновения названия *Mediolanum*, но скорее всего оно произошло от латинского *medio* и кельтского *lano* (равнина). То есть «место посередине равнины».

В 222 году до н. э. римляне отвоевали Медиоланум у кельтов, а в 286 году Диоклетиан сделал его резиденцией одного из двух соправителей Западной Римской империи. Быстро развивавшийся Медиоланум считался вторым главным городом после Рима.

И все же он не так уж долго входил в состав империи, поэтому здесь не сохранилось таких внушительных памятников римской эпохи, как в соседней Вероне. Но то, что осталось, заслуживает внимания. На отходящем от Дуомо проспекте Витторио Эмануэле до сих пор красуется «каменный мужик». Так на миланском диалекте простецки именуется мраморное изваяние знатного римлянина. Редкий случай: античная статуя стоит не в зале музея, а прямо на городской ули-

це! А когда будете шагать по виа Монтенаполеоне в квартале моды, вспомните, что когда-то на этом месте тянулись вырытые римлянами защитные рвы.

В Милане произошли важнейшие события, определившие последующий ход всей мировой истории. Здесь император Константин Великий в 313 году разрешил подданным исповедовать христианство, а император Феодосий сделал христианство государственной религией.

Важную роль в этом сыграл епископ Амвросий Медиоланский (340–397 гг.), которого католики считают одним из четырех Отцов церкви. Амвросий – святой покровитель Милана – заложил в городе много церквей, в том числе базилику Сант-Амброджо. В ней он и похоронен.

## Бородатые захватчики

В 568 году, после падения Римской империи, нашествия орд «бича божия» Атиллы (452 год) и жестоких набегов готских племен, город захватили новые варвары. Местные жители называли их лангобардами («длиннобородыми»). Пришли они из Паннонии – с территории современных Австрии и Венгрии и включили Милан в состав одного из своих княжеств. Да еще и в качестве «уездного города»: столицей стала близлежащая Павия.

В 774 году пришельцев разгромил Карл Великий, но лангобарды никуда не ушли. Они растворились среди местного населения. И не бесследно. Среди миланцев до сих пор немало голубоглазых блондинов – потомков



Король Виктор-Эммануил II и французский император Наполеон III въезжают 8 июня 1859 года в освобожденный от австрийцев Милан

## Лакомый кусок

пришельцев с Дуная. Не говоря уже о том, что именно от лангобардов эти земли получили нынешнее название – Ломбардия.

В 924 году миланцы, ожесточенно спорившие за первенство и воевавшие с соседями – Кремоной, Комо, Лоди – взяли реванш и разрушили Павию. Милан стал главным городом Ломбардии. Власть в нем все больше прибирали к рукам воинственные, как на подбор, архиепископы миланские. В середине XI века Милан объявил о своей независимости. Город богател и разрастался.

Но в XII веке миланцам пришлось вести долгие изматывающие войны с Фридрихом Барбароссой, который хотел присоединить Италию к своей Священной Римской империи. Для борьбы с рыжебородым Фридрихом пришлось возвести новые городские стены. Сейчас на их месте проходит кольцо улиц Черкья-деи-Навилли – «кольцо каналов», поскольку позже на месте городских стен ми-

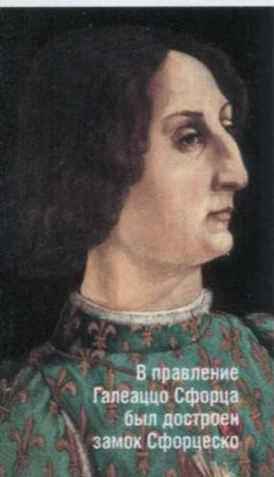

В правление Галеаццо Сфорца был достроен замок Сфорцеско



## для завоевателей всех эпох

ланцы проложили каналы. По ним в город поступала вода и доставлялись на баржах грузы.

В XIV–XV веках власть коммуны – городского совета – сменилась властью семейства Висконти, а потом Сфорца. Как и флорентийские Медичи, миланские правители, вероломные и жестокие в политике, проявили себя образцовыми градоначальниками. Они перестраивали город и были щедрыми покровителями искусств. При них в Милане творили Донато Браманте и Леонардо да Винчи (см. *GEO* №3/04), возводились великолепные соборы, дворцы и общественные здания. В это время – в эпоху Синьории – появились самые известные городские строения, символы нынешнего Милана: замок Сфорцеско и собор Дуомо.

В XVI–XVII веках пышный расцвет эпохи Возрождения сменился затяжным унылым спадом. Ломбардию опустошали испано-французские войны. Чтобы за-

щититься от испанцев, миланцы построили очередные стены (теперь кольцо улиц Вьяли). Но это не помогло – город был завоеван. А в начале XVIII века, когда Европа охватила война за испанское наследство, Ломбардия надолго перешла под власть австрийских Габсбургов. Миланцы уже устали вести счет иноземным захватчикам: племена варваров, испанцы, австрийцы... А на горизонте уже маячили французы.

### Второе возрождение

Австрияков из Милана выставляли дважды. В 1796 году Наполеон наголову разбил их и провозгласил город столицей созданной им Цизальпинской республики. Он даже короновался в Дуомо, провозгласив себя королем Италии. К этому событию наконец достроили фасад собора. Но в 1814 году Милан снова стал австрийским. Свидетельство частых перемен власти – Триумфальная арка на

площади Семпйоне. Задумал ее Наполеон в 1801 году после разгрома австрийцев, а завершил через 37 лет Фердинанд I – уже в честь победы над французами.

18 марта 1848 года в Милане вспыхнуло восстание против чужеземцев. После пяти дней боев австрийцы оставили город. И хотя вскоре они снова заняли Милан, эти пять дней стали символом борьбы за объединение Италии, завершившейся в 1859 году.

С той поры началось стремительное развитие Милана, опережавшего все итальянские города. Памятник тех времен – богатые кварталы в стиле модерн, застроенные на рубеже XIX–XX веков. В Милане вообще много памятников не только высокого искусства, но и цивилизации – от первой в Европе вымощенной улицы до первых в Италии трамвайных путей. Бурный рост города не остановили даже две мировые войны. В 1950-х годах здесь сосредоточился практически весь капитал Италии. А следом «подтянулись» дома моды, стали открываться роскошные универмаги. Наконец Милан считается столицей итальянской прессы и телевидения.

Во время второй мировой Милан сильно пострадал от бомбардировок союзнической авиации. Зато в 1950–60-х годах на городских пустырях выросли первые в Италии небоскребы – например, здание «Пирелли». Они не повторяли заокеанские образцы, а были архитектурным воплощением итальянского дизайна, уже покораившего весь мир. ■

Михаил Визель

### ГЕОДАТЫ

**222 год до н. э.**

Римляне занимают кельтский город Медиолан

**286–402 гг.**

Резиденция соправителя Западной Римской империи

**568 год**

Город захватывают лангобарды

**774 год**

Карл Великий отвоевывает Милан

**1386 год**

Начато строительство Дуомо

**1482–1499 гг.**

При дворе Лодовико Моро работает Леонардо да Винчи

**1535 год**

Город захватывают испанцы

**1714 год**

Милан переходит к австрийцам

**1859 год**

Милан входит в объединенную Италию

**1943 год**

Разрушительные бомбардировки авиации союзников

**1945 год**

На площади Лорето подвешен за ноги труп фашистского вождя Муссолини



Милан первым из итальянских городов обзавелся трамваем



ЭССЕ

# Хорошо/плохо

Главное в Милане – не «Тайная вечеря», не бутики и не футбол. Главное в этом городе – умение отличать хорошее от плохого

**Р**ассказывая о новом знакомом, итальянцы говорят: «Ну, он такой миланец...» И слушатели понимающе кивают. Быть в Италии миланцем или римлянином значит куда больше, чем в России быть москвичом или петербуржцем.

Отличает миланцев не цвет волос или глаз, а отношение к жизни и речь.

Речь миланцев охарактеризовать трудно. По-русски просто нельзя передать, как звучит ломбардский диалект, замешанный здесь на сицилийском, марокканском, албанском, австрийском, французском и бог знает на каких еще акцентах.

## Высокое искусство воровать

Остается говорить о том, как миланцы относятся к жизни. Хорошо относятся. Странное дело, но в Милане не замечаешь памятни-

ков архитектуры и искусства. Идешь по соборной площади – вот они, знаменитые витражи, вот галерея Витторио Эмануэле, за ней театр Ла Скала, а чуть левее – Кастелло Сфорцеско, а еще левее «Тайная вечеря», а еще левее выстлала сеном мостовую, чтобы проезжающие кареты не беспокоили композитора Джузеппе Верди, когда тот умирал. Но ты идешь и как-то не замечаешь всего этого. А замечаешь разноцветных – и по нарядам, и по оттенку кожи – студентов, туристов, деловых людей, обсуждающих за столиком в галерее свой бизнес, и хитрецов, которые притворяются деловыми людьми, обсуждающими свой бизнес.

Я направляюсь из государственного университета в католический. Знакомый ассистент кафедры славистики присоветовал мне хороший книжный магазин в подвале неподалеку от собор-

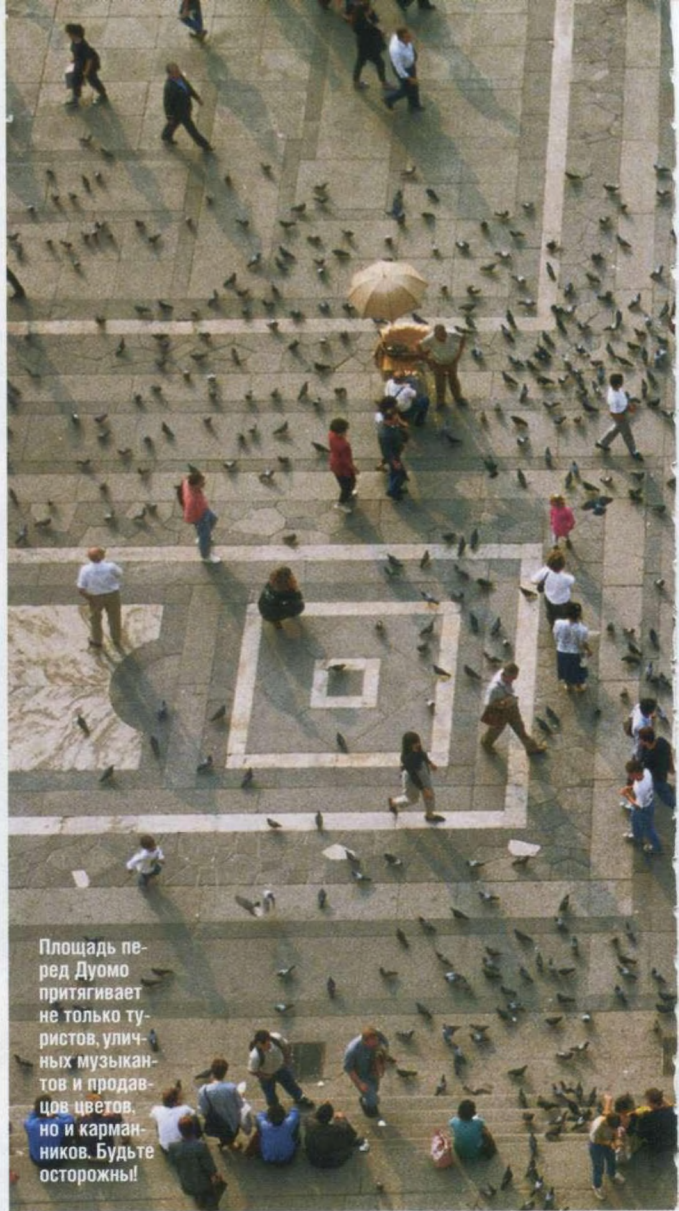

Площадь перед Дуомо привлекает не только туристов, уличных музыкантов и продавцов цветов, но и карманников. Будьте осторожны!

## Миланец в Италии – как

ной площади. («Скажешь, что ты от меня».) Я захожу в магазин и называю продавцу фамилию университетского приятеля. Продавец сразу улыбается специальной миланской иронической улыбкой и говорит:

– А, так значит книжки вам нужны хорошие.

С этими словами он выкладывает передо мною на прилавок роман Джонатана Франзена «Исправления», который в том же году получит *National Book Award* в Америке, и книжку Орианы Фаллачи «Человек».

– Вы, может быть, – говорит продавец, – левых взглядов юноша, хоть и носите пашмину. А гос-



В Милане туман играет ту же роль, что в Москве снег: под ним встречаются, гуляют, целуются



лежал блокнот. Лучше бы цыганка вытащила бумажник, столько нужных телефонов пропало! Я стою посреди площади, ужасно расстраиваюсь, как вдруг маленькая цыганка выныривает из толпы прямо передо мной, протягивает мне записную книжку и говорит:

– На, возьми.

– Ах ты воровка негодная!

– Если б я была негодной воровкой, – спокойно отвечает девочка, – то я бы не смогла залезть во внутренний карман сквозь застегнутый пиджак. Значит, очень даже годная. И по-моему, я поступаю хорошо, что возвращаю тебе записную книжку. Ты бы спасибо сказал.

– Спасибо.

– Не за что! Рада была помочь!

– Она машет рукой и опять растворяется в толпе.

И в этом – Милан. Точно так же, как Неаполь – в искреннем удивлении автовладельца, что вот, надо же, второй уже год никто ни разу не своровал магнито-лу из припаркованной у дома машины. Точно так же, как Рим – в словах «настоящий мужчина знает, как удовлетворить женщину», произносимых мясником в процессе нарезания гигантской колбасы мортаделла.

### Вино, цветы и одежда

Сколько раз в миланских заведениях общественного питания, будь то снобистская *Paper Moon* в районе Сан-Бабила, или простой и честный ресторан для среднего класса *Bollicine* в районе площади Лорето, прославившейся тем, что на ней повесили за ноги Бенито Муссолини, или похожая на наши столовки пиццерия *Meridionale*, бог знает где в спальном районе за метро Чимиано – сколько раз я слышал одну и ту же фразу. Клиент – официанту, рассматривая меню или винную карту:

– Послушай, в марках и годах урожая я ничего не понимаю, но умею отличать плохое вино от хорошего. Принеси мне хорошего.

Это такая миланская игра. Люди здесь узнают друг друга по умению отличать плохое от хорошего. Вот и давешняя цыганка учила меня отличать хорошее воровство от плохого. ▶

## петербуржец в России. И даже больше

пожа Фаллачи стала консервативна с годами. Но возьмите эту книгу. Если вам не понравится, верните, я с удовольствием прочту ее еще раз.

Через минуту я шагаю по соборной площади с двумя хорошими книжками в бумажном пакете. На шее у меня, как справедливо заметил продавец, кашемировый шарф-пашмина, пиджак застегнут, а плащ еще и подпоясан. Зимой в Милане довольно холодно. Ко мне подбегает маленькая цыганка, дергает за рукав и протягивает ладошку за милостыней. Ее цыганский дядюшка с золотой цепью на шее, скорее всего, сидит неподалеку в

Галерее Витторио Эмануэле. Попивает коктейль кампари-сода, здесь же в галерее и изобретенный сколько-то там лет назад, и наблюдает, как работает племянница. Девочка дергает меня за рукав, я прошу ее отстать. Она отстает на удивление быстро и растворяется в толпе, а я тут же принимаюсь проверять карманы.

Черт побери! Как она вытащила мою записную книжку из внутреннего кармана застегнутого пиджака и из-под подпоясанного плаща?! Итальянцы обычно кладут бумажник в правый внутренний карман, а русские – в левый. В правом, прицельно атакованном девчонкой кармане у меня

► Сколько раз я слышал в одежных магазинах, как покупатель обращается к продавщице:

– Эти ботинки совершенно не идут к этому костюму, но ведь это красиво?

Именно так в Милане и одеваются – в вещи, которые хорошо не подходят друг к другу.

А вот жена рассказывает о муже:

– Он завел любовницу, я чуть не выцарапала ему глаза, но эта стерва родила ему такого прекрасного мальчика, такого сладкого!

Это произносится на ломбардском диалекте, приправленном американским акцентом. Сразу понятно, что, пока стерва рожала в Милане ее мужу такого сладкого мальчика, жена работала где-то в Бруклине.

А вот летней ночью мы гуляем по романтическому району Бре-ра, и один из моих приятелей останавливает торговца цветами. Тот, явный нелегал из африканской страны, сам чернее ночи. Приятель хочет купить девушке букет, но не покупает – цветы ему не понравились.

– И как ты определил это в темноте?

– По запаху. Они пахли так, как будто уже завяли.

А еще я люблю зиму в Милане и туман – он там вместо нашего снега. Зима, вечер, медленное движение машин в пробках и расплывчатые из-за тумана витрины баров, предлагающих аперитив, и звон колокола вдали, потому что колокол хорош в тумане. Во всем этом Милана столько же, сколько Неаполя в прогулках по лестницам к порту летом, по самой жаре, в черном костюме. Столько же, сколько Флоренции в игре в футбол на брусчатке площади Санта-Кроче после полуночи.

### Изгоняющие бесов

Однажды я жил в Милане в монастыре. В монастыре Санта-Мария-ди-Кьяравалле, сразу за границей города. Гости там занимался монах по имени брат Лоренцо, настоящий миланец, бывший активист «молодежной революции» 1968 года. Любимая девушка оставила его за отказ перейти вслед за ней из коммунистической партии в радикальные



Миланский ресторан – например, SHU на Моллино делле Арми – не обязан быть дорогим, но обязан быть стильным

## Венский шницель – это просто плохая

«Красные бригады». Девушка была южанкой, кажется, из Калабрии, и отличать плохое от хорошего ей было трудно.

Дело прошлое. С годами Лоренцо полюбил мультики про Симпсонов, письма святого Бернарда Клервосского и стоящую в монастырском саду бронзовую статую святого Франциска Ассизского. Статуя была полой и мелодично звенела под костышками пальцев веселого монаха.

И вот брату Лоренцо привалило работы. Монастырь согласился принять у себя конференцию египтологов. Несколько часов подряд Лоренцо расставлял в сводчатом каменном зале тяже-

лые дубовые скамьи, грифельные доски и проектор для слайдов. Наконец египтологи приехали.

Первым в монастырские ворота вошел высокий седой господин в мантии и с тростью, напоминая посох. Следом приехала дама, обернутая в несусветную гардину и имевшая на почти лысой голове диадему в виде змеи. Дальше повалили совсем уже патологические колдуны и колдуньи, буквально такие, какими представляет их бессмертная сага о Гарри Поттере. Брат Лоренцо стоял в дверях, вежливо улыбался и потихоньку шептал, когда египтологов не было рядом: «Кристофоро Коломбо!»



отвратительное благовоение, египтологи разъехались. Лоренцо с облегчением запер за ними ворота и серьезно сказал мне:

– Кристофоро Колумбо!  
– При чем здесь Колумб?

Монастырь спал. Лоренцо поделил пополам последний кусок хлеба и последнюю кварту вина.

– Отец Кристофоро Колумбо – так зовут экзорциста из собора. Я смотрел и думал, что надо его вызвать завтра. Пусть изгонит бесов, эти египтологи наверняка натащили их с собой в обитель.

Наутро мы встретились в саду.

– Ну что, вызвал экзорциста?

– Нет, ты знаешь, утром приходил Томмазо, ну, который тут мочит пол, и выяснилось, что достаточно просто раскрыть форточки и пошуровать тряпкой. Слабые какие-то у этих ряженых бесы.

Так я узнал, что, на взгляд миланца, даже бесы бывают хорошего качества и плохого. Плохонькими занимается уборщик Томмазо, бесами хорошего качества – отец-экзорцист Кристофоро Колумбо.

### Где придумали котлету по-милански?

Для понимания сути миланского характера надо сказать вот что: при всей своей склонности к иронии и балагурству Лоренцо никогда не позволял себе насмешек над верой, уставом обители, церковными обрядами и даже цветением магнолий в монастырском саду.

Точно так же миланский модник, ежевечерне фланирующий по улице Монтенаполеоне, не позволяет себе насмешек над модой. Хотя чрезвычайно любит разбирать по косточкам чудовищное устройство универсама UPIM.

Точно так же мясник в маленькой миланской лавчонке с удовольствием сооружает для вас гамбургер, не собираясь сдаваться в безнадежной войне с «Макдоналдсом».

Точно так же миланская студентка антиглобалистских взглядов спокойно идет в супермаркет STANDA и покупает там качественные макароны Barilla, несмотря на то, что сеть супермаркетов и макаронный брэнд принадлежат ненавистному олигарху. Флорентинская или римская антиглобалистка подавилась бы этими макаронами.

В этом – весь Милан. Легкая ироническая улыбка на устах его жителей констатирует наступление плохого по всем фронтам и предвещает победу плохого над хорошим. «Но мы-то с вами, по крайней мере, отличаем одно от другого,» – говорит эта понимающая улыбка. И в бесконечном споре о том, где придумали котлету по-милански – в Милане или в Вене, здесь отвечают, что хорошая котлета по-милански называется котлетой по-милански, а плохая котлета по-милански – венским шницелем. ■

Валерий Панюшкин  
«Коммерсантъ»

## КОТЛЕТА ПО-МИЛАНСКИ

По-русски это значит – Христофор Колумб. Я не успел спросить Лоренцо, при чем тут великий мореплаватель. Египтологи чинно расселись по дубовым лавкам и принялись докладывать друг другу новейшие сведения о том, что египетские пирамиды имеют форму пирамиды, и о том, в какие загробные миры можно выйти сквозь слепой лаз, никуда не ведущий из фараоновой усыпальницы.

Докладывали они долго. Брат Лоренцо смотался на кухню и принес себе и мне вина, хлеба, сыра и груш, раз уж мы все равно милостью говорливых египтологов пропустили ужин. Наконец, воскурив на прощание какое-то

Настоящие миланцы узнают друг друга по иронической улыбке. И по умению выбирать – в данном случае – товар из лавки деликатесов на виа делла Спига





# Напоказ

Милан никогда не был «чисто итальянским» городом. Но стал символом итальянской моды



Платье из весенне-летней коллекции Версаче

**В**ообще-то говоря, Милан стал самым модным городом Италии не по праву. Шили всегда лучше в Неаполе, ткали и пряли – во Флоренции, Рим – тот вообще столица: витрины, модные дамочки, приемы, *la dolce vita*...

Но в начале 1970-х недовольные флорентийским пафосом семьи Криция и Миссони стали подыскивать новые штаб-квартиры. И почти одновременно обосновались в Милане. Отсюда было недалеко до шелковых мануфактур на берегах озера Комо, вся итальянская пресса и телевидение тоже под рукой. И наконец Милан – чуть ли не единственный итальянский город, где на встречу опаздывают не более чем на полчаса – сказывается австрийское прошлое.

Через некоторое время к Криция и Миссони присоединились тогда еще юные Версаче, Армани и Ферре. В те времена главная улица нынешнего квартала моды виа Монтенаполеоне еще была жилой. Там торговали продукта-



Джорджио Армани отбирает свои творения для юбилейной выставки.



Один из бесчисленных бутиков на Виа дела Спига – Ermano Scervino.

## И тогда пришлось ввести норму

ми, книгами и грампластинками. А параллельная виа дела Спига – и вовсе была сплошь занята лавками мясников. Миланские старушки в норковых манто ходили сюда за лаггетами и свежим хлебом. О тех временах напоминают старинное кафе *Cova*, скобяной магазин *Lorenzi* да превратившийся в шикарный «колбасный бутик» магазин *Il Salumaio* во дворе *Christian Dior*. А в магазине пластинок сначала открылся главный бутик *Gianni Versace*, а после трагической смерти Версаче – *Louis Vuitton*.

### Нашествие модельеров

У дверей *Louis Vuitton* теперь можно встретить японских туристов, предлагающих вознаграждение за помощь в покупке очередного чемодана. Ведь здесь, как некогда в советских универмагах, действует норма отпуска товара в одни японские руки. При покупке спрашивают паспорт,

его данные вносятся в компьютер, и в случае попытки превысить лимит несчастных японцев просто гонят взашей.

Тот же Джанни Версаче, год от года богатея, скупал на улицах квартала моды прекрасные особняки и расселял в них своих братьев и сестер, сотрудников, пресс-агентов и прочую челядь. Армани же поселился за пределами квартала – в Брере, но основной магазин разместил, естественно, на одной из трех главных модных улиц – на виа Сант-Андреа. Неподалеку от него – главный бутик Джанфранко Ферре. Он находится в доме, купленном у потомков композитора Пуччини. На задах своего бутика синьор Ферре недавно открыл шикарный спа-центр. Интерьеры отделаны золотой мозаикой, а в предбаннике специальный агрегат постоянно производит искусственный снег, в который так приятно засунуть голову после турецкой парной. Как не трудно догадаться, оче-





## отпуска товара в одни руки

редь сюда расписана на многие месяцы вперед. Если вам все-таки удастся попасть в спа во время недель моды, то в одном бассейне с вами наверняка будет плескаться пара главных редакторов журналов и с полдюжины длинноногих супермоделей.

Прочие мастодонты модного бизнеса последовали примеру пионеров, осваивавших Милан. Один за другим здесь открыли свои флагманские бутики Доменико Дольче со Стефаном Габбана, Миучча Прада, семья Гуччи, Никола Труссарди и другие.

К середине 1980-х Флоренция окончательно уступила Милану титул столицы итальянской моды. Если учесть, что к этому времени Италия вышла на первое место по производству одежды и обуви, то Милан стал мировой столицей моды. Миланские показы (по два раза в год – женские и мужские) превратились в Каннский фестиваль моды: те же звезды, те же цены в гостиницах, те ►

### ГЕОФАКТЫ

► **Распродажи** начинаются в Милане дважды в год: 7 января и 10 июля и продолжаются 3–4 недели

► **В отличие от** всех обычных итальянских магазинов, бутики в квартале моды работают без обеда

► **В августе** большинство бутиков закрыты



# КВАРТАЛ

открытое акционерное общество

## ХОЗЯИН НЕБА









### ПЕНТХАУСЫ

232 2211 [WWW.KVARTAL.RU](http://WWW.KVARTAL.RU)



Справа: Джанфранко Ферре представляет летнюю коллекцию 2003. Вверху: одна из моделей



## Показ новой коллекции – настоящая ярмарка тщеславия

► же вспышки фотокамер папарацци и зверства секьюрити. Приглашение на шоу Армани копируется не ниже билета на открытие сезона в Ла Скала.

### Адреса, известные всем

Осознав театральную сущность модного шоу, модельеры превратили производственное мероприятие, коим по сути является показ новой коллекции, в настоящую ярмарку тщеславия. Изгаляются кто во что горазд. Одни устраивают показ в старом фабричном корпусе, другие – в зале ожидания вокзала, третьи – на травке в

парке. Единственное место, где почти не бывает показов – это сам квартал моды. Он так плотно забит магазинами, что они уже не умещаются на трех улицах. Географические границы квартала постоянно расширяются. Сегодня все это магазинное царство с одной стороны ограничено виа Мандзони (с отелем *Grand Hotel et de Milano*, где умер Верди), с других – проспектами Маттеоти и Венеция и виа Сенато. Сердце квартала бьется в отеле *Four Seasons*, на виа Дездемо. Во время недели моды в гостиничном баре можно встретить рок-звезд, приехавших поддержать одевающих их модельеров, голливудских див, самых дорогих моделей, а также российских бизнесменов из золотой сотни *Forbes*. В уже упомянутом кафе *Cova* эта публика собирается на фэйф-о-клок, в пиццерии *Papermoon* – на ланч, в ресторане *Bagutta* – на поздний ужин.

Впрочем, модные адреса и явки не ограничиваются кварталом моды. Стоило, например, Карле Соццани открыть на заштатной Корсо Комо мультибрендовый магазин, для которого даже не нашлось подходящего названия (вместо него просто адрес: *Corso*

*Coto, 10*), как прилегающий район превратился в филиал квартала моды. Сегодня магазин Соццани – это и галерея, и книжная лавка, и ресторан, и ночной клуб, доступ в который равнозначен пропуску в мир моды.

Еще один немаловажный филиал модного квартала – на виа Спартако. Здесь расположены фабрика и дисконтный магазин одной из немногих исконно миланских фирм – *Etro*. А есть важные адреса и вовсе за пределами города. Целая деревня скидочных магазинов знаменитых фирм Серравале находится на расстоянии 80 километров от квартала моды. Распродажи здесь идут круглый год. А в самом Милане сезоны скидок начинаются 7 января и 10 июля. По своей значимости это такие же красные дни календаря для миланского жителя, как и дни начала показов.

Отобрать у Милана звание мировой столицы моды время от времени пытаются и Нью-Йорк, и Лондон, и Барселона. Но пока все их попытки выглядят жалко: Италия остается главной страной модной индустрии, а Милан – ее безусловной столицей. ■

Геннадий Иозефовичус

Чтобы купить в *Louis Vuitton* лишнюю сумку, японцы порой предлагают прохожему 500 евро





# Обставляя весь мир

Один из титулов Милана – столица индустриального дизайна. Звучит громко, но речь главным образом идет просто о мебели. Правда, о лучшей в мире

**П**адкие на эффектные даты миланцы подметили: их город стал мировым центром моды и индустриального дизайна с интервалом ровно в десять лет.

Американские закупщики итальянскую коллекцию впервые увидели в 1951 году. Исторический показ моделей состоялся в Белом зале миланского палаццо Питти. С этого мгновения жизнь модников на планете изменилась: итальянцы одели их в красивую и стильную одежду.

А в 1961 году прошел первый Миланский мебельный салон – *Salone del Mobile*. С тех пор каждый год в апреле город на пять дней наполняется архитекторами, дизайнерами, торговцами и журналистами из разных стран. Приехав, они сразу же бронируют номер в гостинице на будущий год. Пропустить выставку нельзя: сюда едут за контрактами, свежими идеями и новостями, о которых завтра узнает и говорит весь мир.

Миланский салон мебели необъятный, как московский ВВЦ. За пять дней работы обойти все невозможно, как ни старайся. Павильоны размером со стадионы, но, в отличие от стадионов, многоэтажные. Повсюду сотни людей пьют кофе, едят бутерброды и отдыхают, сидя на уникальных предметах обстановки.

Чтобы не утонуть в этом мебельном море, лучше заранее побродить по сайту [www.cosmit.it](http://www.cosmit.it) и решить, что вам нужно как воздух, а что можно спокойно отложить до следующего года. И заодно зарегистрироваться для посещения в «профессиональные»



Стенды Миланского салона мебели обычно оформляются как комнаты

Дизайн Alessi ни с чем не спутаешь



дни. Даже если вы имеете только самое косвенное отношение к мебельной индустрии.

## Завитки для шейха

Большинство павильонов заполнены товаром производителей и продавцов мебели в классическом стиле. Это царство ценных пород дерева, тщательно выделанной кожи, золота и завитков. При виде этой роскоши впадают в оцепенение жены арабских шейхов и российские граждане, отягощенные серьезным отношением к жизни.

Продвинутая же публика сразу идет туда, где царит художественный холод, выверенные пропорции и самые неожиданные мате-

риалы – от светящегося прозрачного акрила до бумаги и промышленного геля. Здесь диктуют законы мебельной моды, здесь выставляются гиганты дизайнерской индустрии и здесь, если вы не аккредитованный журналист, вас вежливо попросят убрать камеру. Именно этим нескольким павильонам, обозначенным соответствующим цветом на схеме выставок, посвящают 90 процентов отчетов интерьерные журналы.

Впрочем, за вдохновением, хулиганскими (или гениальными) идеями лучше идти на так называемый Салон Сателлит. Там собираются молодые да ранние, а среди посетителей рыщут охотники за легкой добычей. Начинающие дизайнеры еще очень на- ▶



Альтернативный Салон Сателлит – это царство фантазии, которая взрывает будничную действительность

## Мебельные шедевры можно увидеть даже под мостом

► ивные – они доверчиво «едят из рук» тех, кто обещает запустить их шедевры в серию и прославить на весь мир.

Еще есть чередующиеся друг с другом «сопутствующие» салоны осветительных приборов и кухня. Там вы удивитесь остроумию создателей кухонной техники. Или поклянетесь, что сами сделаете «точно такой же светильник, как здесь, ведь это так просто». Верить себе в такие моменты не стоит, никогда ничего не получается сделать самому, надо просто покупать понравившиеся лампы. Причем можно поторговаться.

### Не салоном единым

Павильоны *Salone del Mobile* закрываются в семь. Кстати, жить в эти дни лучше всего где-то поблизости или наоборот, за пределами Милана, у озера Комо. Электричка добирается оттуда прямо до ворот салона за полчаса.

Но если вам не повезло с жильем, можно полежать часок прямо на лавочке – расслабиться после пройденных километров. Отдохнуть,

Дизайнер Алессандро Мендини демонстрирует свое «кресло Пруста»



бодро отправляйтесь на обход вечерних событий. Ведь самое интересное происходит вне стен салона – в рассеянных по всему Милану шоу-румах. Сначала из-за жадности (не хотелось платить деньги за выставочные площади), потом из-за снобизма миланские магазины мебели стали приглашать всех желающих на осмотр новой коллекции плюс коктейль. Позже дизайнеры мебели, скооперировавшись с Домами одежды, начали устраивать настоящие арт-события. В итоге однодневные или «одноночные» выставки в Милане можно увидеть где угодно – в палатке, на улицах, даже под мостами.

Приглашения на вечеринки раздают прямо на стендах салона. Еще чаще – пускают просто так. Знак принадлежности к *Salone del Mobile* – большой желтый штандарт с надписью *INTERNI* (название журнала, который издается оргкомитетом выставки).

Исконно миланские шоу-румы – это *B&B*, *Cassina*, *Meritalia*. Зайдите, конечно, в *Armani Casa*, *Sawaya&Moroni*. И вам никак не миновать, разумеется, *Promemoria*,

*Edra*, *Flou*, *Minotti* и *Moroso*. Большинство из них расположены на центральных улицах – виа Дурини и виа Мандзони. Но в Милане есть целые районы, например, зона Тортона, где шоу-румы занимают целые кварталы. Наконец есть еще и Палаццо Триеннале, где проходят экстравагантные тематические выставки индустриального дизайна.

В эти пять апрельских дней миланские таксисты сбиваются с ног, пытаясь развезти всех и сразу. И не справляются, несмотря на свою дороговизну и на то, что «не ловятся» на улице (такси надо вызывать по телефону).

Рестораны и магазины в дни выставки работают допоздна и без выходных. Поэтому случаются чудеса: можно вдруг попасть в модный миланский ресторан, куда обычно столик заказывают за полгода вперед.

Но главное запомните: не стоит впадать в отчаяние при мысли о том, что осталось два дня, а вы прошли только пять из двадцати шести павильонов. Махните рукой на эту гонку за интерьерной модой и просто погуляйте по Милану. Он того стоит. В нем есть что посмотреть кроме мебели. ■

Алена Басистова



ФУТБОЛ

# Шик и мяч

Ищете настоящих футбольных потрясений «по-итальянски»? Тогда объезжайте Милан стороной



Величайший игрок в истории итальянского футбола Джузеппе Меацца (1910 – 1979). На снимке – слева) был «миланцем в квадрате». 365 матчей он сыграл в составе «Интера» и 37 – за «Милан»

**С**амые страстные болельщики живут к югу от Рима. Маленький стадион какого-нибудь Катандзаро празднует голы, забитые своей командой, и ругается на судью громче переполненного миланского «Сан-Сиро». Что уж говорить о Неаполе или Палермо!

Если вы желаете увидеть образец преданности команде, отправляйтесь во Флоренцию. В иерархии ценностей здешних жителей «Фиорентина» давно приравнивается к микеланджеловскому Давиду и шедеврам музея Уффици. И хотя вообще-то итальянцы капризны и непостоянны в своих чувствах, истинный флорентиец не отворачивается от своей команды никогда. Это меланхолическая Венеция давно смотрит футбол «спиной». Те немногие жители лагуны, что пришвартовывают свои лодки к пристани острова Санта-Элена во время матчей здешней бедовой команды, сидят на трибунах тихо. Они похожи на рыб, которых продают на рынке у моста Риальто.

Самое же впечатляющее футбольное действие на Апеннинском

С форвардом Андреем Шевченко «Милан» в 17-й раз стал чемпионом Италии



полуострове случается два раза в год в Риме. На Олимпийском стадионе сходятся «Рома» и «Лацио», и тогда великий город живет одним ритмом, одним дыханием. Или двумя, если счет в матче не ничейный. И в каждом из этих дыханий – ненависть.

## Чао, борьба классов!

Футбольный стадион – место, где можно составить представление о характере города, не приправленное сладким сиропом туристических путеводителей и не пропахшее нафталином исторических сплетен.

На стадионах Италии можно понять, что между Туринем и Катанией лежит куда большее расстояние, чем, скажем, между Калининградом и Владивостоком, что бы там ни утверждали географические карты. Более того, сидя на трибуне, вы увидите всю разницу между, допустим, сиенцами и флорентийцами. А ведь в различии оттенков местных вин, архитектурно-живописных при-

хотей и характеров жителей того или иного региона – одно из величайших удовольствий путешествия по Италии.

Футбол Милана относится к Италии ровно так же, как и сам Милан. Этот город – высокомерный чопорный сноб, слегка помешанный на своем желании быть современным. Итальянец, прикидывающийся не то немцем, не то англичанином.

Футбол по-милански, как и сам Милан, отрицает крайности. Любовь к ним мир часто приписывает итальянцам, не в силах вырваться из-под обаяния неореалистического кино и старых комедий о жизни пылких южан. Как бы ни пытались болельщики «Милана» и «Интера» – двух великих миланских клубов – мифологизировать противостояние, у них ничего не получается. В этой борьбе есть только одно неразрешимое противоречие: и «Милан», и «Интер» обязаны выиграть, но выиграть может только один. В отношениях вечных миланских соперников нет ни националь-



С 1980 года стадион «Сан-Сиро» носит имя Джузеппе Меаццы



За мяч борются Марко Матераци («Интер», слева) и Филиппо Индзаги («Милан»)

## Даже по мячу здесь бьют, не теряя респектабельности

### ГЕОФАКТЫ

► 1899: основан клуб «Милан». 1908: основан «Интер». В 1926 году матчем этих команд открылся стадион «Сан-Сиро» (со счетом 6:3 победил «Интер»)

► Счет встреч «Милан» – «Интер» (на февраль 2004) 100/87 (при 70 ничьих). Счет голов 413/383 в пользу «Милана»

► Во времена Муссолини «Интер» («Интернационале») был переименован в «Амброзиану»

► В 1986 году президентом «Милана» стал Сильвио Берлускони, нынешний премьер-министр Италии

► ного («Реал» – «Барселона» в Испании), ни социального («Бока Хуниорс» – «Ривер Плейт» в Аргентине), ни религиозного («Селтик» – «Рейнджерс» в Шотландии) нерва.

Конечно, во время миланского дерби одетые в черно-синие и черно-красные цвета трибуны «Сан-Сиро» скандируют разные неприличности в адрес соперников. Но если после матча вы в шарфе «Интера» ненароком забредете в бар, где обычно собираются тифози «Милана», никто не будет затягивать этот шарф на вашей шее. На вас обрушится град беззлобных шуток, но не туманов. Скорее всего, вы быстро покинете заведение. Но можно и остаться, особенно если вы плохо говорите по-итальянски.

За последнее десятилетие между болельщиками «Милана» и «Интера» не произошло ни одной стычки, о которой кто-нибудь, включая ее участников, вспоминал бы с содроганием.

Когда-то считалось, что за «Милан» болеет буржуазия, населяющая центр города, а за «Интер» – парни с окраин и из предместий. Но вчерашние рабочие окраины давно превратились в ухоженные буржуазные кварталы. Милан стал городом, где даже пролетариат одевается по последней моде. Все, что разделяет сегодня болельщиков – это полоски на майках игроков их любимых клубов. Черные с красными – у «Милана», черные с синими – у «Интера». Вот и вся вражда.

### В стадионе все должно быть прекрасно

В великолепной акустике «Сан-Сиро» звучат боевые песни тифози, перед началом важных матчей зрительские сектора окутывает густой пеленой дым сигнальных огней. Их зажигают фанаты команд. Очень красиво, но уникальным стадионам «Сан-Сиро» делает другое.

Нигде более в Италии, а значит и в мире, вы не встретите столько красивых людей. Может быть, только в Бразилии.

Излишне напоминать, что красоту итальянцев создает их наряд, а красоту бразильцев – его отсутствие. На «Сан-Сиро» вы, может быть, еще более отчетливо, чем на улице Монтенаполеоне, понимаете, что находитесь в мировой столице моды. В конце концов и в Москве теперь есть своя модная «виа» – улочка бутиков. Но у нас нарядная публика за версту обходит стадионы, а блестящий Милан обожает свой «Сан-Сиро».

Сидя где-нибудь на втором ярусе «Трибуна Росса» (билет на рядовой матч – 70 евро, ажиотажный – 150), вы понимаете, что в начале XXI века исконно пролетарский вид спорта – футбол – надежно прописался в разделе зрелищ для буржуазии. По крайней мере, в Милане это так. ■

Игорь Порошин



# Скала в океане музыки

**Свое название главный оперный театр Италии позаимствовал у церкви Санта-Мария-делла-Скала, некогда стоявшей на его месте. О церкви теперь мало кто помнит даже в Милане. Имя театра знает весь мир**



Афиша 1891 года работы французского художника Максимилиана Люса

**Т**еатр Ла Скала был открыт в 1778 году. Специально к этому событию небезызвестный Антонио Сальери написал оперу «Признанная Европа». Наверное, благодаря этому событию произведение Сальери до сих пор и не забыто.

В Ла Скала чтут традиции. Поэтому после реконструкции, которая сейчас проводится, первой в стенах знаменитого на весь мир миланского театра опять зазвучит музыка Сальери. Произойдет это уже скоро – 7 декабря 2004-го. В этот день Ла Скала каждый год открывает сезон, который длится до июля.

И именно на этот день столица Италии перемещается в Милан. Сюда съезжается вся политическая элита, дамы обнажают плечи и небрежно накидывают на них норковые шубы, а «зеленые» непременно подкарауливают синьор у входа с банками краски. Это тоже традиция.

Но вот уже два седьмых декабря пропущены, и город в унынии. В том, что театр закрыт на ремонт, нет ничего необычного. Масштабную реконструкцию с перепланировкой, расширением и прочими неприятными для Общества охраны памятников вещами вынуждены переживать в последнее время все старые знаменитые театры – лондонский Ковент-Гарден, мадридский Реал. Даже Большой театр с Мариинкой не смогут избежать этой участи. Иначе никак не совладать с современной сценографией.

## Композиторы

Для миланцев эта реконструкция – как заноза. Миланский архитектор Джованни Морганте даже подал иск против мэра города. Никто не верит, что театр откроют вовремя, что в результате реконструкции не пострадает легендарная акустика, а высоченная башня с репетиционными залами и рестораном наверху, которую строят рядом с главным зданием, не испортит его исторический вид.

Кстати сказать, и внутри, и снаружи театр выглядит довольно скромно. Строгий неоклассицизм, тесные фойе, потолки без росписей, чинный красный бархат, позолота – не сравнить с нашим Большим.

Главное богатство Ла Скала – это люди, которые его наполняли и наполняют: капризные певцы, деспотичные дирижеры, нервные композиторы, великосветский бомонд, фанатичные меломаны и билетные мафиози. Для Ла Скала начинал писать молодой Верди, потом обиделся,

хлопнул дверью, но через несколько лет вернулся. Здесь прошли мировые премьеры его опер «Набукко» (1842), «Отелло» (1887), «Фальстаф» (1893). Потом любимцем театра стал Джакомо Пуччини, который отдал ему «Мадам Баттерфляй» и «Турандот». Правда, «Турандот» он не успел закончить: оперу дописали и поставили в 1926-м, через два года после его смерти.

В 1950-х годах две оперы для Ла Скала написал Франсис Пуленк. Но к тому времени эпоху композиторов уже давно сменила эпоха певцов и дирижеров.

## Певцы и дирижеры

Слава Ла Скала держится на именах – Энрико Карузо, Беньямино Джильи, Марио Дель Монако, Франко Корелли. Причастен к этой славе и Федор Шаляпин. Главное дирижерское имя Милана – Артуро Тосканини. Это – икона. В театральном музее, который своей популярностью может потягаться с любым другим музеем города, даже хранятся слепки его рук.

Тосканини дебютировал в Ла Скала в самом конце XIX века 20-летним юнцом, а, возмужав, превратился в диктатора, вызывавшего страх и любовь одновременно. Железной рукой он приучал итальянцев к своему любимому Вагнеру, строго следил за дисциплиной и заставлял дам снимать шляпы, чтобы они не заслоняли другим зрителям сцену.

Тосканини приходил в Ла Скала и уходил несколько раз. Фашистские 1930-е он, несмотря на любовь к Вагнеру, предпочел прове- ▶



Так выглядел театр Ла Скала в позапрошлом веке. Гравюра 1870-х годов



Рождественский концерт, который дает оркестр театра, – это еще одна из давних традиций Ла Скала

## Здесь принято бросать норковые шубы прямо на пол

Федор Шаляпин в роли Мефистофеля в одноименной опере Арриго Бойто



► сти в Америке, и там тоже стал иконой. Но после войны, во время которой театру, как и всему Милану, здорово досталось от бомбардировок, приехал открывать восстановленный театр.

### Шубка на полу

С дисциплиной в театре строго и сегодня. В фойе висят правила. Среди прочего прописано, что запрещается заходить в зал с бокалом вина. Но вот сдавать свои норковые шубы в гардероб дамы не любят – в очереди после спектакля толкаться не хочется. Поэтому валят их куда попало – кто себе на колени, кто прямо в проходы между рядами. Некрасиво получается, но ничего не поделаешь. Итальянка будет не итальянкой, если придет в Ла Скала не с голыми ногами и не в мехах.

Совсем другая жизнь на верхних ярусах. Там неудобно, но весело. Кому не видно, можно ухватиться за специально приделан-

ные под потолком палки и повиснуть на них. Наверху с давних пор обосновались завсегдатаи-меломаны, готовые выстаивать очереди за дешевыми билетами: вечером записался, утром – на перекличку, потом – выкупать заветный билет. Кто-то еще помнит войну примадонн – Каллас и Тебальди. Она сопровождалась потасовками фанатов и полицейскими разборательствами. Побеждала Мария Каллас. Рената Тебальди уехала в Америку.

Для тех, кто не готов ходить на переклички, имеется хорошо организованная билетная мафия. Конечно, не все билеты в дефиците. На балет здесь ходить не принято: «низкий» жанр. В опере ценят сильные голоса и красивую картинку. К режиссерскому модернизму, процветающему на немецкоязычных сценах, относятся с подозрением. А вот на хорошую оперу в Милане ходить очень даже принято. Особенно если за пультом стоит худрук театра Ри-

кардо Мути. Билеты на Мути раскупаются задолго до спектакля, так что только к спекулянтам и обращайся.

Билетная мафия не такая навязчивая, как у Большого театра. Но если долго стоять и изучать афишу, то обязательно подойдут и предложат свои услуги. Афиш, кстати, в городе вообще нет. Только у театра. Зачем? Каждый турист и так сюда придет и еще сувениров накупит – Ла Скала славится своим огромным магазином со всевозможными книгами, дисками и фотографиями.

Оснащенное по последнему слову техники здание Театро дельи Арчимбольди, которое в связи с ремонтом выделили труппе Ла Скала, никто всерьез не воспринимает: на краю города, в промзоне, исторической атмосферы никакой. Как только откроют после ремонта старый театр, ноги никого из Ла Скала в Дельи Арчимбольди не будет. ■

Екатерина Бирюкова





# Гид

## Когда будете в Милане – не проходите мимо

### ДУОМО

(piazza del Duomo)

Дуомо – сердце Милана. Его строительство начал в 1386 году правитель Милана Джангаалеаццо Висконти. Он хотел построить великолепный собор и придать ему размеры, достойные разросшегося герцогства. Собор возводили из белого мрамора в непривычном для Италии готическом стиле – со множеством шпилей и статуй. Только сто лет спустя Браманте и Леонардо да Винчи, привлеченные к затянувшемуся строительству, разбавили суровую готику мягкими ренессансными чертами. Размеры Дуомо впечатляют и сейчас. Длина – 158 м, ширина – 93 м, золотая статуя Мадонны на шпилье вознесена на высоту 108 м. Кстати, потом миланские власти специальным указом запретили строить в городе здания выше этой статуи. (Когда в 1950-х годах возвели небоскреб «Пирелли», на его крыше установили копию золотой Мадонны – чтобы не нарушать запрет.) Интерьеры собора были завершены в 1572 году, фасад – при Наполеоне, а последние витражи (взамен разбитых во время второй мировой войны) вставили лишь в 1988-м.

### ДОМИНИКАНСКИЙ МОНАСТЫРЬ САНТА-МАРИЯ-ДЕЛЛЕ-ГРАЦИЕ С ФРЕСКОЙ ЛЕОНАРДО ДА ВИНЧИ «ТАЙНАЯ ВЕЧЕРЯ»

(piazza Santa Maria delle Grazie, 2)  
Собор монастыря Санта-Мария-делле-Грацие – признан-



Увидеть «Тайную вечерю» можно только по записи

ный архитектурный шедевр. Самый блестящий из миланских герцогов – Лодовико Сфорца по прозвищу Моро, – «Мавр» – велел в 1490 году великому зодчему Браманте перестроить только что возведенный собор. Герцог намеревался сделать его фамильным склепом Сфорца. Творению Браманте присущи одновременно мощь, изящество и миланский дух.

Но гораздо больший трепет у многочисленных посетителей вызывает большая тусклая фреска в пристроенной сбоку монастырской трапезной. Это знаменитая «Тайная вечеря» (1495–1497 гг.), шедевр загадочный и недоговоренный – как все, что вышло из-под кисти Леонардо.

### МУЗЕЙ БРЕРА

(via Brera, 28)

Главная картинная галерея Милана находится в одном здании с Академией художеств. В основном там

выставлены работы местных художников-ломбардцев, пытавшихся конкурировать с блистательными флорентийскими и венецианскими мастерами. Но и те представлены в экспозиции весьма полно. В Брере выставлены и картины современных художников. Можно убедиться, что иные авангардисты XX века выглядят старомоднее экспериментаторов века XVI.

### МУЗЕИ ЗАМКА СФОРЦЕСКО

(Civici Musei d'Arte e Pinacoteca del Castello Sforzesco)

Глядя на мощные стены замка, трудно себе представить, что в середине XIX века его чуть не снесли – настолько обветшала к тому времени резиденция Сфорца, построенная Брунеллески и Филарете и украшенная Леонардо. Внутри располагаются четыре музея. Не пропустите Пьету Ронданини – последнюю, незавершенную скульптуру гениального Микеланджело.



Статуя в Брере: Наполеон в образе бога войны Марса

## А ТАКЖЕ...

**ДОБРАТЬСЯ** Самолеты из Москвы летают ежедневно. Время в пути – 3 часа

**ВРЕМЯ** минус 2 часа к московскому

**ПОГОДА** Средняя температура января: +1°, мая: +15°, июля: +21,5°, сентября: +17,5°

**ВИЗА** О получении визы можно прочесть на сайте посольства Италии [www.ambmosca.ru](http://www.ambmosca.ru) и узнать по телефонам консульских служб: (095) 796-6962 (Москва), (812) 312-3106 (С.-Петербург)

### ГЕНКОНСУЛЬСТВО РОССИИ В МИЛАНЕ

Via Sant'Aquilino, 3  
Тел.: (02) 487-06041  
В консульстве постоянно находится дежурный дипломат

### МУЗЕИ

#### Амброзианская

#### Пинакотекка

Piazza Pio XI, 2  
Тел.: (02) 806-921

#### Музей Польди-Пеццолли

Via Manzoni, 12  
Тел.: (02) 794-889

#### Музей современного искусства

Via Palestro, 16  
Тел.: (02) 760-02819

#### Музей науки и техники «Леонардо да Винчи»

Via S. Vittore, 21  
Тел.: (02) 485-551

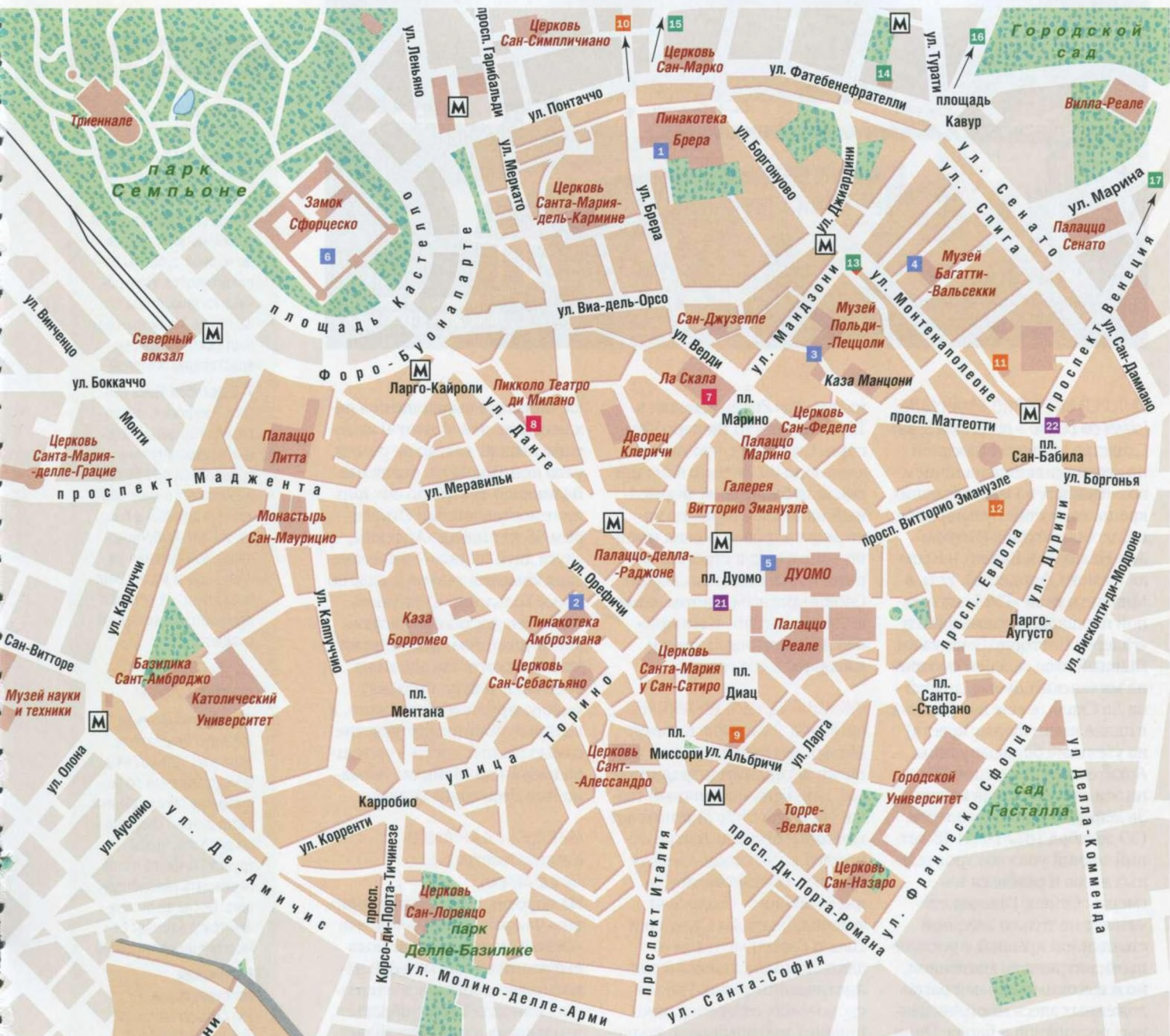

## ГЕОКАРТА МИЛАН

### МУЗЕИ

- 1 Пинакотекa Брера
- 2 Пинакотекa Амброзиана
- 3 Музей Польшди-Пеццоли
- 4 Музей Багатти-Вальсекки
- 5 Музей Дуомо
- 6 Музеи замка Сфорцеско

### ТЕАТРЫ

- 7 Ла Скала
- 8 Пикколо театро ди Милано

### РЕСТОРАНЫ

- 9 Albric
- 11 Alla Cucina delle Langhe
- 12 Bagutta
- 13 A Santa Lucia

### ГОСТИНИЦЫ

- 13 Grand Hotel et de Milan
- 14 Cavour

- 15 Antica Locanda Solferino
- 16 Mini Aosta
- 17 Promessi Sposi

### МАГАЗИНЫ

- 1 Versace
- 2 Ferragamo
- 3 Gucci
- 4 Prada
- 5 Sergio Rossi
- 6 Canali
- 7 Ermenegildo Zegna
- 8 Corneliani
- 9 Emilio Pucci

- 10 Alberta Feretti
- 11 Brioni
- 12 Armani
- 13 Roberto Cavalli
- 14 Tod's
- 15 Cerruti
- 16 Dolce&Gabbana
- 17 Missoni
- 18 Ferre
- 19 Moschino
- 20 Fendi
- 21 Rinascente
- 22 UPIIM





Миланская ярмарка проводится с 1920 года

### ГАЛЕРЕЯ ВИТТОРИО ЭМАНУЭЛЕ

(piazza del Duomo – piazza della Scala) Сходство Милана с Москвой не ограничивается наличием возведенных на месте бывших крепостных стен Бульварного и Садового кольца (Черкя-деи-Навилли и Вяли) и Кремля (замок Сфорцеско). Есть в Милане и свой «ГУМ» на главной площади. Он называется «Галерея Витторио Эмануэле». Главный вход галереи смотрит на миланский Дуомо, другой – на Ла Скала, а еще два (здание в плане имеет форму креста) на узенькие боковые улицы. Архитектору Джузеппе Менгони эта работа стоила жизни. За день до открытия галереи (30 декабря 1877 года) 48-летний зодчий упал со строительных лесов и разбился насмерть. Сейчас Галерея впечатляет не только ажурной стеклянной крышей и роскошными витринами магазинов, но и высокими ценами расположенных здесь многочисленных ресторанов и баров. Один

из них, *Bar Zucca*, основал в 1867 году некто Гаспаро Кампари. Считается, что именно здесь синьор Гаспаро явил широкой публике свой фирменный напиток – горькую настойку на травах (каких именно – держится в строгом секрете) и апельсиновых корках. Своим красным цветом, однако, знаменитый «Кампари» обязан карминной краске, входящей в его состав.

### ПИККОЛО ТЕАТРО ДИ МИЛАНО

(via Rovello, 2, l'angolo di via Dante) Малый театр Милана так же овеян легендами и традициями, как и его московский тезка. Но он на сто с лишним лет моложе. Пикколо Театро открылся в 1947 году – между прочим, постановкой «На дне» Горького. Создатели труппы Джорджо Стрелер и Паоло Грасси мечтали создать демократический реалистический театр. Грасси скоро умер, а Стрелер, правивший театром ровно полве-

ка, оказался выдающимся режиссером, чей талант и интеллект вышли далеко за рамки узко понимаемого реализма. В Пикколо Театро до сих пор идет поставленный Стрелером 55 лет назад «Арлекин, слуга двух господ» – классическая комедия театра масок по пьесе Гольдони. Спектакль способен доставить наслаждение даже тем, кто не знает итальянского. На одной из трех сцен театра проходят международные фестивали, в которых принимают участие самые разные гости – от театра кабуки до Майкла Наймана или Диаманды Галлас.

### МИЛАНСКАЯ ЯРМАРКА

(Largo Domodossola, 1, Fiera di Milano)

На воротах Миланской ярмарки – Фьеры – впору написать «Оставь надежду, всяк сюда входящий». Практически невозможно обойти все павильоны или хотя бы разобраться, что и когда в них выставляется. Помимо знаменитого на весь мир мебельного салона в апреле, здесь проводятся выставки, охватывающие, кажется, все сферы жизни. В 2005 году откроется «новая Фьера» – гигантский (2 млн кв. м) выставочный комплекс в бывшей промзоне Ро-Перо. 8–10 сентября на ярмарке пройдет 42-я осенняя выставка-продажа тканей. Будет возможность – загляните: поймете, на какой прочной основе (в прямом смысле слова), держится слава миланских бутиков и модных Домов.

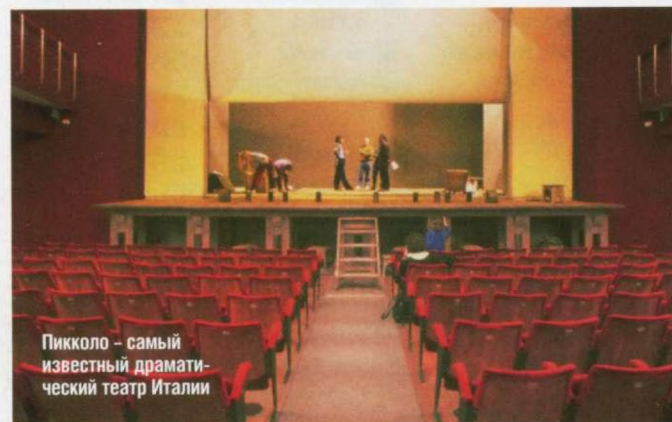

Пикколо – самый известный драматический театр Италии

## А ТАКЖЕ...

### ГОРОДСКИЕ ПРАЗДНИКИ

**13 марта** *El Tredizin de Marz*, она же амброзианская масленица. Начинается позже, чем во всей Италии и длится до первой субботы великого поста. Приурочена ко дню, когда в 52 году в Медиолан вошел святой Варнава, крестивший жителей

**7–8 декабря** День святого Амвросия, покровителя города. Праздник неукоснительно проводится с 1288 года и включает в себя церковные службы в базилике Сант-Амброждо, народные гуляния на площадях и маленькие базарчики, на которых продаются сувениры и сладости

### МУЗЫКАЛЬНЫЕ ТЕАТРЫ И КЛУБЫ

**Театр Арчимбольди**  
Viale dell'Innovazione  
Тел.: (02) 720-03744  
Оборудованный по последнему слову техники театр открыт специально для того, чтобы труппа Ла Скала могла переждать реконструкцию. После ее окончания театр заживет самостоятельной жизнью

**Миланская консерватория**  
Via Conservatorio, 12  
Тел.: (02) 762-1101  
Крупнейшая в Италии. Естественно, имени Верди. Подобно московской, имеет большой и малый концертные залы

**Клуб Tunnel**  
Via Sammaritini, 30  
Тел.: (02) 667-11370  
Бывшее железнодорожное депо считается главным пристанищем альтернативной культуры Милана. Здесь играют рок-звезды и проходят перформансы



Ломбардские озера укрыты от ветров отрогами Альп

## УНИВЕРМАГ LA RINASCENTE

(piazza Duomo)

Универмаг *La Rinascente* находится рядом с Дуомо. В 1865 году Фердинандо Боккони первым в Италии догадался открыть магазин готового платья. До этого считалось, что порядочный человек может одеваться только у портного. Идея имела оглушительный успех, и скоро магазин переехал в свое нынешнее здание в самом центре. В 1917 году владельцы снова продемонстрировали умение предвосхищать тенденции и придумали то, что позже получило название брэндинга. Они заплатили знаменитому

поэту Д'Аннунцио, чтобы тот придумал универмагу новое, запоминающееся название. Утонченный декадент Д'Аннунцио проявил себя умелым копирайтером. Предложенное им имя *La Rinascente*, («возрождающаяся») было звучным, неожиданным и дало простор для фантазии художников-рекламщиков. Сейчас на семи этажах *La Rinascente* можно найти абсолютно все. В отличие от большинства итальянских магазинов, универмаг работает до 10 вечера. На радость туристам, не успевшим потратить в миланских модных магазинах все до последнего евро.

## МИЛАНСКАЯ КУХНЯ

Кажется невероятным, но еще полтора века назад в Милане пицца и макароны были экзотикой. На севере Италии эти простонародные южные блюда распространялись только после объединения страны. Зато тут не понаслышке знают об испанских и австрийских вкусах. Главным же ломбардским кушаньем была полента – густая каша из кукурузной муки, которой придавали вид полены. Кроме того, миланская кухня отличается огромным количеством блюд из говядины и из молока. «Нет в Милане такого блюда, – иронизировал в конце XVIII века венецианец Уго Фосколо, – в кото-

рое рано или поздно не добавлялся бы кусочек масла, капелка сливок или щепоть тертого сыра». Любимым лакомством здесь является особую – блюдо из запеченных коровьих позвонков: гурманы извлекают из них спинной мозг, как мясо из омаров. Среди других местных блюд назovem шафранно-желтое «ризотто алла миланезе» и кексы панеттоне, похожие на наши куличи. И, конечно, отбивную котлету по-милански.

## ОКРЕСТНОСТИ. ОЗЕРА

К северу от Милана, в отрогах Альп, с востока на запад протянулось ожерелье красивейших озер – Гарда, Изео, Комо, Лугано, Варесе, Лаго-Маджоре, Орта. Эти места любили и воспевали многие творцы – от Катулла до Хемингуэя. Озера окружены горами, и климат в этих местах мягкий, почти субтропический. На берегах раскинулись курортные городки, стоящие в гордом одиночестве живописные старинные виллы и уютные отели (часто это одно и то же). Дальше всех – в 90 км от Милана – озеро Гарда с крупнейшим в Италии парком развлечений *Gardaland*. Ближе всего – в 30 км – Комо, самое глубокое в Европе (400 метров). Озеро Лаго-Маджоре знаменито островом Изола-Белла с великолепным дворцом и парком XVII века. ■



«Котлета раздора» между Миланом и Венной



Универмаги *La Rinascente* открыты в 16 городах Италии. Но миланский был первым

## А ТАКЖЕ...

### УНИВЕРМАГИ

#### UPIM

*Piazza San Babila, 5*

В противоположность *La Rinascente*, не менее известный *UPIM* считается магазином низких цен и постоянных распродаж. Хотя принадлежит тем же хозяевам

#### 10 Corso Como

Самый известный в Милане, ставший очень популярным у следящей за модой публики мультибрендовый магазин с адресом вместо названия. Несведущему могут показаться высокими цены на товары «неизвестных» торговых марок. Но само название *10 Corso Como* – это уже брэнд

### РЕСТОРАНЫ

#### Alfredo G.S. Bernardo

*Via Berghese, 14*

Тел.: (02) 331-9000

Ресторан, строго придерживающийся традиции ломбардской кухни

#### Bagutta

*Via Bagutta, 14*

Тел.: (02) 760-02767

В этом ресторане в 1927 году была учреждена первая в Италии литературная премия. Самое богемное место в Милане. Тосканская кухня

#### Le Biciclette

*Via Torti, 1*

Тел.: (02) 839-4177

Бывший гараж вошел в моду, хотя здесь подают не типичные для региона блюда

### ПАРК GARDALAND

(045) 644-9777

[www.gardaland.it](http://www.gardaland.it)

Добираться: на поезде линии Милан – Венеция до станции *Peschiera del Garda*. От нее идет бесплатный автобус (2 км). При парке есть гостиница



**ПОД СКРИП УКЛЮЧИН**

Лодка подплывает ко входу в пещеру Табун Кейв на острове Палаван. На таких лодках туристов перевозят с одного филиппинского острова на другой. Транспорт экологически чистый, бесшумный и очень дешевый

# Другая планета

На Филиппинах вы поймете, что бедность – не беда, красота – не редкость, а праздник – не красный день календаря, а каждый прожитый



## Земля, где даже картошка вырастает сладкой

### РЫНОК СЮРПРИЗОВ

Торговцы на филиппинских рынках еще не избалованы нашествием покупателей-иностранцев. На европейцев здесь смотрят с удивлением и приветливо здороваются. Европейцу тоже есть чему удивляться. Даже если он знает, что одни и те же плоды в разных местах Земли могут иметь свой вкус. На Филиппинах он сладкий. В том числе и у овощей









GIAN PAOLO

FARWEST  
ing Investor

LORDS

PURE PURE PURE  
SPECIAL SPECIAL SPECIAL

DVM-199  
PILIPINAS  
PILEMAL



## Священные коровы на четырех или трех колесах

### ДЖИПНИ И ТРАЙСИКЛ

Говорят, никто из местных политиков никогда не покупается на джипни – машины, переделанные под общественный транспорт. Эти нещадно чадающие, но зато дешевые средства передвижения очень популярны на островах. Такси-трайцикл отличается от джипни лишь тем, что построено на базе мотоцикла.

D HERE  
LOAD  
MAX

Gl•be

MAHA

WESTPINE

SALE  
99



## «Животрепещущий товар» мелким оптом и в розницу

### ПРОДАВЕЦ ПТИЦ

Одна из примет филиппинских городов – уличные торговцы экзотической живностью. Кроме разноцветных певчих птичек (их на островах насчитывается около 300 видов) продают белок, обезьян и даже змей. При появлении полицейского торговцы тотчас разбегаются, унося клетки, мешки и пакеты с живым товаром.



# Чудеса тропической природы, рай для экотуристов

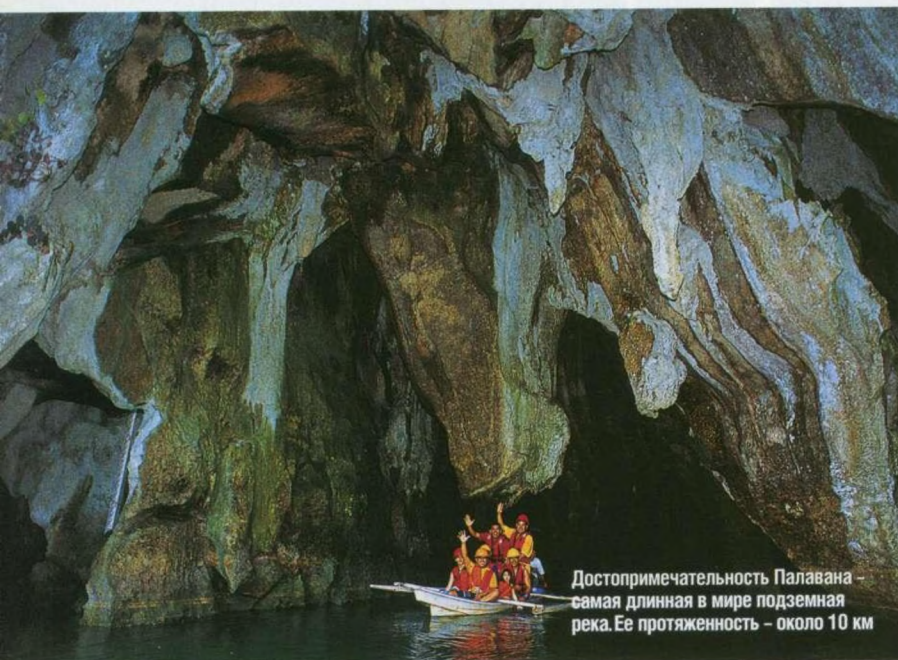

Достопримечательность Палавана — самая длинная в мире подземная река. Ее протяженность — около 10 км

## ГЕОКАРТА ФИЛИППИНЫ

Архипелаг состоит из 7107 островов. Самые большие: Лусон (на нем расположена Манила), Минданао. Также Палаван, Панай, Самар, Негрос, Миндоро, Лейте, Себу, Бохоль, Масбате



**П**ервое путешествие в Азию лучше всего предпринимать в период максимального разочарования в жизни. Если вам кажется, что в общем и целом вы уже давно знаете, как устроен этот мир и люди, его населяющие, и успели заскучать от этого знания, — пора копить на билет. Ваша жизнь начнется заново. Ничего знакомого вы здесь не встретите! Вы увидите дома, похожие на детские рисунки, растения, которые считали вымыслом не то Дарвина, не то Спилберга, и людей, похожих на инопланетян, какими они когда-то представлялись самым оптимистичным мечтателям.

**ФИЛИППИНЫ ПОЛНОСТЬЮ ПОДХОДЯТ ПОД ЭТО ОПИСАНИЕ. БОЛЬШАЯ ЧАСТЬ СТРАНЫ НАСЕЛЕНА МАЛАЙЦАМИ.** За триста лет испанского владычества их кровь была так удачно разбавлена, что теперь от туземцев просто не отвести глаз. Небольшого роста и складного телосложения. Цвет кожи — от смуглого до шоколадного. Тип — от Джонни Деппа до Киану Ривза и от Софи Марсо до Наоми Кэмпбелл. Изредка, конечно, встречаются и Джеки Чаны, но зовут их все равно Хосе или Родерико. Один пожилой рыбак оказался азиатской копией Пирса Броснана. Только зубы у него были настоящие, и улыбался он ими не миллионам землян одновременно, а лично мне!

Радость и изумление — два главных чувства, написанных на лицах филиппинцев. Радость, видимо, в крови, а изумление вызвано вашим появлением. Прогулка по столице Маниле — это настоящее шоу. Кто больше потрясен — гости или хозяева, непонятно.

Филиппинцы очень вежливы, но любопытство берет свое. Минут через пять вы обрастаете толпой детишек, усердно делающих вид, что они тут просто мучают собаку, запускают воздушных змеев и играют в какую-то разновидность лапты. На самом деле их интересует вы.

Наконец самые смелые спрашивают, как вас зовут, просят разрешения потрогать ваши волосы и интересуются, что у вас

с глазами (почему не карие?). Катарсис наступает после того, как их сфотографируешь. Под оглушительные восторженные визги можно идти дальше.

Бедные районы, из которых в основном и состоит любой филиппинский город, — это концентрат жизни. По улицам развезают велорикши, трепеща цветными занавесками, в мутных канавах женщины полощут белье, кто-то спит на земле, кто-то играет в шашки крышками от бутылок кока-колы. Везде продают еду: из корзин, с тележек, с каких-то странных, не поддающихся описанию «тачанок». Еда жарится — а иногда и растет — здесь же.

По меньшей мере половину этих рыб, фруктов и овощей вы видите впервые. Часто встречаются прозрачные шкафчики с желтыми, белыми и коричневыми плюшками. Их не только пекут, но и варят из рисовой и пшеничной муки. Что там внутри: манго, курятина или мармелад — загадка. Стоит все гроши, поэтому можно смело экспериментировать.

Торговцы мороженым подают музыкальные сигналы. Орут петухи, которых на филиппинских улицах чуть ли не больше, чем детей. Все интересно, и ты всем интересен.

Ближе к рынкам встречаются уличные музыканты с оглушительными синтезаторами, люди с коромыслами, на которых висят клетки с сотнями мелких разноцветных птичек, народ, увешанный вязанками стеклянных бус и гирляндами одуряюще пахнущих белых цветов сампогиты, с которыми филиппинцы ходят в церковь.

Река Пасиг, разделяющая Манилу на две части, в одном месте покрыта толстым ковром кувшинок. Когда они зацветают, ковер становится фиолетовым. Из стеблей кувшинок жители близлежащих домов плетут шлепанцы для туристов.

**ГРАНИЦЫ МЕЖДУ ДОМОМ И УЛИЦЕЙ ПОЧТИ НЕТ. ТЕМ БОЛЕЕ ЧТО ТРАДИЦИОННЫЕ ДОМИКИ НАПОЛОВИНУ СОСТОЯТ ИЗ ДЫР** и служат в основном складом небогатой утвари и спальней. На Филиппинах живут под открытым небом. Вечером прямо на проезжей части ставят ▶

## Оказывается, «собираательство и бортничество» – это



Племя батаков живет на Палаване в своих горных деревеньках-ситио с древнейших времен

► стол и ужинают. Рядом носятся и играют в баскетбол дети, сторонясь только чтобы пропустить очередную машину. Ни ужинающих, ни водителей, ни детей это не раздражает.

Исторический центр Манилы с испанскими постройками XVI–XVII веков называется Интрамурос. В переводе – «Внутри стен». Это место буквально напичкано архитектурными секретами. В каменных двориках тень и благодать. Узкие лестницы заставлены проросшими кокосами и орхидеями в горшках. В толще крепостных стен, охранявших город от пиратов, теперь можно найти маленький музей, сувенирную лавку или уютную гостиницу с балконом во двор. Или просто выпить манговый шейк.

**СТОЛИЧНЫЙ БИЗНЕС-РАЙОН МАКАТА – ЭТО НЕБОСКРЕБЫ, ПЯТИЗВЕЗДОЧНЫЕ ОТЕЛИ И БАНКИ, ОКРУЖЕННЫЕ САДАМИ И ФОНТАНАМИ.** Вечером здесь открываются уличные кафе, а на деревьях (каждое величиной с подмосковный лесок) загораются фонарики из розовой и белой слюды.

Но интереснее отправиться в район Эрмита. Ночная жизнь, на поиски которой у моих соотечественников уходит вся молодость, – есть! Просто до нее 14 часов лету. Какими скучными и одинаковыми покажутся вам после прогулки по Эрмите московские клубы! Мы на нашем севере подавлены вечной непогодой. Мы боимся быть открытыми, боимся ходить по улицам, боимся друг друга. Нет в наших развлечениях простодушия и красоты. Все это в избытке есть в Азии.

Я целый час решала, куда зайти. Хотелось и в «Голубую лягушку», и к «Веселому американцу», и в загадочный «Самовар» с живыми рыбами в окне. Ночных клубов и ресторанов сотни, и все со своим характером: от кофейного арабского сумрака до интернационального диско в свете неоновых джунглей.

Я всюду сунула нос – и в итоге осталась на улице. Примкнула к толпе филиппинцев, любовавшихся кудрявыми трансвеститами из стриптиза. Довольные общим вниманием

трансвеститы гордо переминались с каблук на каблук, пока в толпе зрителей не случилась легкая паника. Дети, шутки ради, надорвали у торговца змеями пакет с его товаром, и прыскающие заскользили по тротуару в разные стороны. Зрелище завораживало: расплзающиеся змеи струились, как ленты в руках у гимнасток, застывали на земле неподвижными зигзагами... Часть толпы в ужасе разбежалась, остальные принялись со смехом ловить беглянок. Я так и не поняла, насколько мы с трансвеститами рисковали.

**НО ЭТО ВСЕ УВЕРТЮРА. ПОСКОЛЬКУ ФИЛИППИНЫ – ЭТО НЕ ТОЛЬКО МАНИЛА. ЭТО АРХИПЕЛАГ,** который состоит из 7107 островов. Пять тысяч необитаемы и населены исключительно птицами, животными и ракообразными, а две с половиной тысячи не имеют названия. Настоящее потрясение для тех, кто всю жизнь считал купание в загородном водохранилище выездом на природу!

На филиппинских островах есть все. Самый большой в мире орел и самая маленькая обезьянка, самая большая подземная река и самый маленький вулкан. Сотни зверей, рыб и кораллов, которые водятся только здесь. Многие выглядят так странно, что при встрече не понимаешь, с кем имеешь дело: мышиный олень, медвежий кот, морская корова, карликовый буйвол... Мир, вывернутый наизнанку!

На Палаване кроме своих животных (например, дикобразов) прижились кое-какие африканские, завезенные сюда по прихоти бывшего диктатора Маркоса. Теперь можно любоваться на жирафа, гуляющих по дикому пляжу.

На Бохоле проживают несколько сотен лемуров-долгопятов. Еще на этом острове есть шоколадного цвета холмы, а песок на пляжах такой мелкий, что годится для использования в песочных часах.

Террасы, выдолбленные в горах острова Лусон на высоте 1500 метров, – как уверяют, ровесницы египетских пирамид. Но жители горной деревушки Банау до сих пор выращивают на этих «памятниках истории» рис.

А дайверы на Филиппинах охотятся не только на обитателей подводного мира, но и на корабли. Шестьдесят лет назад, во время второй мировой войны американцы потопили в Южно-Китайском море японский флот. Теперь в районе Бусанги устраивают подводные экскурсии к авианосцам, населенным рыбами и черепаками.

**КОЛЫБЕЛЬ ФИЛИППИНСКОЙ ЦИВИЛИЗАЦИИ – ПАЛАВАН. ЗДЕСЬ, В ПЕЩЕРЕ ТАБУН КЕЙВ НАШЛИ САМЫЕ ДРЕВНИЕ ОСТАТКИ ЧЕЛОВЕКА.** Теперь тут археологов не меньше, чем диких обезьян.

С огромного, больше 400 км в длину, Палавана можно путешествовать на острова поменьше. На острове Звезд все подступы к пляжу в полном соответствии с названием завалены морскими звездами. Они похожи на помесь глиняного горшка с инопланетянином – все в оранжевых, красных или фиолетовых пупырышках. Наощупь твердая звезда напоминает керамику, но снизу вдруг открывается какой-то лючок и вылезают присоски!

Каждый остров чем-то гордится. Змеиный – извилистым берегом, а какой-то безымянный островок, к которому мы

## НЕ ВЫДУМКИ УЧИЛКИ ИСТОРИИ

причалили, – мангровым лесом. Если присесть на корточки, можно увидеть весь остров насквозь. Деревья, как на цыпочках, стоят на корнях, уходящих в зыбкий песок. В нагретой граду до сорока воде что-то чавкает, пищит и свистит. Ползают ракушки с клешнями, плавают остроносые рыбки.

Фантастическое место – остров Летучих Мышей. Под вечер они «вывешивают» себя на деревья, а с заходом солнца вылетают на охоту. Очень странно смотрится стая крылатых демонов, парящих над морем при свете луны. Размером эти мыши с хорошего альбатроса.

А в центре столицы Палавана – Пуэрто-Принсесы – есть небольшой парк, закрытый сверху сеткой. В порхающих по нему существах только по характерной порывистости движения можно узнать бабочек. Поскольку габаритами они больше похожи на птиц.

**ПРОВИНЦИАЛЬНЫЕ РАЗВЛЕЧЕНИЯ ОТЛИЧАЮТСЯ ОТ СТОЛИЧНЫХ. В ПЕРВЫЙ ЖЕ ВЕЧЕР В ПУЭРТО-ПРИНСЕСЕ ВЫЯСНИЛОСЬ**, что филиппинцы помешаны на караоке. Стоят бок о бок десять рестораников и в каждом до двух ночи поют. Две девушки пели так, как будто 1970-е годы еще не кончились, и танцевали с азартом туземок из фильма «Эммануэль».

Днем я обнаружила неподалеку от гостиницы удивительный район, прилегающий к морю. Тесные ряды домиков на сваях, между ними настелены мостки. Под ногами и под домами – вода. Улица – шириной не больше двух метров – упирается в лодочный причал. Дома, как уже говорилось, почти без стен, и, шагая по мосткам, ты практически находишься в гостях у местных жителей. По пути к морю меня дважды пригласили пообедать, дали обследовать загон для поросят и познакомили с их гигантской голубоглазой мамашей. На прощание дети устроили небольшой «авиасалон», продемонстрировав мне шесть видов воздушных змеев.

Воровство, которым пугают местные гиды, скорее всего есть. В большинстве лавок, в отличие от соседнего Таиланда, торгуют через решетку, а у магазинчиков побольше стоят охранники с хромированными помповыми ружьями.

Однако у меня лично за неделю ничего не украли. Наоборот: каждый раз, когда я пыталась что-то потерять – недопитое кокосовое молоко, купальник, сигареты, – нашедшие устраивали за мной настоящую погоню. Точно так же владельцы палаванских ресторанов относятся к недоеденным вами блюдам: легче взять с собой, чем отказаться.

**В ГОРАХ НЕДАЛЕКО ОТ ПУЭРТО-ПРИНСЕСЫ ЖИВЕТ ПЛЕМЯ БАТАКОВ. ЭТО КОРЕННЫЕ ПАЛАВАНЦЫ**, до сих пор выращивающие рис методом, который в школьном учебнике назывался «подсечно-огневым земледелием». Собираительство и бортничество тоже, оказывается, не выдумки училки истории.

Старейшина деревни показал нам какой-то ядовитый корешок. Его надо долго вымачивать и вываривать, а уж потом давать собаке. Если, даст бог, не сдохнет, значит и людям можно есть. А симпатичный молодой батак, лениво попозировав нашему фотографу, надел на спину плетеный кораб, положил в него пустую бутылку и пошел искать дикий мед. Кроме набедренной повязки, никакой одежды на красавце не было. Как он договаривался с пчелами о разделе добычи – непонятно.

Батаки и другие туземные племена живут в естественном убеждении, что все вокруг – живое, а стало быть, мыслящее. Дух леса разрешает им войти в заросли, дух реки – в реку. ►

radio  
Monte Carlo  
102.1FM

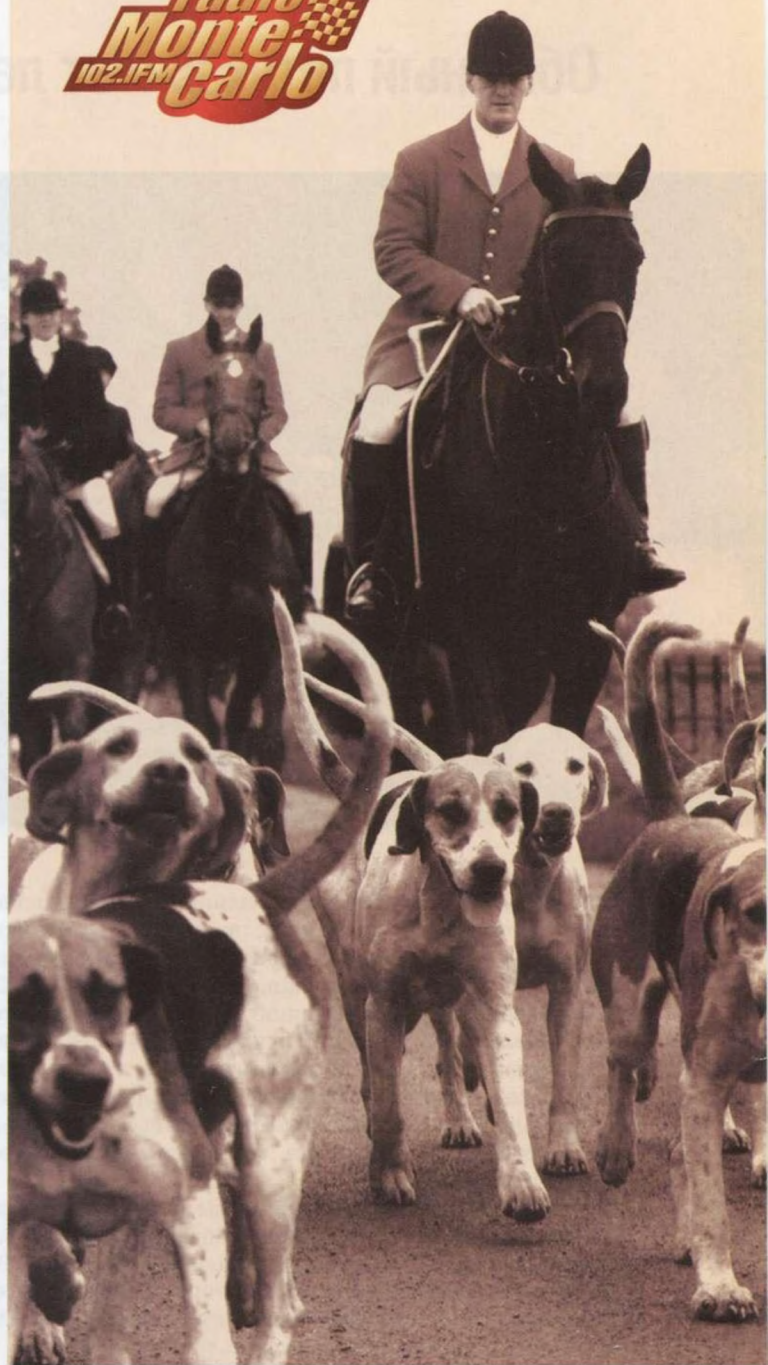

У НАШЕЙ АУДИТОРИИ  
ДЕНЬГИ ЕСТЬ

Размещение рекламы: (095) 742-93-83  
ООО «ГРАММОФОН реклама»

[www.montecarlo.ru](http://www.montecarlo.ru)

Лит. серия РВ № 4498 от 31 июля 2000 года.

# Обычный петух живет лет семь, бойцовый – всего год



Перед боем петуха стравливают со «спарринг-партнером». А потом, разъяренного, выпускают на арену

Часто вместо церкви просто ставят каменные и деревянные кресты под открытым небом. Возле них проводятся службы и даже венчания.

**ЕСТЬ В ЖИЗНИ ФИЛИППИНЦЕВ И ПОВОД ПОНЕРВНИЧАТЬ – ПЕТУШИНЫЕ БОИ.** По воскресеньям часть мужского населения, прихватив кто деньги, кто петуха, отправляется на стадион. На входе продают кокосовое молоко. Крыша стадиона приподнята, чтобы народ ненароком не задохнулся от азарта.

Бойцов выносят на арену. Когда ставки приняты, петухов опускают на землю. Тут же публика вскакивает и начинает кричать и что-то показывать судьбе. Бой длится не больше минуты. По моим наблюдениям, побеждает тот петух, который выше подскочит. С лету он бьет противника заточенными стальными шпорами. Три-пять ударов – и один из красавцев превращается в безжизненную кучу перышек. Его спихивают с помоста и несут на кухню. Жареная курятина тут же, на трибунах, поедается бездушными зрителями. А полуживого победителя уносят на задний двор. Там молодец в кожаном фартуке

наскоро «штопает» петуха обычной иглой с ниткой, гладит по голове – и тот воскресает!

Вершина бойцовской карьеры – семь побед. Такой чемпион приносит хозяину примерно 20 тысяч долларов.

**ЕЩЕ ОДНО ЯВЛЕНИЕ, КОТОРОЕ БОЛЬШЕ НИГДЕ НЕ ВСТРЕТИШЬ, – ДЖИПНИ. ЕГО ПРАДЕД – АМЕРИКАНСКИЙ «ВИЛЛИС»** времен второй мировой. Салон увеличен, чтобы влезли десятка два пассажиров. Стекол нет, зато есть много чего другого – перила, разноцветные фары в четыре ряда, блестящие никелированные фигурки на капоте, резиновые клаксоны, цветы и флаги. Везде, где поместятся, – изображения каких-то русалок, Пресвятой Девы, Микки Мауса и надписи – от «Мерилин Монро» до «Господь велик». Все вместе – это обычный городской автобус. Такси – трай-цикл – представляет собой не менее веселую будочку для одного-четырех пассажиров, «надетую» на мотоцикл.

Ездить на джипни, есть креветок и рис, мучаться от влажной февральской жары и открывать райские острова, попивая филиппинский ром, привыкаешь на удивление быстро. Возвращаться отсюда в реальный мир очень не хочется. ■

Катя Афонина

Благодарим посольство Республики Филиппины в России и г-на Родерико Атиенза за помощь в подготовке статьи

► При этом почти 95 процентов филиппинцев – католики. Поблагодарите за это Магеллана, но не думайте, что принадлежность к христианской церкви облегчает понимание загадочной филиппинской души. В аэропорту острова Себу я остановилась у выставленной в витрине розовощекой куколки в мантии и короне. В руках куколка держала скипетр и державу, но что-то подсказывало мне, что это не королева и даже не принц. Полицейский, к которому я обратилась, лаконично объяснил: это Ниньо. Недоумевала я до первой церкви, где выяснилось, что румяный Ниньо – это младенец Христос.

В храмах и на площадях Филиппин вы встретите много поразительных изваяний. Например, Спасителя в терновом венце в компании Мадонны... с Младенцем на руках. Все трое из пластика, в натуральную величину, светловолосые и голубоглазые. Филиппинцы молятся им искренне, со слезами, стуча по постаменту, чтоб услышали.

Или такая скульптура. Гипсовый четырехметровый дедашка с птицей на голове держит крест с распятием. Стоит он на глобусе, на котором изображен Палаван. Я не сразу сообразила, что передо мной – Троица. Рядом коробка из оргстекла с гипсовым младенцем внутри. На коробке написано «Нет абортам», тут же телефон горячей линии.

## ГЕО ПУТЕВОДИТЕЛЬ

**ДОБРАТЬСЯ** Визу выдают в посольстве в Москве.

Рейсы *Qatar Airways* из Шереметьево с пересадкой в Дохе. Время до Манилы (в полете) – 14–15 ч. Перелет Манила – Палаван – 1,5 ч

**ЗВОНИТЬ** 8-10-632 – Манила (6348 – Палаван) – номер **ПОСОЛЬСТВО РФ** Телефон консульского отдела: (632) 85-0190 **ВРЕМЯ** + 5 ч (+ 4 с конца марта по конец сентября) к московскому **ДЕНЬГИ** 55,75PHP (песо) = 1USD **ПОГОДА** лучший сезон – с ноября по март (средняя температура

днем 30–32°, ночью 20–22°) **ЖИТЬ** Манила: *Macati Shangri-La* (5\*, от \$125), *Mandarin Oriental* (5\*, от \$106). Палаван: *Club Noah Isabelle* (5\*, от \$120), *Club Paradise* (5\*, от \$86)

**СМОТРЕТЬ** Манила: старинный испанский район Интрамурос, деловой центр Макати, музеи (На-

циональный, Санто-Томас, Метрополитен). Палаван: национальный парк Сан-Пол с экскурсией по подземной реке. Морской заповедник Эль-Нидо. Поездки на необитаемые островки **WWW** Получение виз, информация о стране: [www.phil-embassy.ru](http://www.phil-embassy.ru) Отели (англ.): [www.yehey.com](http://www.yehey.com)



# Шимпанзе и человек: граница родства

**Активисты защиты животных давно требуют признать шимпанзе представителями рода *Ното* – того же, что и люди. Правы ли они?**

**В**от уже вторую сотню лет после Чарлза Дарвина мы присматриваемся к облику и поведению человекообразных – главным образом, шимпанзе. Все-таки поразительное сходство... Может быть, мы действительно относимся к одному роду, а признать этот факт мешает только самолюбие «главных и исключительных» существ на Земле?

Активно ведутся исследования генома человека и шимпанзе. Полученные данные заставляют нас вновь задуматься о родственных связях с человекообразными обезьянами. Но до генетики разговор еще дойдет. А вот что думают об этом эволюционисты и зоологи?

## За 4 миллиона лет до нашей эры

В принципе сегодня ученые сходятся в видении картины. Нашими предками были австралопитеки – стадные обезьяны открытых африканских пространств, которые 4 миллиона лет назад ходили на двух ногах. Правда, чтобы подняться с четверенек, им понадобилось от 5 до 7 миллионов лет.

Тогда же на Земле появились предки шимпанзе. Они эволюционировали не менее быстро, чем прачеловек (или разгуливающая на двух ногах обезьяна – кому как больше нравится). Но предки шимпанзе не вышли на просторы саванны, они остались под защитой леса. ►

## ГЕНОМ

Ряд букв отражает последовательность нуклеотидов *A, G, T* и *C* в гене человека и гене шимпанзе. Красным цветом выделены несовпадающие звенья. На три миллиарда нуклеотидов их приходится не так уж мало

CTCCTGCTCCTGCTTCTTCTTCTGCACTCGTGGCTTTCCTTGGGAGGTCGTCCACCCGCTGGGAGCCCGGGTTCAGCCTCGGAACTCCGGGTACAGGTGAGG  
CTCCTGCTCCTGCTTCTTCTTGGCACTCGTGGCTTTCCTTGGGAGGTCGTCCACCCGCTGGGAGCCCGGGTTCAGCCTCGGAACTCCGGGTACAGGTGAGG

GGGATCCC;  
GGGATCCC;

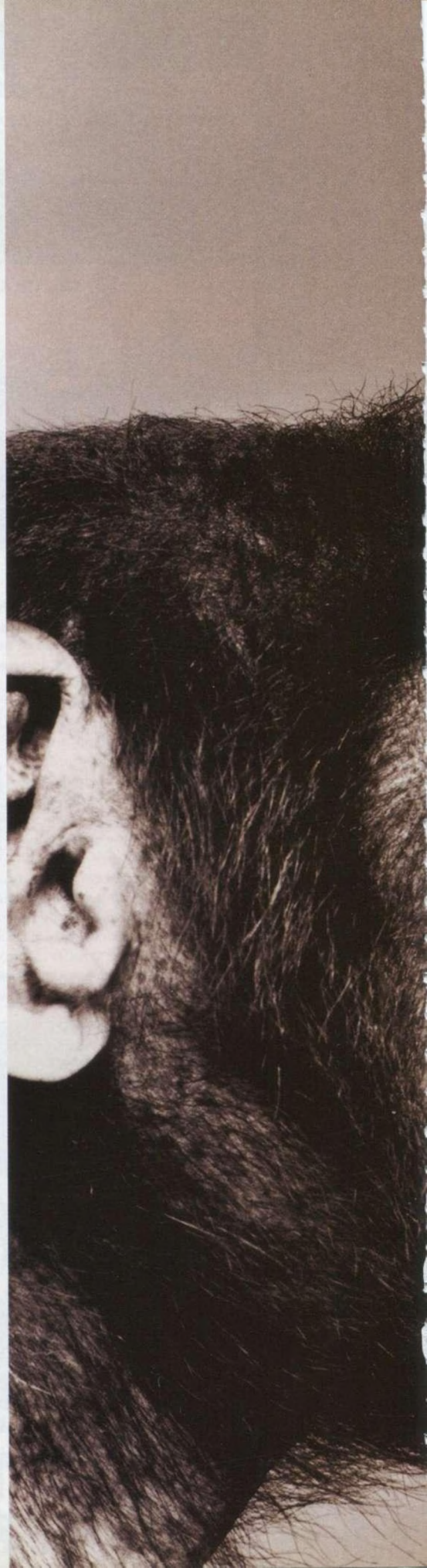

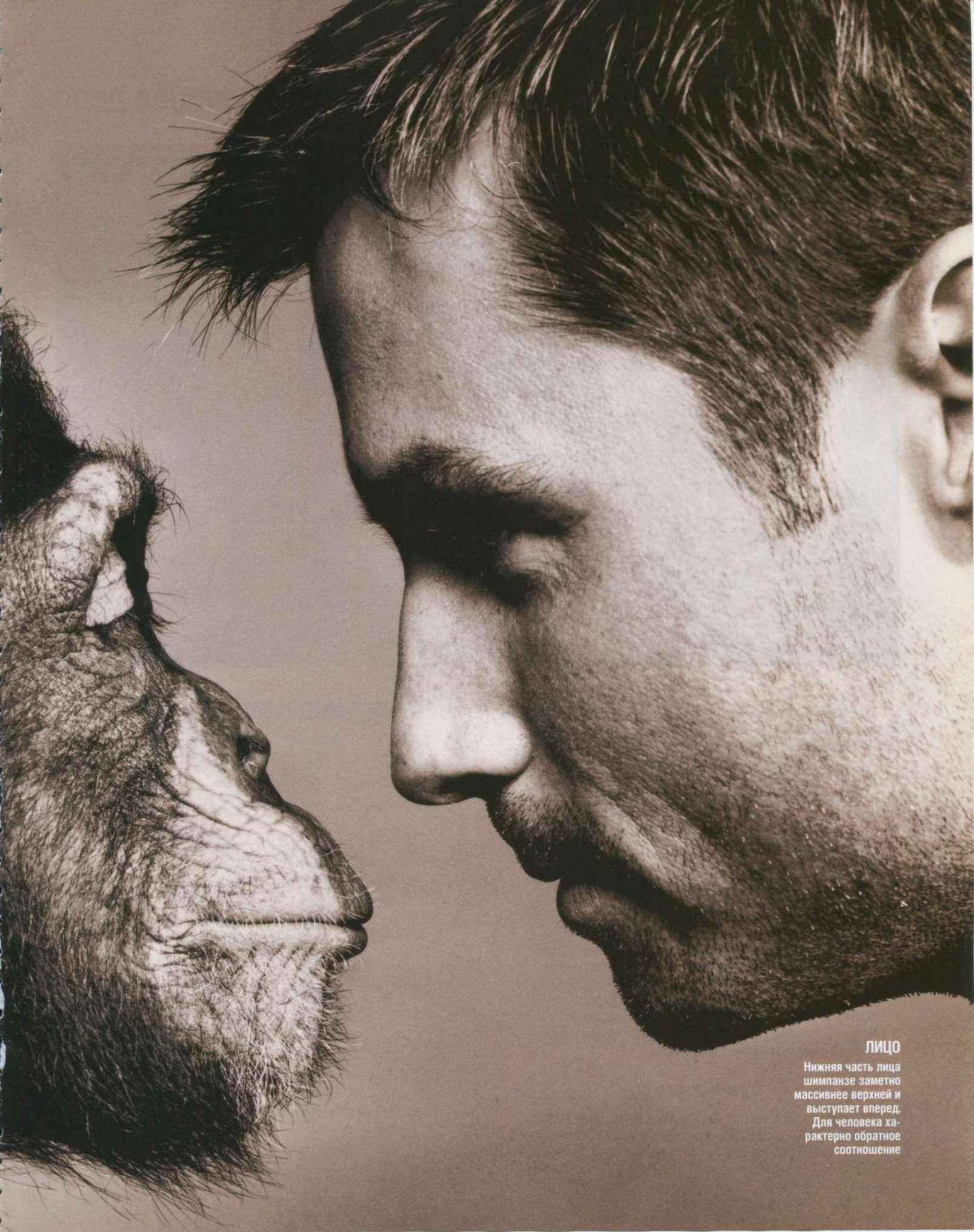

#### ЛИЦО

Нижняя часть лица шимпанзе заметно массивнее верхней и выступает вперед. Для человека характерно обратное соотношение

# Развитый большой палец позволял уверенно брать в свои руки любое дело



## РУКА

У человека большой палец лучше развит и гораздо длиннее, чем у шимпанзе. Это признак всех гоминид, начиная с австралопитеков

► От одного из австралопитеков – афарского – произошел первый вид рода гоминид (*Homo*) – человек умелый (*habilis*). От умелого – человек прямоходящий (*erectus*), а от последнего – два вида: неандертальцы и мы, представители вида человека разумного (*sapiens*).

Древнейшим останком *Homo sapiens* 100 тысяч лет. А появился человек разумный, судя по данным генетиков, около 250 тысяч лет назад. Неандертальцы были его современниками, но не предками. Сравнение нашей ДНК с ДНК, извлеченной из костей неандертальцев, показало: различия есть. И они такие же, как у двух близких видов млекопитающих.

Даже с шимпанзе у нас 95% генов общие. Некоторые ученые называют еще более впечатляющие цифры. Но не спешите с выводами! Это обычный уровень сходства между двумя близкими родами млекопитающих.

Генетическое сходство проявляется на уровне биохимии (например, у нас те же группы крови), физиологии, мимики и жестов. Но не все мимические знаки у людей и шимпанзе совпадают. Еще важнее, что их групповое поведение очень отличается от нашего.

## Судите сами

Шимпанзе живут небольшими группами на общей территории. Самцы защищают свой участок от соседей, но в открытый бой не вступают. Они предпочитают ►

## GEO ЭВОЛЮЦИОННОЕ ДЕРЕВО ЧЕЛОВЕКООБРАЗНЫХ



# Задумчивая физиономия не должна вводить в заблуждение: попугаи сообразительнее

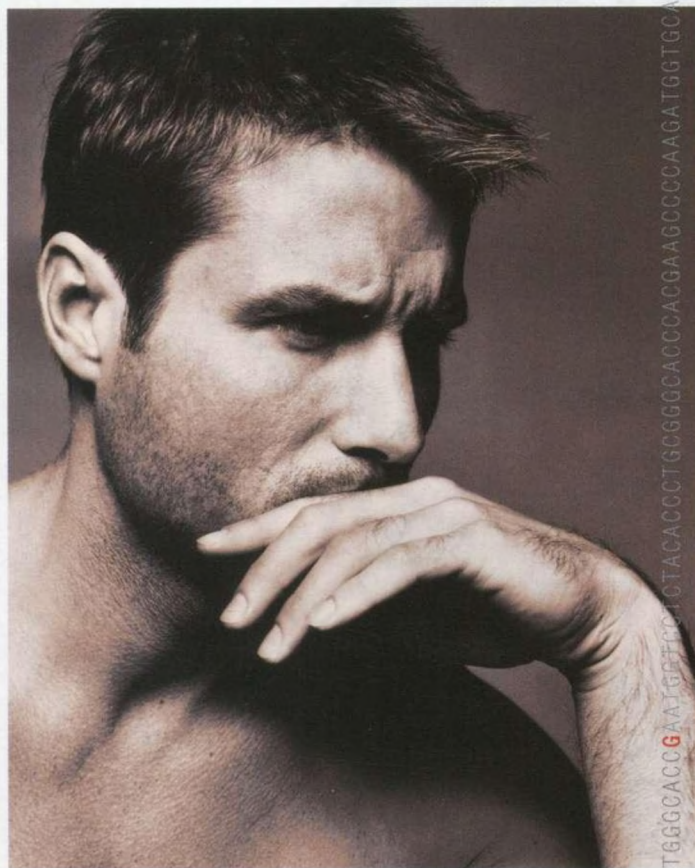

## МИМИКА

Люди и шимпанзе обладают сходной мимикой. Но у человека она менее выразительна

► действовать исподтишка – подкараулить чужака из другой группы и «всем скопом» избить его. (Крупных кошачьих – львов или леопардов – шимпанзе, в отличие от людей и павианов, боятся и с ними не связываются.)

Внутри группы самцов существует своя иерархия, но не слишком устойчивая. Они никогда ничего не делают вместе. Исключение – драки и охота. Охотятся самцы, загоняя на дерево и убивая молодого павиана или другую обезьяну. Почти все съедает доминантный самец. Прочие довольствуются остатками. Самки и детеныши не получают ничего (а им-то белки особенно нужны). Самки поддерживают родственные связи: мать помогает дочери, а дочь – ей и сестрам. О детях заботятся вместе, но жить в стае и добывать пищу не учат – малыши осваивают эти навыки путем подражания.

Попыток создать что-то, напоминающее семью, шимпанзе не делают. Самки принадлежат всем самцам группы. Спят шимпанзе на деревьях, сооружая гнезда из веток. Ни в какой другой строительной деятельности эти обезьяны не замечены. Умеют ли они использовать орудия? Да, шимпанзе палочками выуживают из муравейников и термитников их обитателей или бьют палками и камнями по орехам, пытаются расколоть их. Однако действия такого рода можно наблюдать у многих представителей животного мира – млекопитающих, птиц и даже насекомых. Кое-кто способен и на большее. Морские выдры, например, учат детенышей ►

## Разночтения в программах

Согласно последним научным данным между человеком и шимпанзе генетических различий больше, чем ученые считали еще совсем недавно

Наша общая с человекообразными родословная начинается с проконсула – обезьяны, жившей 18 миллионов лет назад в лесах Африки. Что нам сегодня известно о проконсуле? Не так много. Он был размером с собаку и весил от 10 до 37 килограммов. Руки и ноги у него были одинаковой длины. Перепрыгивать с ветки на ветку, раскачиваясь на руках (в зоологии это называется брахиацией), проконсул не мог. Скорее всего, эта обезьяна осторожно передвигалась по горизонтальным ветвям деревьев. 15 миллионов лет назад проконсулы вымерли, оставив

после себя многообразное потомство, среди которого были как предки человека, так и прародители современных шимпанзе, горилл и орангутанов. В 1975 году американские ученые из университета в Беркли оповестили мир, что согласно их исследованиям геномы шимпанзе и человека совпадают на 98,5%, а их кодирующие белки – даже на 99,6%. Получив данные о столь тесном генетическом родстве, некоторые ученые предложили включить шимпанзе в род *Homo*. Один советский антрополог тех лет даже говорил своим сту-

# Внешнее сходство и неповторимость ряда черт присущи людям и шимпанзе

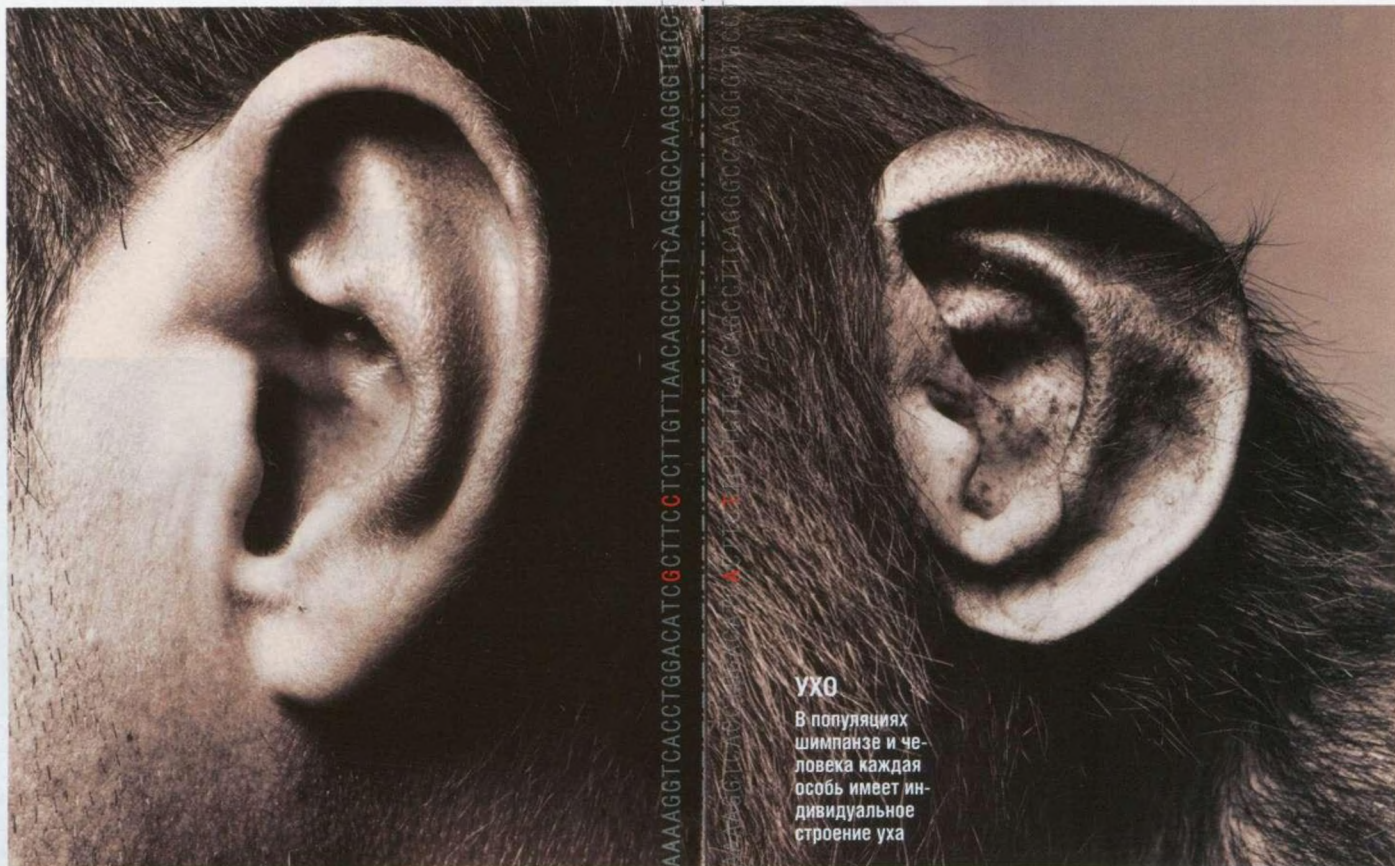

## УХО

В популяциях шимпанзе и человека каждая особь имеет индивидуальное строение уха

► камнем разбивать раковины моллюсков. Эксперименты показывают: уровень интеллекта шимпанзе весьма высок. Но все-таки он ниже, чем у попугаев.

## Эти странные двуногие обезьяны

Почему миллионы лет назад группа австралопитеков в саваннах Восточной Африки начала передвигаться на двух ногах? Причины нам неизвестны.

Австралопитеки питались грубой растительной пищей. Каменных орудий они не делали и, очевидно, встали на две ноги не ради трудовой деятельности. Может быть, им нужно было освободить руки для самозащиты? Как и нынешние павианы, самцы австралопитеков совместно оборонялись от хищников. Однако же многие стайные животные вполне справляются с задачей защиты территории, не поднимаясь на задние конечности.

Парадокс в том, что для млекопитающих прямохождение вообще невыгодно. Одно дело сумчатые – например, кенгуру, детеныши которых рождаются совсем крохотными. Но зачем ходить на двух ногах плацентарным млекопитающим? От этого изменяется форма тела, и крупный детеныш при рождении не проходит через отверстие обращенного вниз таза. Вот почему четвероногие шимпанзе рожают детеныша легко, а женщина – зачастую с риском для жизни и своей, и младенца. С увеличением головы в процессе эволюции ►

► дентам: «Дайте мне три миллиона лет, и я сделаю вам из обезьяны человека!» Но теперь ясно, что это «слишком оптимистический» взгляд на вещи. Кроме времени ученому потребовалось бы серьезно вмешаться в генетический аппарат обезьян. Различия оказались большими, чем предполагали в середине 1970-х годов.

Не так давно специалисты Центра геномных исследований Рикен (Япония) расшифровали последовательность ДНК двадцать второй хромосомы шимпанзе и сравнили ее с человеческим аналогом – последовательностью ДНК двадцать первой хромосомы. Оказалось, что 83% исследованных генов имеют серьезные отличия, от которых зависит строение белков в организме. Поскольку двадцать вторая хромосома составляет лишь одну сотую часть всего генома, то можно предположить, что в целом у шимпанзе

и человека могут существенно различаться тысячи генов. Кроме того оказалось, что важно сходство не только в самом геноме, но и в его участках, в степени активизации генетической информации. Немецкие генетики из Института эволюционной антропологии Макса Планка обнаружили, что в клетках мозга человека активизируются совершенно иные гены, чем у шимпанзе. Например, важнейший ген *FOXP-2*, влияющий на речевые способности человека, в геноме обезьян имеется, но он «молчит», не активизируется.

По мнению многих ученых, решающую роль в генетической эволюции человека сыграли так называемые ретровирусы. В отличие от обычных вирусов, они встраиваются в генетический аппарат и внедряют в него чужеродную информацию двойного рода. С одной стороны, образующиеся вирусные гены де- ►

# До сих пор не ясно, что заставило наших предков встать с четверенек

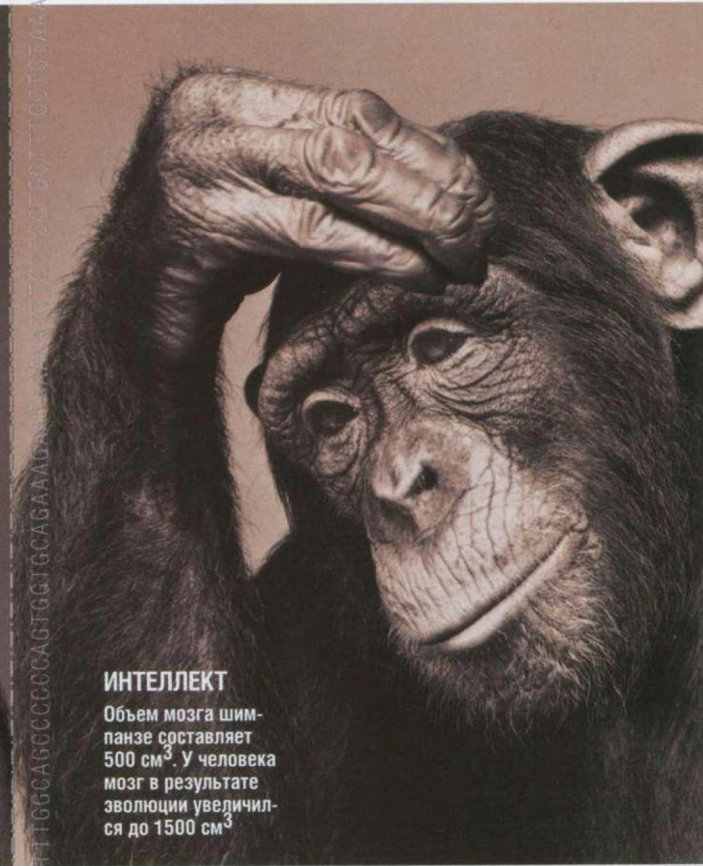
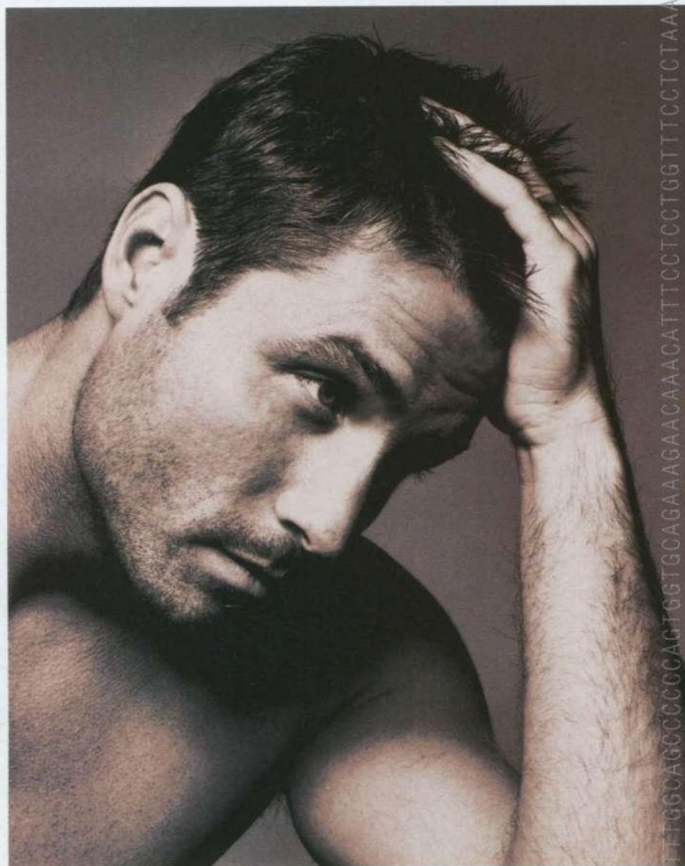

## ИНТЕЛЛЕКТ

Объем мозга шимпанзе составляет  $500 \text{ см}^3$ . У человека мозг в результате эволюции увеличился до  $1500 \text{ см}^3$

► проблема возрастала. Прямохождение все еще остается загадкой, но, несомненно, оно развело некогда пути развития людей и обезьян.

## Человек – это речь и сотрудничество

Находки палеоархеологов свидетельствуют: произошедший около 2,5 миллионов лет назад от австралопитека человек умелый оббивал подобранную гальку. Но никак не совершенствовал свои примитивные орудия. Возможно, он действовал инстинктивно – ведь и шимпанзе колотят камнем по орехам. Однако камень в руке привел человека умелого к важным переменам.

Камнем можно было разделить туши, и животная пища стала доступна для зубов прачеловека. А животные белки необходимы для полноценного развития всего организма и, что особенно важно, мозга.

Человек прямоходящий – потомок человека умелого – был почти «современного» роста и уже делал орудия, отбивая камни от скал. Эти преимущества в борьбе за выживание позволили ему выйти за пределы ареала, оставив два подвида: в Евразии – неандертальца, в Африке – предка человека разумного.

*Homo sapiens* расселился уже по всему миру и перешел к охоте. Генетические программы позволяли ему (в отличие от его предков и всех ныне существующих приматов) вступать во взаимовыгодные отношения ►

► лают организм устойчивым к некоторым инфекциям и тем самым дают определенные преимущества в процессе эволюции. С другой стороны, эти же вирусы порождают элементы, способные регулировать активность генетического аппарата. Они, например, могут изменить программу развития зародыша, остановив его на более ранней стадии. «Такие изменения в генетическом аппарате могли вызвать остановку в развитии, которая выделила часть популяции нашего общего с шимпанзе предка в отдельную ветвь. В конечном счете эта ветвь дала современного человека, – объясняет директор Института молекулярной генетики РАН профессор Евгений Свердлов. – Другая часть популяции таким генетическим изменениям не подверглась и развивалась по иной линии». Таким образом, часть популяции нашего общего предка заразилась вирусом

и мутировала, а «здоровая» часть осталась неизменной. Нечто подобное может происходить, по мнению Евгения Свердлова, и сейчас. Есть данные, что около 0,5% европейцев обладают иммунитетом против СПИДа, а у африканцев его нет. Может быть, сегодня мы наблюдаем начало становления нового вида *Homo*? Интересно, что иммунитетом против СПИДа обладают и шимпанзе. Специалисты предполагают, что предки этих обезьян около 2 миллионов лет назад уже пережили эпидемию, вызванную ВИЧ-подобным вирусом. Выжить им помог ген *MHC-1*, отвечающий за иммунитет к заболеванию. Быть может, инфицированные ВИЧ люди не заболевают СПИДом потому, что в их геноме есть подобный ген? Если это так, то можно надеяться, что изучение структуры этого гена поможет в разработке вакцины против СПИДа. □

# В эволюции приматов победителем стал вид, сумевший заговорить

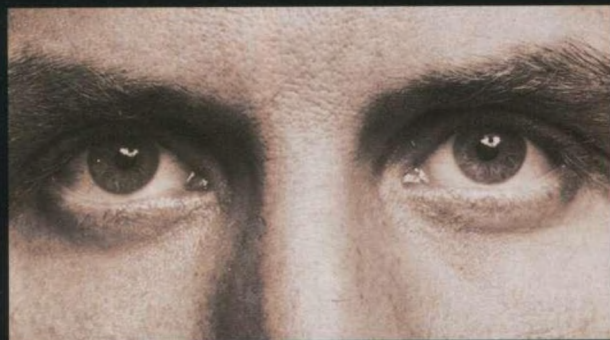

## ЗРЕНИЕ

Шимпанзе видит окружающий мир точно так же, как человек – в тех же красках, объемах и пропорциях

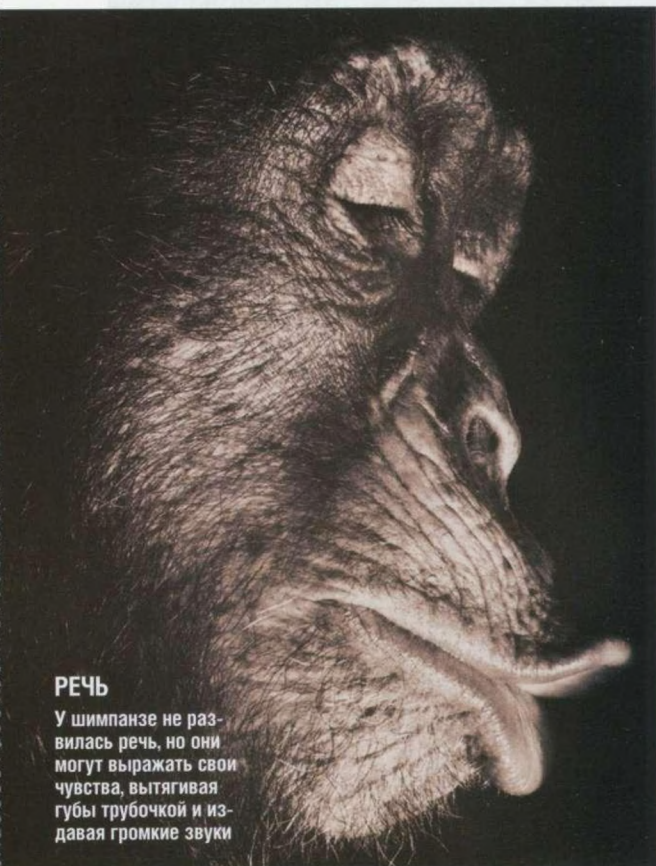

## РЕЧЬ

У шимпанзе не развилась речь, но они могут выражать свои чувства, вытягивая губы трубочкой и издавая громкие звуки

► с другими видами – от собаки и лошади до пчел. Кроме того, *Homo sapiens* – первый вид, который начал совершенствовать орудия. И возможным это стало благодаря его речевым способностям. Даже неандертальцы, видимо, не говорили по-настоящему. А значит, они не могли накапливать, хранить и передавать знания – прогрессировать интеллектуально. Их мозг был не меньше, чем у человека разумного, но, прожив десятки тысяч лет рядом с *Homo sapiens*, изобретавшим все новые орудия и приемы, неандертальцы ничего не переняли у него. А ведь у них и у нас был один общий предок.

Этот пример может пролить свет на различия, которые в процессе эволюции разделили людей и человекообразных обезьян. Речь всегда основана на звуковой имитации. Шимпанзе – хорошие имитаторы движений, но начисто лишены способности к звукоподражанию. Все попытки научить их говорить давали ничтожные результаты. Как же определить степень нашей близости с этими похожими на нас существами? Не стоит строить иллюзий. Шимпанзе – наиболее родственная нам группа обезьян из ныне живущих. И только. Раньше были более похожие на нас прямоходящие обезьяны. ■

Виктор Дольник

## ГЕО СОВЕТУЕТ

В.Р. Дольник. Непослушное дитя биосферы. М., 1994  
www.ethology.ru

## ГЕО РЕЧЕВОЙ АППАРАТ

В коре головного мозга шимпанзе отсутствуют центры, которые отвечают за произнесение согласных звуков. Поэтому шимпанзе способны только мычать и реветь



NET ГОЛОСОВОГО АППАРАТА  
Гортань перекрывает голосовой путь

Когда человек произносит звук «Ж», задняя часть языка поднимается к мягкому небу. Язык шимпанзе к этому не приспособлен



## ДВА ИЗМЕРЕНИЯ ГОРОДА-МЕЧТЫ

Здесь круглый год загорают на пляжах, самозабвенно гоняют мячи и танцуют самбу. Статуя Спасителя благословляет Рио с горы Корковаду. А где-то на окраине каждый день люди становятся жертвами бандитов. Или полицейских





# Блеск и страх Рио

**Рио-де-Жанейро — один из  
прекраснейших городов мира.  
Но за этим красивым фасадом  
царят нищета и смерть**





**ПОЧТИ БЕЗ СТЕН**  
Максимум открытого пространства и естественного освещения – таков стиль жизни городской элиты. Но «стеклянные» виллы сразу привлекли внимание грабителей

**Скучно жить в каменном пространстве. Самые удачливые жители Рио строят себе виллы из стекла**



**В Рио  
погибает  
в 8 раз  
больше  
детей, чем  
на Ближнем  
Востоке и в  
зонах боевых  
действий**

#### **ВОЙНА У ПОРОГА**

Беднейшие районы города находятся во власти враждующих наркогруппировок. Кровь и трупы на этих улицах – обычное дело. Убивают не только бандиты, но и полицейские. Они обычно стреляют в спину

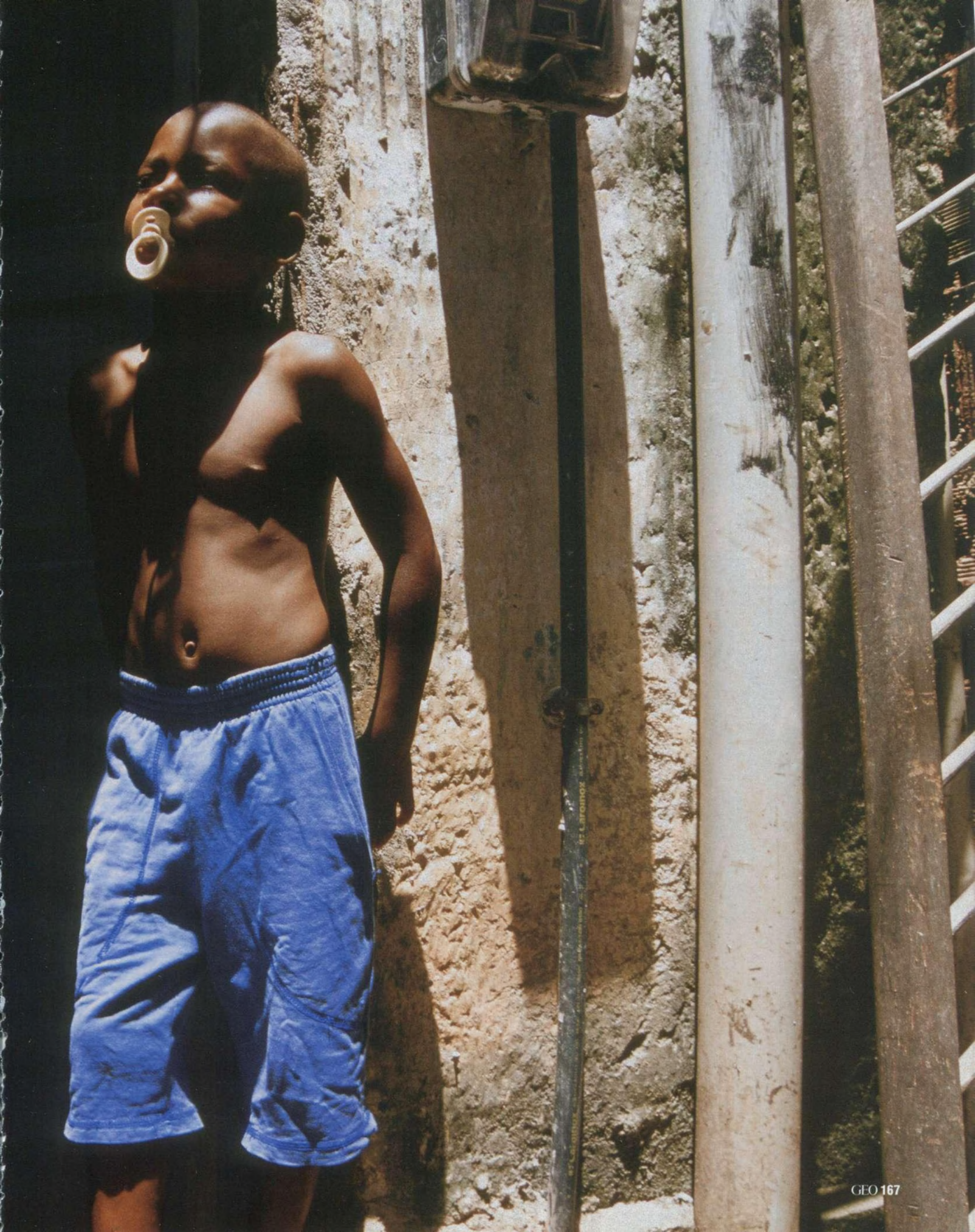

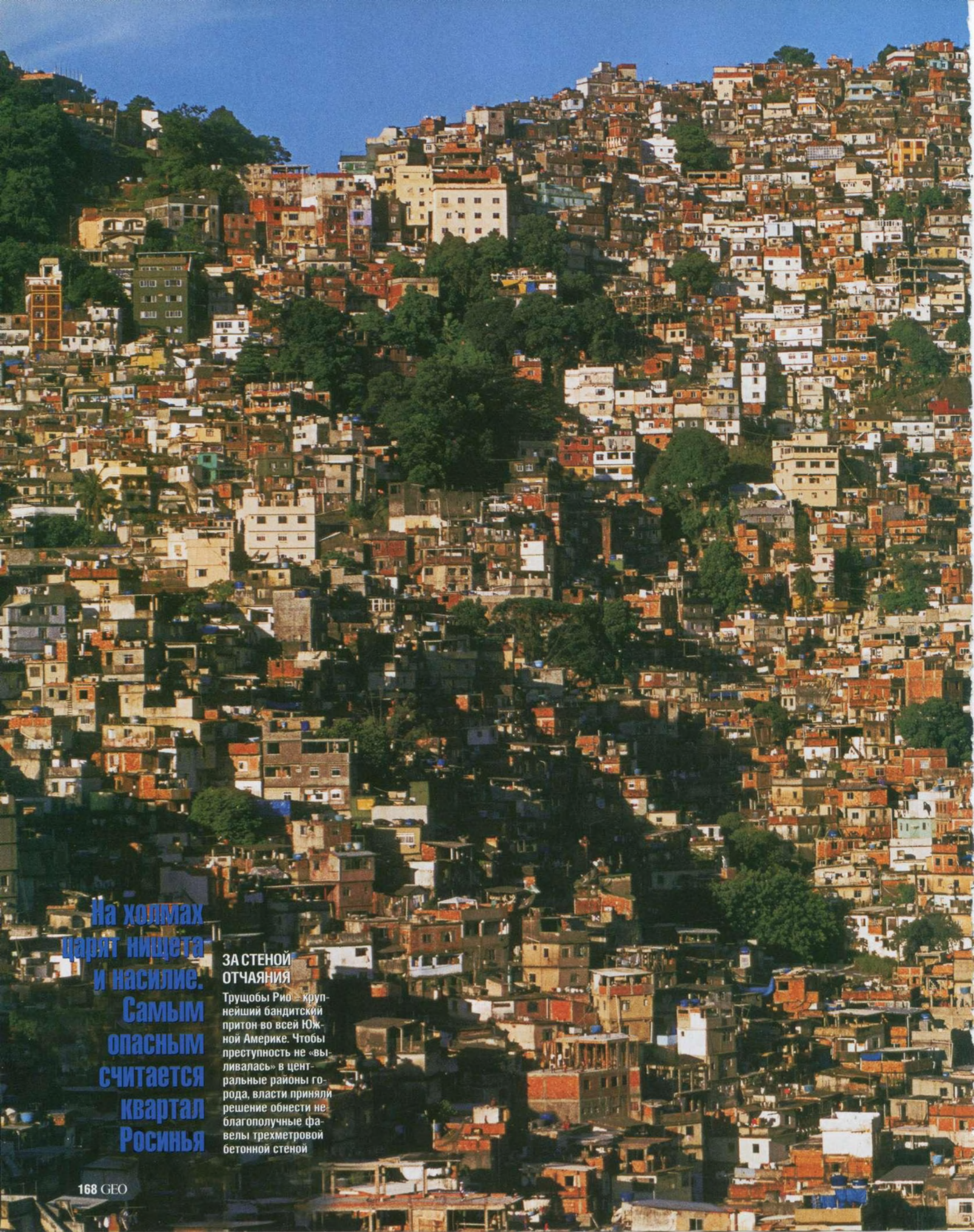

**На холмах  
царят нищета  
и насилие.  
Самым  
опасным  
считается  
квартал  
Росинья**

**ЗА СТЕНОЙ  
ОТЧАЯНИЯ**

Трущобы Рио — крупнейший бандитский притон во всей Южной Америке. Чтобы преступность не «выливалась» в центральные районы города, власти приняли решение обнести не благополучные фавелы трехметровой бетонной стеной



**П**ервый выстрел едва слышен – он сливается со звуками самбы. Но тут же, словно раскат грома, грохочут второй и третий. Танцующие как по команде бросаются враспынную. Кто-то съезжил на земле, укрыв голову руками, кто-то заскочил в ближайший подъезд.

Уличные перестрелки – дело привычное. От шальной пули никто не застрахован. Ничего удивительного. Ведь мы в Рио-де-Жанейро.

Через каких-нибудь пятнадцать минут все позабыто, и улица снова наполняется звуками зажигательного танца. Еще бы! Ведь сегодня пятница. Начало еженедельного карнавала. Танцуют все! Приличная публика – в переполненных полицейскими фешенебельных районах, протянувшихся вдоль знаменитых пляжей Рио. А бедняки – в городских трущобах, где хозяйничают бандитские группировки.

В этот веселый день настал час расплаты для уличного торговца наркотиками Ари Батисты Тексейры. После третьего выстрела он рухнул как подкошенный на грязный асфальт. До лежащего посреди улицы мертвого тела никому нет дела. В двух шагах от него, похрустывая попкорном, прогуливаются проститутки и весело галдят играющие со щенком дети. Чуть дальше терпеливо ожидают своей очереди клиенты круглосуточной авторемонтной мастерской.

Труповозка приедет только на рассвете. «Такси на тот свет» – так называют здесь эти вымазанные кровью машины. Ждать их приходится подолгу.



Слишком много работы на улицах солнечного Рио. Прибывшие полицейские тщетно пытаются опросить свидетелей. Кто такой Ари Батиста Тексейра? Разумеется, никто этого имени никогда в жизни не слышал. И вообще ничего не видел.

Лучше помалкивать – не ровен час завтра сам схлопочешь пулю в затылок. Да и кого здесь волнует убийство мелкого торговца наркотиками? Сущая мелочь по сравнению с тем, что творится в городских трущобах.

**НА ХОЛМАХ, ВОЗВЫШАЮЩИХСЯ НАД ГОРОДОМ, РАСКИНУЛИСЬ** более шестисот бедняцких кварталов-фавел. Барак на барак. Фавелы Рио – крупнейший центр наркоторговли в Бразилии, сердце городской преступности.

Законы здесь устанавливают наркобароны, а скорый суд вершат их вооруженные наемники. В основном подростки. Они расстреливают, сжигают и взрывают без раздумий. Иногда по приказу шефа, а иногда и по собственной инициативе. Следы крови на узких

улочках и «мясо», как называют здесь трупы, – это теневая сторона блистательного Рио-де-Жанейро.

В последние годы банды из бедняцких фавел не раз устраивали переполох в благополучном центре города. Пять лет назад даже угнали автомобиль президента страны, а всемирно известный футболист Пеле чуть было не стал жертвой разбойного нападения. Его спасла только всенародная любовь к футболу. Узнав кумира всех бразильцев, нападавшие пробормотали извинения и скрылись. А недавно на грани срыва оказалось почти священное событие – знаменитый ежегодный карнавал. Незадолго до его начала бандиты открыли стрельбу и подожгли несколько автобусов. Пришлось спешно перебрасывать в Рио три тысячи солдат. Карнавал состоялся, но репутация города была основательно подмочена.

«Мы предпринимаем самые решительные меры, – постоянно заявляют городские власти. – Ситуация под контролем». И действительно: на пляжах ведется видеонаблюдение. Целая ар-



## Один город, две жизни

Рио-де-Жанейро с его всемирно известным карнавалом и белоснежным пляжем в черте города остается самым посещаемым местом в Бразилии. В год сюда приезжают около 6 млн туристов. Многие не имеют представления, насколько контрастен этот город. Каждый пятый из 11 миллионов жителей Рио ютится в лачугах бедняцких кварталов-фавел. Большинство из них заводят здесь жилье самовольно. Около 10 000 воору-

женных бандитов контролируют фавелы по приказу главарей группировок. От постоянных стычек между бандами страдает 95% населения трущоб. Президент страны Лулу да Силва намерен в ближайшее время изменить ситуацию в фавелах. В этом году, например, правительство Бразилии отказалось от покупки военных самолетов, чтобы направить больше средств на борьбу с нищетой и беззаконием на «холмах бедноты»



## Дамам в Рио нужно быть в форме. Ничто не должно омрачать радости при виде себя любимой

Жизнь наследницы нефтяного магната протекает в окружении слуг, визажистов, парикмахеров и собственных портретов



► мия полицейских денно и ночью охраняет самые популярные туристические места: прославленные пляжи Ипанема и Копакабана, смотровую площадку у статуи Спасителя, где каждый год происходит многолюдная карнавальная вечеринка «Под мышкой у Христа» (каменный Спаситель, как известно, стоит, раскинув руки).

Рио-де-Жанейро претендует на звание столицы Олимпийских игр 2012 года. Но пока что остается столицей автомобильных воров. По самым грубым подсчетам пять-шесть тысяч молодых людей в городе носят при себе огнестрельное оружие. Каждую ночь здесь убивают десятки людей. Правда, все-таки чаще на бедняцких окраинах. И благоустроенные вылизанные районы отгораживаются от нищих и грязных фавел колючей проволокой.

**«КРИМИНАЛ И НАСИЛИЕ? ЗДЕСЬ, У НАС? – ЗАКОНОДАТЕЛЬНИЦА ПЛЯЖНОЙ МОДЫ** в Рио модельер Ленни Нимейер пожимает плечами. – Ну, шлаться по улицам ночью конечно не стоит. Все остальное – просто плод большого воображения».

Ленни уверена, что в Рио с вами все будет хорошо, если вы соблюдаете несколько простых правил. Не берете с собой на пляж никакие вещи и, конечно, денег – за исключением мелочи на банку-другую прохладительного напитка. Никогда не открываете дверь незнакомцу, явившемуся без предварительного звонка. Стараетесь выходить на улицу только вдвоем, а лучше в компании. Не храните в доме ценностей.

Вот и все. И вообще, с улыбкой советует Ленни, не слишком напрягайтесь!

Создательница модных бикини живет в престижной и благополучной Южной зоне города. Но и здесь ее роскошная вила со стенами из стекла напоминает скорее секретный военный объект. Охрана перед домом, повсюду торчат камеры видеонаблюдения, колючая проволока поверх забора, новейшая система сигнализации. Оно и понятно. Из огромных окон квартиры хорошо видны бараки самой большой и самой криминальной фавелы Росинья. Меры предосторожности предпринимает не только Ленни, но и все счастливые домовладельцы в округе.

Элита Рио-де-Жанейро предпочитает не смотреть в сторону «холмов бедноты». Бизнесмены, модели, адвокаты и футболисты предпочитают передвигаться по городу в бронированных автомобилях. Купить лимузин с пуленепробиваемыми тонированными стеклами проще простого, они всегда есть в автосалонах. На специальных курсах водителей учат, как уйти из-под обстрела при нападении. В Рио ночью разрешено проезжать на красный свет, ведь 75% всех налетов на водителей происходят, когда автомобиль притормаживает на светофоре.

**РИО-ДЕ-ЖАНЕЙРО РАЗДЕЛЕН НА ДВЕ ЧАСТИ. ВИЛЛЫ, ОТЕЛИ И СКАЗОЧНЫЕ ПЛЯЖИ** со всех сторон окружены самодельными лачугами. Мир роскоши и мир нищеты существуют здесь бок о бок. На холмах Рио нет пешеходных зон, тщательно спрое-

ктированных ландшафтными дизайнерами. Отсюда не вывозят мусор, нет уличного освещения. До недавнего времени не было даже асфальта.

Если богатая публика и заезжает сюда, то только за тем, чтобы купить дозу «кайфа». На границе двух миров посетителей встречает «челнок» – посредник. Юркий паренек спрашивает, сколько нужно товара, и исчезает в лабиринте улочек, ведущих наверх. Через несколько минут «челнок» возвращается с пакетиком кокаина или марихуаны. К товару, как положено по законам серьезной коммерции, прилагается товарный чек. В нем указаны сумма, точка продажи и кличка дилера.

А настоящие любители приключений из центра могут даже похвастать тем, что пили пиво в трущобах. Разумеется, в самых «благонадежных» из них. Куда организуются показательные экскурсии и где туристам показывают школы самбы.

Бедняки иногда тоже спускаются вниз. Должен же кто-то выполнять черную работу и попрошайничать на улицах. Но еще неизвестно, что опаснее – оставаться на родных холмах или оказаться в центре. Полицейские запросто могут решить, что перед ними преступники. И тогда не миновать им пули...

Десятки людей в городе погибают ни за что. Просто так. Полиция на улицах стреляет без предупреждения. Это ее законное право. «Рио – это город, где храбрость полицейских определяется по количеству убитых ими людей», – говорит социолог Игнасио Кано. Он ►

**В 2003 году  
в ходе  
полицейских  
операций  
было убито  
больше  
тысячи  
человек**



Полицейские совершенствуют технику на горе Корковаду неподалеку от знаменитой статуи Спасителя

► занимается проблемой полицейского произвола. Кано установил: 65% погибших от рук полицейских были застрелены в спину. Больше половины жертв были буквально напигованы свинцом. Выстрел в спину – почерк бразильской полиции. В протоколе это будет представлено как «ответная мера при попытке сопротивления представителям власти и закона».

Операция «Максимальное подавление» – не случайно именно так называется программа по борьбе с преступностью. По сути – это разновидность публичной смертной казни. Преступников не ловят, их, как правило, расстреливают на месте. А в фавелах преступниками считаются все. За каждым кварталом закреплен особый полицейский батальон. Его бойцы ходят в черной форме, на беретах – раскроенный мечом череп. Количеством и новизной вооружения, имеющегося у них в наличии, может похвастаться далеко не каждое воинское подразделение.

Цель – загнать бандитские группировки обратно на холмы Западной и Северной зон. Подальше от сверкающего, праздничного Рио. Чтобы успокоить общественность, правительство регулярно публикует официальную статистику полицейских операций. В 1999 году было застрелено 289 человек, а в 2003 – уже 1191.

А уж сколько людей погибает там, в фавелах, в результате разборок между бандитскими группировками, чиновников не особенно интересует. Для них главное, чтобы «зачищенный» город

подтвердил туристический имидж и получил «свою» Олимпиаду. Это очень престижно и очень выгодно.

**В РАЙОНЕ МАРЭ СГРУДИЛИСЬ 17 БАРАЧНЫХ КВАРТАЛОВ. ОГРОМНУЮ ТЕРРИТОРИЮ,** которая раскинулась между крупными городскими магистралями, контролировать сложно. Это неуправляемое и опасное «государство в государстве» – между аэропортом Галеан и центром города. Здесь полиция воюет с наркодилерами, те друг с другом, а десяткам тысяч обычных людей остается только балансировать на грани смерти.

Анна Клаудиа Дантас да Сильва живет в одном из кварталов Марэ. О крысах она знает все – в ее доме их полно-полно. Собираясь спать, она передвигает шкаф и загроживает им дыру, зияющую на месте входной двери. Дверь выбил муж, когда вернулся домой пьяный. Ею закрыли дыру в потолке на кухне. Не пропадать же добру. У Анны семеро детей, мал мала меньше.

Дом Анны стоит на территории «третьей группировки». Соседняя улица находится во владении другой группировки – «красной», крупнейшей в Рио. А дальше – зона влияния еще одного формирования – «друзей друзей». Банды ведут между собой войну. Пару дней назад прямо перед крыльцом Анны застрелили сразу девятерых.

Старожилы утверждают, что раньше главари группировок относились друг к другу с большим почтением. Существовал своего рода кодекс чести и своя «бандитская» мораль. Главари мнили

себя новыми «робин гудами» – защитниками бедняков. Бывало, наркоторговцы давали им деньги на лечение, на детские сады и школы танцев. Семьям погибших выплачивалась пенсия. По сути, бандиты делали для бедняков то, чего никогда не делало государство.

Трупы с улиц убирали тоже бандиты, а на специальных кладбищах хоронили не только своих, но и жертв собственного «правосудия». В том числе и журналистов, которые решались вести в фавелах самостоятельное расследование. Одного из таких смельчаков – Тима Лопеса – бандиты обложили заполненными бензином покрывалами и подожгли. На местном жаргоне это называется «микроволновка».

**В ПОСЛЕДНЕЕ ВРЕМЯ БАНДИТАМ НЕ ДО БЛАГОТВОРИТЕЛЬНОСТИ. ОНИ ЗАНЯТЫ** междоусобной войной. Лозунг – «Смерть врагам и предателям!». В споре за точки торговли наркотиками не жалеют ни своей жизни, ни тем более чужой.

Бандитский «порядок» на холмах все строже. Обитатели одного района не могут общаться с обитателями другого, если те находятся «под крышей» враждебной группировки. Улицы постоянно переходят из рук в руки, и порой трудно уследить, какая на вашей улице сейчас власть. Перекинешься парой слов со знакомым, который живет за углом, и тебе конец. Потому что ночью эта территория перешла к «врагу». Даже поездка «не в том» автобусе может стоить жизни. Упаси бог появиться во владениях «третьей группировки» ►



В этих самодельных игрушечных фавелах из кирпичей и пустых ящиков ребята играют в полицейских и бандитов

## Для большинства детей из фавел единственная перспектива в жизни — торговля наркотиками

► ки» одетым во что-то красное. «Третьи» на дух не переносят «красных».

Любимая песенка подростков в Марэ: «Я просыпаюсь утром и иду в душ. Я нахожу там чью-то голову, отрезанную ножом. Я хочу убивать, убивать, стрелять, стрелять...» И дальше в том же духе.

Любимая тема разговоров — смерть и убийства. Вчера, например, погибли двое соседских мальчишек. Их случайно застрелили на футбольном поле. Прямо во время матча, во вратарской штрафной. Такие истории случаются здесь на каждом шагу.

У четырехлетнего мальчика, что живет за углом, эпилепсия. Это от пули, которая застряла у него в голове. Полицейские охотились за бандитом, а попали в игравшего на улице малыша. Матери велели помалкивать. «Здесь очень трудно поставить ребенка на ноги. Не успеешь оглянуться, как его уже нет», — говорят жительницы фавел.

Или он жив, но навсегда потерял для нормальной жизни. Нынешние «хозяева» этих кварталов — сами почти еще дети. Но эти дети убивают не моргнув глазом, бездумно, словно машины. Иногда лишь потому, что им не понравилось, как кто-то выглядит.

Карьера бандита — это строго упорядоченное восхождение по ступеням преступной лестницы. Сначала мальчишкам поручают что-нибудь отнести, подслушать, разведать. Затем дают задание убить кого-нибудь. На самый верх поднимаются далеко не все. «Перспективную» бандитскую молодежь

легко отличить по дорогим кроссовкам. Мало кто из этих баловней судьбы доживет до тридцати лет.

**МНЕ УДАЛОСЬ ДОГОВОРИТЬСЯ — ЗА ПЯТЬ ПАЧЕК ПАМПЕРСОВ — О ВСТРЕЧЕ** с юными наркодилерами. Они контролируют один из районов Западной зоны. На кого работают, не говорят. Вместо имен — Курьер, Солдат. Беседовать согласились «дома» — на вершине холма.

Пару дней назад они заплатили полицейским 20 000 реалов — около 7000 долларов. Теперь стражи закона на время «забудут» их квартал. Оружие — 8000 реалов за «калашикова» — тоже покупают у полицейских. А потом из этих же автоматов стреляют в них.

На шее у одного из подростков висит мешочек с наркотиками и сегодняшней выручкой. «Потерю — мне конец», — серьезно говорит парнишка.

Свой первый «заказ» они выполнили, когда им было одиннадцать. В знак доказательства принесли с собой руку убитого. «Это был предатель, — вспоминает «бригадир». — Я шел на вечеринку, но меня вызвали на дело. Я весь перемазался в крови, а джинсы-то были еще совсем новые».

Сейчас ему семнадцать, и он уже не помнит, сколько человек убил. Может, привирает, хвастает несовершенновыми подвигами? Трудно сказать. Вся обстановка жизни в фавелах заставляет нас отнестись к его словам серьезно. Подростки беспрекословно выполняют любой приказ. На то они и «солдаты». Завтра они поступят в распоряжение со-

юзников с соседнего холма. Их босс что-то там не поделил с конкурентами. Так что быть войне.

В руки полиции малолетние убийцы попасть боятся. Но пугает их не суд и тюрьма, а то, что стражи закона просто-напросто выдадут их противнику. Тогда их ждет мучительная смерть.

Местные жители шарахаются от них как от огня, их старшие братья давно сидят в тюрьмах, а матери все глаза выплакали, умоляя сыновей образумиться. «Если ты здесь родился, то все, это судьба», — говорит шуплый «бригадир».

Он подзывает застенчивого паренька лет пятнадцати в голубых шортах. «Посмотрите, разве он злой? А в деле просто зверь. Он слегка того, человека может разделать, как мясник тушу!»

Хотели бы они уехать из Рио и начать новую жизнь? Может быть, но... Слишком многое им известно. Они накрепко связаны со страшным миром городских трупоб.

Поговорив, ребята решают проводить нас до гостиницы. Мы шагаем вниз и чувствуем, что с каждым кварталом наша «охрана» становится все молчаливее, держится все напряженнее. В этой «чужой», центральной, благополучной части города они еще ни разу не были. Слишком опасно. ■

Карин Штайнбергер

### GEO СОВЕТУЕТ

Художественный фильм «Город Бога». Бразилия, Франция, США. 2002

<http://rio-de-janeiro.narod.ru>

## НА ВСЕ СЕЗОНЫ

В конце 1980-х годов американские конструкторы создали скафандр из алюминия. Он выдерживает перепад температур от  $-120^{\circ}\text{C}$  до  $+200^{\circ}\text{C}$





# Костюмы для высших сфер

Орвилл Райт, поднявший в воздух первый в мире самолет, был одет в обычный костюм. Но чем выше поднимался человек, тем совершеннее становилась его одежда

Скафандр *Litton Mark 1* был разработан американцами в 1950-х для работы в вакуумных камерах. Но его использовали и военные летчики

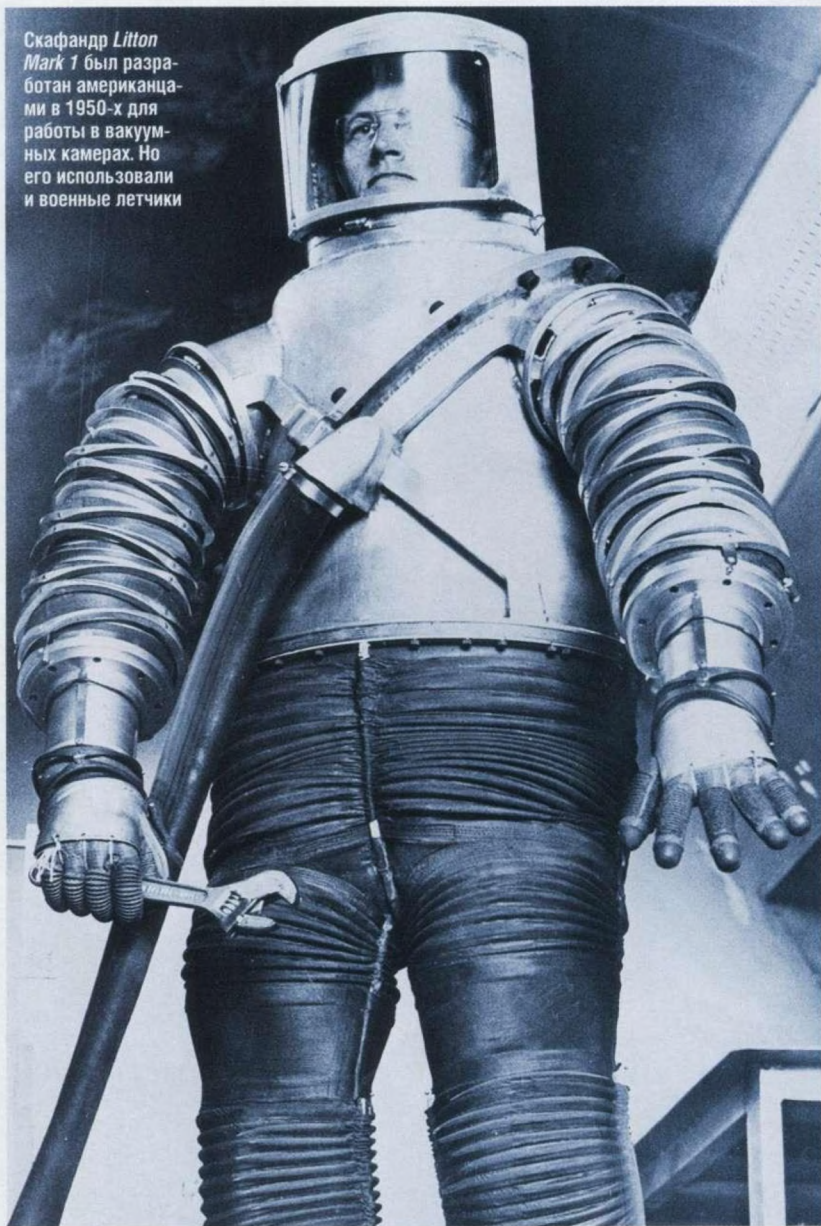

## Первые скафандры надувались как мячи. Рукой не пошевелишь!

ли Риджа в герметичный резиновый костюм, поместили в испытательную камеру и стали откачивать из нее воздух. Хладнокровные экспериментаторы добивались того, чтобы давление стало таким же низким, как на высоте 27 км.

Опыт удался. А это означало, что при наличии специальной защиты человек может выжить в верхних слоях атмосферы. И даже еще выше – в космосе.

Ускорить эти эксперименты конструкторов заставляло стремительное развитие авиации. Самолеты становились все совершеннее, теперь они могли летать на высотах, о которых раньше нельзя было и мечтать. Но двигатель – это еще не все. Кабины пилотов не удавалось делать герметичными. Все, что могли предложить конструкторы – это кислородная маска. Она решала важнейшую проблему, но лишь одну из многих – нехватки кислорода. Чтобы управлять самолетом на высоте более 5000 метров, пилоту был необходим скафандр.

На высотах от 12 000 метров давление настолько низкое, что растворенный в нашей крови азот выделяется в виде газа и кровь буквально вскипает. С этим явлением – кессонной болезнью – первыми познакомились водолазы. И многие пострадали от нее. Пузырьки азота нарушают кровообращение, раздражают нервные окончания и в конце концов разрывают ткани организма.

А бедолага Ридж, чье имя по праву должно занять место в летописи освоения стратосферы и космоса, завершил свои дни... в сумасшедшем доме. Вернувшись в США, он в 1940-х годах бомбардировал бостонские газеты письмами – писал о необходимости полетов в космос. В качестве первого астронавта предлагал, естественно, себя. Увы, современники его не поняли...

### Первопроходцы: Вилли Пост и инженер Чертовский

В России и в Америке разработкой скафандра занялись примерно в одно и то же время. В США Вилли Пост попытался создать герметичный резиновый костюм. Нормальное давление в нем поддерживал компрессор двигателя самолета. Но наполненный кислородом костюм раздувался как воздушный шарик и просто переставал сгибаться. Летчик не мог пошевелить ни рукой, ни ногой.

Тогда Пост сконструировал «сидячий» костюм, а компания по производству автомобильных шин воплотила идею в жизнь. Пи-▶

**И**стория скафандра полна самых драматических поворотов. Начать с того, что смельчак, рискнувший первым испытать на себе условия стратосферы, закончил плохо. И вовсе не потому, что эксперимент потерпел техническую неудачу...

Американец Марк Эдвард Ридж мечтал произвести переворот в науке и был одержим идеей преодолеть высоту в 27 км. Ридж не раз пытался заручиться поддержкой американских ВВС, но безуспешно. Наконец его энтузиазм, кажется, оценили англичане. В ноябре 1933 года Ридж по приглашению профессора Оксфордского университета Джона Скотта Хелдена купил билет на теплоход и пересек Атлантику.

На лондонском заводе по производству водолазного снаряжения англичане облачи-

В середине 1930-х годов американец Вилли Пост достиг стратосферы. Хотя уже во время наземных испытаний его резиновый скафандр лопнул





Из-за нехватки времени на разработку, система жизнеобеспечения скафандра, в котором летал Юрий Гагарин, не была связана с кораблем «Восток». Она размещалась в катапультном кресле космонавта

## Скафандр Гагарина был сделан на скорую руку. Но отработал успешно

*Worm Suit* не теряла гибкости даже после заполнения воздухом. Но до современных скафандров «костюму помидорной гусеницы» было еще далеко.

Герметичные костюмы для полетов в стратосферу привлекали к себе все больше внимания. К их созданию авиаинженеры, привыкшие заниматься совсем другими вещами – созданием новых двигателей, аэродинамикой и т. д. – пытались вовлечь любые хоть сколько-нибудь профильные фирмы – от производителей водолазного оборудования до изготовителей галош, ремней и даже дамских корсетов.

С появлением реактивной авиации после второй мировой войны стало очевидно: даже самый совершенный скафандр не способен надежно защитить человека на больших высотах. Решение задачи – создание герметичной пилотской кабины.

Это изменило саму идеологию скафандра: теперь конструкторы рассматривали его как средство аварийного жизнеобеспечения в случае разгерметизации кабины или экстренного катапультирования.

### Великие державы: противостояние в космосе

Однако в 1950-х, когда СССР и Соединенные Штаты начали космическую гонку, перед разработчиками встали новые задачи.

12 апреля 1961 года Юрий Гагарин совершил первый в истории человечества полет вокруг Земли на корабле «Восток-1». Его скафандр СК-1 («Скафандр космонавта 1») был разработан за считанные месяцы и имел автономную систему жизнеобеспечения. Она позволяла космонавту выжить в течение 5 часов в случае разгерметизации кабины корабля или при внезапном отказе бортовых систем жизнеобеспечения.

При разгерметизации забрало шлема космонавта закрывалось и кислород начинал автоматически подаваться в скафандр. Кстати, под него космонавт надевал специальный теплозащитный комбинезон с вмонтированным трубопроводом системы вентиляции. Так поддерживалась нужная температура и удалялась выделяемая организмом влага и углекислота. Хотя первый космический скафандр был, по признанию конструкторов, изготовлен на скорую руку, «отработал» он безупречно.

Интересно, что изначально на гагаринском шлеме не было никакой надписи. Четыре буквы «СССР» вывели перед самым стар-

▶ лот все еще был неподвижен, но хотя бы мог поворачивать штурвал и дотягиваться до ручек управления. Уже лучше, но тоже не слишком-то удобно.

В Советском Союзе первопроходцем скафандростроения был инженер Евгений Чертовский. В его Ч-1 (1931) и Ч-2 (1934) двигаться было так же трудно, как и в скафандре Поста. Но затем Чертовский придумал использовать шарниры и гофрированные вставки в плечах и на локтевых сгибах, и дело пошло на лад.

Первым «работающим» скафандром Чертовского считается Ч-3 (1937). Облачившись в него, летчик мог на больших высотах в течение нескольких часов управлять самолетом с негерметичной кабиной.

### «Костюм помидорной гусеницы»

Чуть позже похожая идея пришла голову американцу Расселу Колли. Как-то, копаясь в саду, он обратил внимание на гусеницу на помидорном кусте. Как той удается одновременно изгибаться в разные стороны?

В 1943 году Колли сконструировал скафандр с сегментарным, как у гусеницы, строением рукавов и штанин. Модель *Tomato*

### ГЕОФАКТЫ

▶ Прозрачные забрала шлемов американских скафандров программы «Аполлон» были покрыты тонким слоем чистого золота

▶ Первый выход в открытый космос в «Орлане» осуществлен из орбитальной станции «Салют-6» еще в 1977 году

▶ В ходе американской лунной программы 12 астронавтов провели на поверхности Луны в общей сложности 161 час

▶ На МКС постоянно находятся 3 американских скафандра EMU и 4 российских «Орлана»



«Кречет» был рассчитан на 10 часов пребывания на поверхности Луны. Но советская лунная программа была свернута

## Так никому и не удалось походить по Луне в советских «Кречетах»

► том – на тот случай, если первый космонавт приземлится в незапланированной точке Советского Союза. Чтобы бдительные граждане не приняли его за американского шпиона.

В 1963 году для полета первой женщины-космонавта Валентины Терешковой пришлось разработать специальную модификацию скафандра СК-2. В принципе «двойка» ничем не отличалась от базовой модели. Только была подогнана под особенности женской анатомии и физиологии.

Следующий этап наступил, когда решено было вывести человека в открытый космос. Это значило, что скафандр должен был защищать космонавта от резкого перепада температур, метеоритной пыли и вредных излучений. Так появился «скафандр для ВКД» (внекорабельной деятельности).

В марте 1965 года Алексей Леонов первым вышел в открытый космос. Его скафандр был снабжен двойной гермооболочкой, экранно-вакуумной теплоизоляцией и светофильтром.

Во время выхода скафандр так раздулся, что Леонов не мог попасть обратно в шлюзовую камеру корабля. По непонятным причинам кислород начал поступать в скафандр не только по шлангу, соединявшему космонавта с кораблем, но еще и из резервных баллонов, расположенных в заплечном ранце. Леонову пришлось вопреки инструкции пролезать внутрь корабля головой вперед.

Через три месяца американец Эдвард Уайт повторил достижение Леонова и провел 20 минут в открытом космосе. Передвигался он, используя специальное устройство, напоминающее пистолет. При нажатии на спусковой крючок «пистолет» выпускал струю азота, и она толкала космонавта в нужном направлении.

### 16 слоев защиты для прогулок по Луне

Видимо, наивысшим достижением скафандростроения космических 1960-х следует признать комплект снаряжения, изготовленный для Нила Армстронга и Эдвина Олдрина.

Задача стояла такая: создать герметичный костюм, предназначенный для продолжительной автономной работы на поверхности Луны. И 20 июля 1969 года первый человек спустился на поверхность спутника Земли в лунном скафандре А7-L.

Это был инженерный шедевр, который впечатляет и сегодня. Его защитная обо-

Скафандры, созданные для американской программы «Спейс Шаттл», снабжены реактивной установкой для маневрирования в пространстве – на тот случай, если астронавт оторвется от космической станции



#### GEO A-7L («АПОЛЛОН-11»)

- 1 Верхний силовой слой из кевлара, номекса и тефлона
- 2 Пять слоев нейлона с алюминиевой нитью для терморегуляции
- 3 Нейлон, покрытый неопреном, защищающим от метеоритной пыли
- 4 Структурный слой из полиэстера и дакрона устойчивый к резким изменениям давления
- 5 Пузырь из нейлона и полиуретана, защищающий от внешнего вакуума
- 6 Гермоподшипники на сгибах конечностей, позволяющие двигаться в надутом скафандре
- 7 Облегающий тело спандекс с системой водяного охлаждения
- 8 Нейлоновый слой, позволяющий легко надевать скафандр

Портативная система жизнеобеспечения

Светофильтры, защищающие от солнечного излучения







Российский скафандр «Орлан», прекрасно зарекомендовавший себя на «Мире», сейчас используется на МКС

## В наш «Орлан» влез – и порядок: чувствуешь себя как дома

венный лунный скафандр «Кречет». К сожалению, наша лунная программа была свернута (см. *GEO* №6/04). Ни одному космонавту так и не удалось побывать на Луне.

Наш костюм был так называемого полужесткого типа со встроенной системой жизнеобеспечения. Он состоял из жесткой оболочки в области торса и головы и мягкой в области рукавов и штанин. Такой костюм не надевали – в него приходилось входить через расположенный на спине люк. Лишнее доказательство того, что скафандр – это сложный аппарат.

В крышку люка был вмонтирован контейнер с системой жизнеобеспечения. В таком облачении космонавт мог в течение 10 часов находиться и работать на Луне. Заодно наши ученые сконструировали костюм с водяным охлаждением в виде множества резиновых трубочек. Он надевался под скафандр и защищал космонавта от перегрева.

### Особенности национальных скафандров

Космическая гонка уже давно в прошлом, станции станции «Мир» покоятся на дне Тихого океана, а астронавты и наши космонавты совместно обживают Международную космическую станцию (МКС). У американцев – свои скафандры, у русских – свои. Первоначальная идея построить «международный» скафандр незаметно заглохла – как водится, кто-то с кем-то не договорился. Но иногда обитателям МКС все-таки приходится меняться «одежкой». Так что достоинства и недостатки разных моделей хорошо известны.

Российский «Орлан» работал еще на советских космических станциях «Салют» и «Мир». Это скафандр так называемого орбитального базирования – может постоянно находиться на орбите до 4 лет.

Американский *EMU*, созданный для программы «Спейс Шаттл» – скафандр наземного базирования. Раз в полгода эту «игрушку» стоимостью \$10 млн приходится возвращать на Землю для техосмотра. Но и ресурс у американского хорош: 25 выходов в открытый космос (у «Орлана» – 15).

Оба скафандра рассчитаны на 7 часов работы в безвоздушном пространстве. Но «надо – значит надо»: в крайнем случае в российском можно проработать и 9 часов.

Облачаться в наш скафандр намного легче, чем в американский. Космонавт может сделать это самостоятельно. Он просто входит в него по приставной лестнице через ▶



Спасательный скафандр «Стриж» рассчитан на полет в условиях частичной разгерметизации кабины в течение 12 часов

▶ лочка состояла из 16, а обувь – из 33 слоев изолирующих материалов! Вся эта сложнейшая конструкция весила 93 килограмма. Основной вес – 64 килограмма – приходился на систему жизнеобеспечения в заплечном ранце. Это она позволяла совершать семичасовые лунные прогулки. Поражала воображение даже невероятная по тем временам сумма, в которую он обошелся, – 400 000 долларов. В НАСА этот скафандр гордо называли «самым маленьким пилотируемым космическим кораблем в мире». Все в нем было устроено с учетом потребностей человеческого организма. Специальная система подачи пищи позволяла членам экипажей «Аполлонов» есть и пить без помощи рук.

А что у нас? В Советском Союзе в 1969 году полный цикл испытаний прошел отечест-

## Роботу проще: ему скафандр не нужен даже на Марсе

он с ней связан. В американском скафандре есть реактивная установка. Если астронавт отрывается от станции, скафандр автоматически стабилизируется, ориентируется в пространстве и включает двигатель.

### Марсианские хроники: кройка и шитье

Президент Джордж Буш в январе 2004 года представил космическую программу США. Пилотируемый полет на Марс намечен на 2030 год. Российская ракетно-космическая корпорация «Энергия» в свою очередь предлагает план марсианской экспедиции, которая может стартовать уже в 2016 году (стоимость проекта \$20 млрд).

Грандиозный проект требует тщательной подготовки. В частности, скафандры, которые имеются сегодня, непригодны для полета на Марс. Условия на этой планете сильно отличаются от орбитальных. На орбите невесомость, и скафандр, соответственно, ничего не весит. А на Марсе действует 1/3 земной силы тяжести. Скафандр, весящий больше 100 кг, станет легче втрое. Но все равно, попробуйте потаскать на плечах 35 кг!

Современные скафандры рассчитаны на работу в вакууме. Поэтому многие системы не смогут функционировать на Марсе, где полного вакуума нет. Отличаются и температурные условия. «Погода» на Марсе похожа на орбитальную, но гораздо холоднее. Кроме того, на Красной планете крайне высокий уровень радиации и дуют сильнейшие ветры, поднимающие целые тучи пыли.

Исследователи из Массачусетского технологического института уверяют, что нашли выход. Они хотят одеть покорителей Марса в облегчающие биокостюмы с гелевыми «мышцами». Управляемые электроникой «мышцы» будут плотно сжимать тело космонавта, механически компенсируя необходимое внешнее давление. Кислород будет подаваться только в герметичный шлем.

Но, похоже, ученые НАСА хотят подстраховаться. Они приступили к разработке роботов, которые должны заменить человека.

Так кто же первым ступит на поверхность Марса? Ответа на этот вопрос осталось ждать не так уж долго. ■

Павел Подрезков

#### GEOСОВЕТУЕТ

[www.rtc.ru/encyk/bibl/biblioteka.shtml](http://www.rtc.ru/encyk/bibl/biblioteka.shtml)

[www.jsc.nasa.gov/er/seh/suina.html](http://www.jsc.nasa.gov/er/seh/suina.html) (англ.)



Возможно, зря громоздких скафандров уже уходит. Для высадки на Марс в НАСА разработали легкий «биокостюм». Кислород в нем подается только в шлем

► люк в спине. Американский же скафандр состоит из двух частей – без посторонней помощи в него не влезешь.

Герметичная оболочка американского скафандра сделана из полиуретана, российского – из прорезиненной ткани. Считается, что полиуретан прочнее и дольше сохраняет свои свойства. К тому же в американском скафандре более низкое рабочее давление, поэтому в нем легче двигаться. Обратная сторона медали: перед выходом в открытый космос приходится долго дышать чистым кислородом, чтобы кровь очистилась от азота.

Главным недостатком «Орлана» американцы считают отсутствие систем возврата. С их помощью космонавт должен вернуться на станцию в случае обрыва фала, которым



Такой скафандр для высадки на Марс был спроектирован американцами в 1988 году. Гибридный вариант из жестких и мягких материалов должен был выдерживать очень высокое давление

# Мятеж на «Баунти»



Чтобы выжить, капитану Бляу и его команде из 18 человек предстояло совершить невозможное – пройти 3600 миль по Тихому океану на утлом суденышке

Мятежники послали Уильяма Бляу и его спутников на верную гибель. Но благодаря несгибаемой воле капитана большая часть моряков, пройдя через все испытания, вернулась на родину

ОКОНЧАНИЕ. НАЧАЛО В №8/2004

*Hatcher Christian George Stewart Peter Haywood*



Все чаще команда отказывалась выполнять приказы

## На сторону матросов, отнюдь не желавших возвращаться в Англию, встали островитяне

**А**нгличанам пришлось задержаться на Таити. Из-за проволочек с выходом из Портсмута «Баунти» достиг острова, когда на него обрушились тропические ливни. Начались обычные для сезона дождей шторма. Запланированная короткая остановка на Таити растянулась на долгие пять месяцев. За это время команда разбила на берегу настоящий ботанический питомник для хлебных деревьев, отремонтировала потрепанный в плавании корабль и пополнила запасы.

Каждый день аборигены тащили англичанам самые сочные фрукты и самых откормленных свиней. Вожди племен приглашали белых чужеземцев на праздничные обеды – с плясками и показательными боями воинов. Прекрасные таитянки без тени стеснения предлагали им экзотические любовные утехи, о которых в тогдашней пуританской Англии нельзя было даже мечтать. Почти у каждого моряка

был *taio* – заботливый опекун из числа островитян, приглашавший чужестранца под свой кров.

По этой, или по какой-то другой причине, но дисциплина падала на глазах. Матросы распоясались и принялись разворовывать корабельное хозяйство. Вдобавок они перестали следить за собой и все чаще открыто отказывались исполнять приказы капитана. Дело дошло даже до дезертирства.

В начале нового 1789 года трое членов команды, прихватив с собой шлюпку, оружие и боеприпасы, исчезли. До капитана все чаще стали доходить слухи, что на корабле зреет заговор. Безоблачная жизнь на острове морякам нравилась куда больше, чем служба английской короне.

Спустя три недели беглецы объявились в близлежащей деревне. Капитану Блау с трудом удалось уговорить вождей племен выдать дезертиров. Пришлось даже пригрозить, что за укрывательство придется заплатить всем островитянам.

Edward Young

Charles Churchill

M<sup>o</sup> Mills

Дезертиров выпороли на глазах у всех и заковали в цепи. А офицеры, на которых Блай справедливо возложил ответственность за произошедшее, были предупреждены. «Подобный инцидент, – писал капитан в судовом журнале, – мог иметь место лишь при попустительстве и халатности дежурных офицеров, несших в тот вечер вахту. Больше ни на одном корабле флота Его Величества нет столь нерадивых, халатных и подлых унтер-офицеров, как на моем судне. Они постоянно игнорируют приказы и ведут себя так вызывающе, что я уже, пожалуй, не решусь на них положиться». До сих пор Блау и в голову не могло прийти наказывать офицеров, но теперь он все чаще начал задумываться об этом. «Если ситуация не изменится в лучшую сторону, то придется прибегнуть и в отношении офицеров к такой радикальной мере, как плеть».

**М**ногие члены команды настолько обжились на сказочном острове, что чувствовали себя почти что таитянами. Они уже понемногу болтали на местном языке, а некоторые обзавелись женами и даже ждали прибавления в семействе.

Чтобы совсем походить на островитян, европейцы решили подвергнуть себя болезненной операции и украсить тело татуировками. Среди тех, кто покрыл свои ягодицы традиционным таитянским узором, был и Флетчер Кристиан. Эти рисунки накалывали себе таитяне, готовясь к семейной жизни. Среди матросов «Баунти» таких оказалось большинство. И кому, скажите на милость, захочется поменять беззаботную жизнь в раю со смуглой красавицей-женой на тесный корабельный кубрик и суровую букву морского закона?

Но неумолимый капитан приказал готовить «Баунти» к отплытию. Насторожение у команды тут же резко упало, все чаще можно было слышать раздраженные высказывания в адрес Блая. У матросов живы были еще воспоминания о тягостном пути на остров. Теперь им снова предстояло преодолеть 12 000 миль по штормящему морю, молча выполняя приказы, голодая и мучаясь от холода и зноя. И ради чего все это? Что ждет их на родине?

Не хотели отпускать чужеземцев и островитяне. Опекун одного из матросов под покровом ночи даже умудрился перерезать якорный канат. Наивный таитянин надеялся, что корабль вынесет приливом на мель, и его друг навсегда останется с ним. Но все было напрасно.

И вот 4 апреля 1789 года «Баунти» покинул гостеприимный остров. На борту кроме обозленных татуированных моряков пришлось разместить 1015 саженцев хлебного дерева и других экзотических

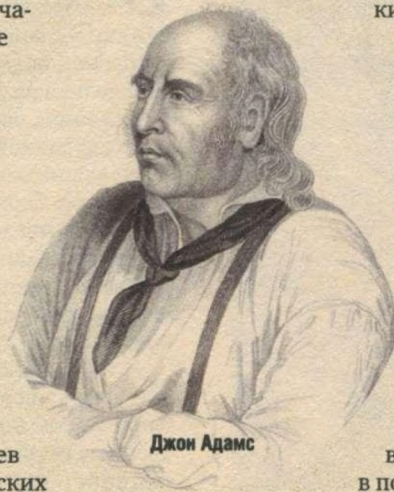

Джон Адамс

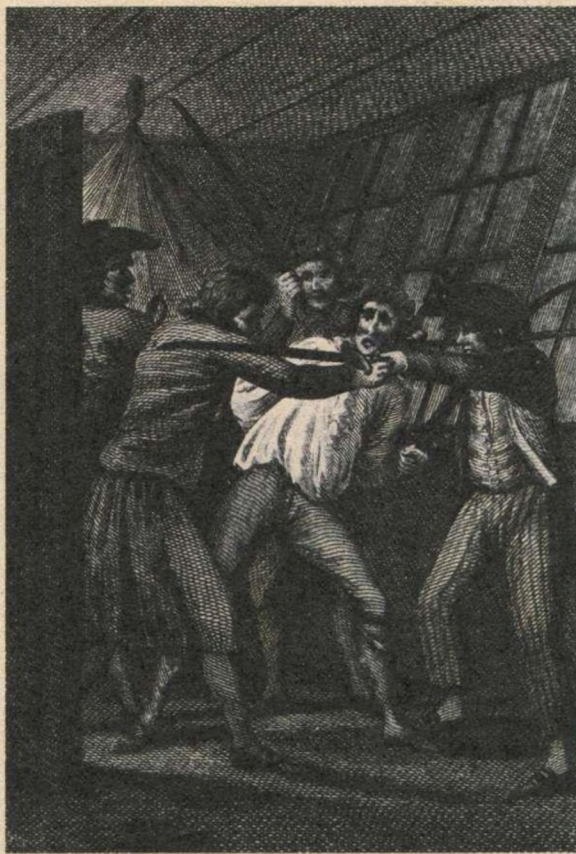

Бескровный бунт: 28 апреля 1789 года около пяти часов утра на капитана судна было совершено нападение. Мятежники бросили его с верными ему людьми на произвол судьбы в открытом море

растений. Чертовы кадки занимали, пожалуй, больше места, чем команда. Моряков это, понятное дело, не могло не раздражать.

Через две недели плавания на запад «Баунти» достиг острова Намуки в архипелаге Тонга. Это был абсолютно другой мир. Местные жители совсем не походили на таитян. Враждебные лица, огромные рубцы на теле, отрезанные пальцы, кровоточащие головы, вырванные на корнем клоки волос. Но несмотря на это Блай послал на берег матросов нарубить дров и пополнить запасы питьевой воды. С этого момента все на корабле пошло не так.

**В**ылазка на враждебный остров обернулась полным провалом. Местные жители напали на англичан и обобрали их до нитки. Повторная попытка закончилась позорным бегством матросов. Терпение капитана лопнуло, когда аборигены осмелились утащить якорь от шлюпки. И Блай выбрал тактику, к которой прибегал в подобных ситуациях Джеймс Кук. Он ►

*Fletcher Christian George Stewart Peter Haywood*

Суточный паек команды Блая составлял 28 граммов хлеба и полкружки воды. Жалкие крохи капитан отмерял, используя вместо гири пулю от мушкета (справа)

► попросту захватил в плен местных вождя и объявил, что не отпустит их до тех пор, пока якорь не будет возвращен.

Флетчера Кристиана, как и большинство членов команды, поразила жестокость, с которой капитан обращался с заложниками. На все слезы и мольбы дикарей Блай не обращал ни малейшего внимания. Флетчер Кристиан попробовал было заступиться за них, но Блай не стал его слушать, назвав трусливым негодяем.

Это происшествие только подлило масла в огонь. Незадолго до того Кристиан уже писал Блаю докладную записку по поводу очередного инцидента: «Сэр, Вы так гнусно обращаетесь со мной, что я просто не в состоянии исполнять свои обязанности должным образом. За несколько недель Вы превратили мою жизнь в сущий ад».

**Н**е хватало последней капли, чтобы ситуация на корабле вышла из-под контроля. Такой каплей стал конфликт, разгоревшийся на борту вскоре после того, как корабль взял курс на северо-запад в направлении Тофуа. Причиной оказалась пропая кокосовых орехов. Их запас был высыпан прямо на палубе между корабельными пушками. Однажды Блаю показалось, что по сравнению с вечером предыдущего дня кокосов стало меньше. И капитан, который решил навести порядок на судне, вскипел от возмущения.

Он собрал команду на палубе и потребовал отчета о каждом кокосовом орехе, находящемся на борту корабля. Он допросил по очереди каждого офицера. Накричал на Флетчера Кристиана. Обвинил его

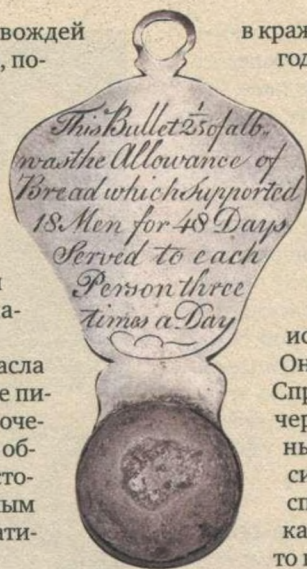

в краже. Грозил всем жестоким судом: «Вы – негодяи! Я позабочусь, чтобы добрая половина из вас отправилась за борт еще до того, как мы достигнем пролива Эндевор!»

Виновный так и не нашелся. И тогда капитан в соответствии с военным уставом распорядился урезать паек всем членам команды без исключения. Узнав об этом, Флетчер Кристиан на глазах своих товарищей разрыдался.

Для «правильного» Блая инцидент был исчерпан. Лично его не в чем упрекнуть. Он действовал, не выходя за рамки устава. Справедливость восторжествовала. А Флетчер Кристиан чувствовал себя беспомощным мальчишкой перед произволом всемогущего капитана. Ему казалось, что Блай специально унижает его. Неровен час, прикажет выпороть. «Но если он это сделает, то подпишет смертный приговор нам обоим.

Клянусь всем на свете, я схвачу его и прыгну вместе с ним за борт!» – записывал Кристиан в своем дневнике накануне мятежа.

После полудня Кристиан уничтожил все свои личные бумаги и письма, раздал товарищам дорогие сердцу сувениры с Таити. Судя по всему, он собирался покинуть ненавистный «Баунти» на плоту.

Но затем Флетчер Кристиан принялся топить свое горе в бутылке. Он вливал в себя ром в огромных количествах примерно до полуночи. Около четырех часов утра он, не проспавшись, заступил на вахту. А часом позже корабль был разбужен криками капитана, которого матросы прикладами гнали вверх по лестнице на палубу.

«Да здравствует Таити!» – пронесся над палубой торжествующий клич мятежников. На райском острове они познали все прелести жизни, только там они почувствовали себя людьми.

**У** Блая и 18 верных ему матросов, которых мятежники посадили в небольшой баркас, практически не было никаких шансов добраться даже до ближайшего острова. Без карт, с минимальным количеством провiantа и пресной воды. А ближайшее поселение европейцев располагалось на Тиморе, в 3600 милях.

Плавание по водам Тихого океана стало для Блая и его спутников сущим адом. Тридцать километров, отделявших остров Тофуа от того места, где спустили на воду баркас, они преодолели довольно быстро. Но попытка высадиться привела к трагедии. Матросы, сошедшие на берег пополнить запасы плодов хлебного дерева и пресной воды, были тут же атакованы дикарями. Результат – несколько раненых, один убитый.

И тогда капитан Блай, чтобы не рисковать людьми, принял волевое решение: теперь до самого Тимора баркас больше не подойдет ни к одному обитаемому острову. Морякам предстояло жестокое испытание – настоящая пытка длиной в 48 дней.



На острове Тофуа на команду Блая напали местные жители. В результате один матрос погиб

Jas. Morrison

W. S. Bushnell

Math. Quintal

48 дней почти без  
пищи и воды. Но  
практически все  
остались живы!



## Голод. Жажда. Холод. Плавание в открытой всем стихиям шлюпке было кромешным адом

Бесконечные ливни, ледяные ночи. Волны вставали стеной перед углой лодкой. Парус промок и отяжелел, даже порывы ветра не надували его поверхность. Приходилось лихорадочно вычерпывать воду, пока следующая волна не залила баркас до краев. Места едва хватало, чтобы все могли сидеть. Спали по очереди, скрючившись на голых досках. Они не видели звезд и не знали, куда плывут по бушующему океану. Всю лишнюю одежду, паруса, канаты уже давно выбросили за борт. «Полагаю, никогда еще ни один моряк не оказывался в столь отчаянном положении», — даже в таких немислимых условиях Блай продолжал вести судовой журнал.

**Л**юди голодали. Блай сам разделил припасы. Теперь каждому полагались 28 граммов хлеба и полкружки воды в день. Изредка кусочек солонины. От постоянной жажды не спасала даже дождевая вода, которую моряки с отчаянием обреченных пытались собирать с помощью

куска парусины. От постоянного холода могла бы спасти порция рома, но каждому доставалось не больше чайной ложки.

Мучала боль в застуженных суставах, сведенных судорогами мышц, в пустом желудке. А еще на людей навалилась страшная, мучительная усталость. Ни секунды они не могли передохнуть. Надо было постоянно черпать воду, грести, править, справляться с парусом. «Малейшая ошибка в управлении баркасом может стоить всем нам жизни», — записал Блай. Следуя курсом вест-нордвест, баркас оставил за кормой острова Фиджи. Для будущих навигаторов не забывающий о своих обязанностях перед Адмиралтейством Блай описал островное высокогорье и долины, зарисовал очертания прибрежных рифов. Никогда раньше здесь не проходили корабли европейцев. Где-то дальше к западу отсюда был пролив Эндевор, названный так капитаном Куком.

Карт не было, и Блай полагался исключительно на свою память. Насколько он помнил сделанные Ку-

► ком описания побережья, этот путь пролегал в северо-западном направлении. Блай решил двигаться вдоль границы рифов до тех пор, пока баркас рано или поздно не выйдет в пролив.

Утром 28 мая, месяц спустя после мятежа на судне, на горизонте показался долгожданный проход. «Фарватер провидения», как его назвал Блай.

Уже стали видны отчетливые очертания береговой линии. Обессиленные моряки, как пьяные, вывалились на какой-то необитаемый остров. Наконец-то можно было отдохнуть и выспаться. Целых два дня твердая почва под ногами. Но Блаю, казалось, была неведома усталость. Пока все спали мертвым сном, он обошел остров и занес в блокнот свои впечатления о птицах, насекомых, растениях.

Следующие несколько дней баркас плыл по доселе неизвестному мореплавателям маршруту. Лодка

пробиралась по лабиринту островов, лавируя между отмелями и рифами Торресова пролива. Описать этот морской проход поручило капитану «Баунти» Адмиралтейство. И, даже лишившись своего корабля, Уильям Блай остался верным долгу. Он старательно наносил на бумагу очертания пролива.

Больше половины пути было пройдено. До Тимора оставалось 1100 миль. Это значит – еще десять дней отчаянного сражения за жизнь. Силы моряков были на исходе. Из всех желаний у них осталось одно-единственное – выспаться. Казалось, временами они уже впадали в летаргический сон. Несгибаемый капитан Блай считал это «свидетельством абсолютной душевной деградации». Как будто не причастный к происходящему, он отмечал симптомы физического и морального разложения матросов и педантично продолжал описывать морской берег.

**И** вот, 14 июня 1789 года команда баркаса с корабля «Баунти» услышала приветственные пушечные залпы в бухте Купанг на Тиморе. 48 дней ада были позади. Запасов продовольствия к этому времени оставалось еще на 11 дней плавания. И все благодаря расчету несгибаемого капитана Ульяма Блая и его стремлению к жесткой дисциплине, которое не смогли сломить никакие невзгоды.

Кожа да кости, все в нарывах и язвах, облаченные в лохмотья и шатающиеся от голода и усталости, моряки ступили наконец-то на долгожданную землю.

Прошло еще около года, прежде чем в марте 1790 года капитан Блай добрался до Лондона. На родине его встретили как героя. С ним вернулись только его слуга и корабельный писарь. Остальных матросов пришлось оставить на Тиморе. Они должны были добираться до Англии своим ходом. И четверо моряков, выжившие в страшном аду по пути с Таити на Тимор, не перенесли путешествия домой.

Адмиралтейство снарядило для плавания в Тихий океан военный корабль «Пандора». Капитану был отдан приказ схватить бунтовщиков и доставить их в Лондон. В марте 1791 года, спустя почти два года после бунта, на Таити были арестованы 14 человек из мятежной команды. Они вернулись на «райский остров» после долгих скитаний на «Баунти», которым командовал Флетчер Кристиан. Построили себе дома, разбили огороды, обзавелись семьями. Но мирной жизни у них так и не получилось. Все чаще между поселенцами вспыхивали ссоры. По малейшему поводу они хватились за оружие. Во время одного такого спора двое моряков были убиты.

Еще четверо погибли при перевозке в Европу. У Большого Барьерного рифа, который так ловко преодолел баркас Блая, многотонная «Пандора» села на мель. Капитан судна бесстрастно наблюдал, как заключенные идут ко дну в своих клетках. Но десятерым все же удалось спастись, чтобы затем предстать перед военным трибуналом. Четыре мятежника были оправ-



После месяца плавания баркас Блая причалил к берегу необитаемого острова на Большом Барьерном рифе. Целых два дня отдыха и сна для измученных матросов

Wm. M. Hoy

Henry Hillbrant



Бухта Купанга, где высадилась команда Блая, сплавилась своим нездоровым климатом. Несколько матросов нашли здесь свою смерть



## Мятежники укрылись на островке Питкерн и объявили его владением британской короны

даны, остальных приговорили к смерти. Но двоих, в том числе и Питера Хейвуда, бывшего когда-то любимцем капитана Блая, позже помиловали.

**Ф**летчера Кристиана так никогда и не поймали. Точно известно, что он, оставив на Таити большую часть своего экипажа, высадился еще с несколькими мятежниками на не обозначенный тогда ни на одной карте островок Питкерн. Они прихватили с Таити своих жен и друзей-аборигенов. На Питкерне англичане завели хозяйство и принялись возделывать поля. Каза-лось, что жизнь потихоньку налаживалась. Но уже очень скоро европейцы начали обращаться с привезенными таитянами как с рабами. Те какое-то время мирились с этим, но всякому терпению есть предел. Вскоре вер-

ные друзья превратились в заклятых врагов. Все закончилось тем, что аборигены попросту перебили англичан. Таков был конец Флетчера Кристиана. Выжил лишь один из бывших мятежников – Джон Адамс. Когда в 1808 году американский парусник «Топаз» бросил якорь у берегов считавшегося необитаемым острова, перед глазами моряков предстала удивительная картина – седовласый старик встречал их на

берегу в окружении толпы женщин и юношей-полукровок. Адамс,

бывший в свое время одним из зачинщиков мятежа, после смерти своих товарищей стал ревностным христианином.

Каждое воскресенье он устраивал богослужение в специально построенном молебном доме. К моменту прибытия американцев паства «патриарха Адамса» насчитывала двадцать семь человек. Среди них был внук Флетчера Кристиана с удиви- ▶

Блай и верные ему люди 14 июня 1789 года наконец высадились на берег голландского поселения Купанг на Тиморе



Поселение мятежников на острове Питкерна в южной части Тихого океана



## За три года европейцы превратили райский остров в еще один «островок цивилизации»

► тельным именем Четверг-Октябрь Кристиан. Не иначе в честь Пятницы – верного спутника Робинзона Крузо...

Но вернемся в Лондон начала 1790-х годов. Брат Флетчера Кристиана и Питер Хейвуд, который к тому времени стал капитаном, всеми силами старались очернить Уильяма Блая. По их словам, предводитель мятежа Флетчер Кристиан был жертвой произвола жестокого капитана «Баунти», а мятеж – не чем иным как попыткой отстоять свою свободу. Но, как водится, поговорили и забыли.

**А** сам Уильям Блай в августе 1791 года снова отправился на Таити, чтобы все-таки выполнить возложенную на него миссию – привезти хлебные деревья и накормить рабов на плантациях островов Карибского моря.

Когда в 1792 году, через три года после бунта на «Баунти» Блай прибыл на Таити, он не поверил своим глазам. «Райский остров» было просто не узнать. За это время у его берегов бросали якорь три кораб-



ля. Теперь таитяньские вожди вместо набедренных повязок щеголяли в лохмотьях, оставшихся в наследство от европейцев. Островитяне пили ром и говорили на малопонятной смеси местного наречия и английского. В спорах, которые раньше решались на совете племен, главным аргументом стало огнестрельное оружие – еще один дар белых людей. И жертвами споров становились порой целые деревни. Даже бескорыстную когда-то благосклонность местных красавиц теперь можно было купить только за деньги. Погрузив на борт свои драгоценные хлебные деревца, Уильям Блай навсегда покинул этот «рай на Земле», который стал до боли походить на весь остальной «цивилизованный» мир. ■

Эмилия Ромер

### GEOСОВЕТВЕТ

История мятежа на «Баунти»: [www.jareau.org/bounty.html](http://www.jareau.org/bounty.html) (англ.)

Остров Питкерна в прошлом и сейчас (статьи, карты, фотографии): <http://library.puc.edu/pitcairn/pitcairn/history.shtml> (англ.)

# Болезнь XXI

## ТРУД ЛЕЧИТ

С помощью этих разноцветных предметов на стенде в терапевтическом кабинете пациенты с нарушением двигательных функций кистей рук заново учатся выполнять элементарную работу по дому





# века?

Ревматические заболевания были известны еще в древности. Но до сих пор врачи не могут найти причину неизлечимого недуга

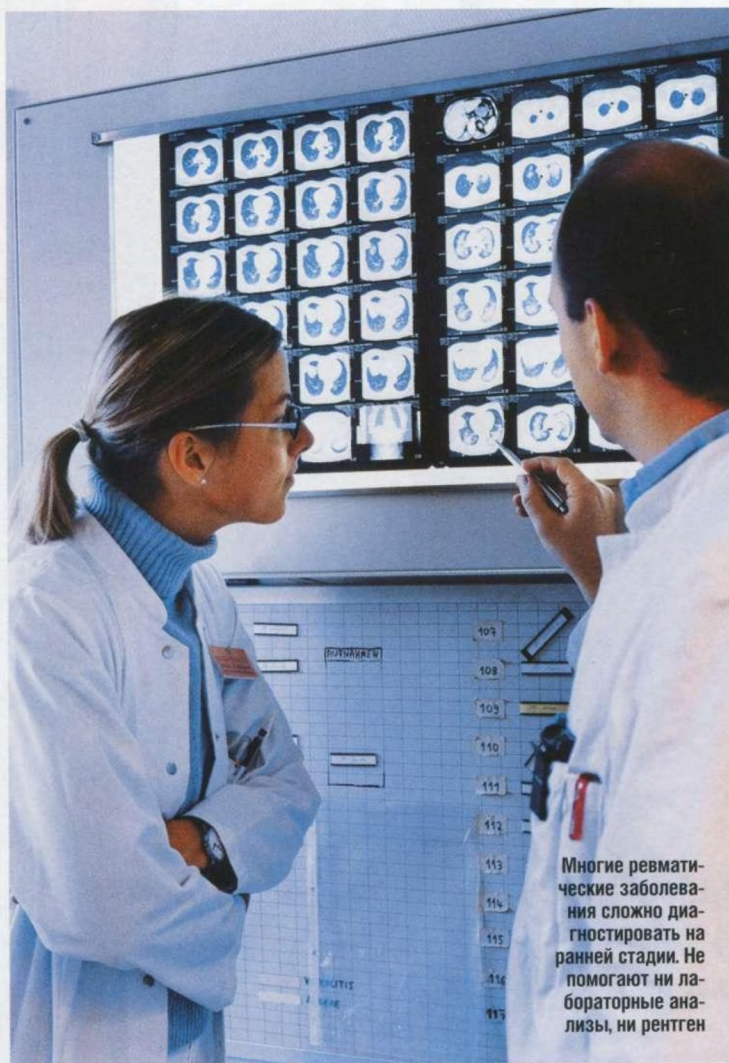

Многие ревматические заболевания сложно диагностировать на ранней стадии. Не помогают ни лабораторные анализы, ни рентген

## Вытекает из античной древности, впадает в наши дни

**С**лово «ревматизм» пришло к нам из греческого языка. Древние лекари считали, что воспаление в суставах вызывает ядовитая жидкость, которая растекается по организму. По-гречески течение – «ревма». Еще в V веке до нашей эры «главврач» всех времен и народов Гиппократ в труде «Четыре книги болезней» очень точно описал ревматические симптомы: «Появляется лихорадка, острая боль захватывает все суставы тела, и эти боли то более резкие, то более слабые, поражают то один, то другой сустав».

Но за более чем 2400 лет врачи так и не смогли ответить на вопрос о причине возникновения ревматических заболеваний. Долгое время считалось, что причина недуга – заражение стрептококком. Сегодня специалисты склоняются к тому, что, как и многие другие хронические заболевания, ревматические вызываются тяжелыми нарушениями иммунной системы. Инфекция всего лишь ускоряет воспалительный процесс.

Когда она попадает в организм, иммунная система бьет тревогу и иммунные клетки сразу же начинают вырабатывать огромное количество противовоспалительных структур – цитокинов. Эти низкомолекулярные белки по своему воздействию напоминают гормоны. Но если гормоны, оказавшись в крови, разносятся по всему организму, то быстро распадающиеся цитокины воздействуют только на близлежащие клетки. Когда баланс цитокинов – так называемая цитокиновая сеть – нарушается, они перестают вырабатываться в достаточном количестве. Так начинается воспаление. Разрушительный процесс протекает годами и приводит, как правило, к инвалидности.

### ГЛАВНОЕ – НЕ УПУСТИТЬ НУЖНЫЙ МОМЕНТ!

Впреки распространенному заблуждению, ревматизм – болезнь не только пожилых людей. Например, ревматоидным артритом чаще всего заболевают между 30 и 50 годами. Нередко этот диагноз ставят даже детям и молодым людям в возрасте 15–18 лет. Но первые симптомы болезни настолько незначительны, что человек просто не обращает на них внимания. И безвозвратно теряет драгоценное время.

Чем позже начнется лечение, тем меньше шансов приостановить процесс разрушения. ▶

## Ревматоидный артрит

Поразив один сустав, артрит, если его не лечить, постепенно переходит на другие – на руках, на пальцах ног, голеностопных суставах. Крупные суставы практически никогда не страдают. Эта болезнь может вызывать и серьезные расстройства деятельности внутренних органов – сосудов, почек, легких и др.

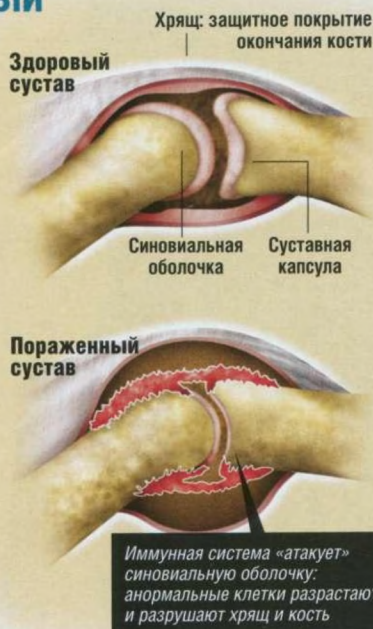

# Современные медоты диагностики зачастую бессильны



Специальная физиотерапевтическая лангета помогает восстановить двигательные функции пораженных суставов кисти

## Ревматизм: пять заблуждений

**1** Ревматическими заболеваниями страдают только пожилые люди. РЗ могут настичь человека в любом возрасте. Во всем мире ревматические боли преследуют миллионы детей и подростков

**2** Заболеть ревматизмом можно в результате постоянного переохлаждения. Ревматизмом болеют и жители областей с жарким климатом. Природа РЗ до конца не установлена. Медики считают, что существует генетическая предрасположенность к РЗ, которая может активизироваться, например вследствие перенесенной инфекционной болезни

**3** При ревматизме следует беречь пораженные суставы от нагрузок. Это абсолютно неверно, так как при

ревматизме суставы теряют обычную подвижность. Комплекс специальных физических упражнений только помогает восстановить утраченные двигательные функции

**4** Диета помогает справиться с ревматизмом. Кроме случая с подагрой эффективное действие диеты при ревматических заболеваниях так и не доказано. Тем не менее, чем больше в рационе овощей и чем меньше мясных продуктов, тем луч-

ше общее состояние больного. И тем меньше риск сердечно-сосудистых осложнений

**5** Ревматизм – заболевание тяжелое, но для жизни не опасное. Исследования показывают, что процент смертности от сердечно-сосудистых заболеваний среди ревматиков намного выше, чем в среднем среди населения. В США, например, женщины-ревматики в два раза чаще получают инфаркт □



Для больных ревматоидным артритом разработаны даже «лечебные» столовые приборы

► Если воспаление не подавить в самом начале, оно перекидывается на другие суставы. Устранить его в дальнейшем практически невозможно. Первые шесть месяцев – решающая фаза. Упущенное в этот период уже не поддается восстановлению. Однако расплывчатая картина заболевания осложняет его диагностику. Довольно часто первые симптомы – боли в суставах, опухоли и отеки – не подтверждаются ни рентгеновскими снимками, ни лабораторными анализами. Так называемый ревматоидный фактор, особый белок, можно обнаружить в крови между первым и вторым годом болезни только у 2/3 пациентов. И даже наиболее надежный тест на антитела не всегда позволяет поставить точный диагноз.

Ревматики обречены принимать лекарства на протяжении всей жизни. Когда болезнь обостряется, приходится прибегать к обезболивающим средствам. Некоторые препараты (парацетамол или метамизол) только снимают боль, другие (диклофенак или ибупрофен) борются также и с воспалением. Когда «мягкие» лекарства бессильны, пациенту приходится назначать более сильные препараты. Они воздействуют на нервную систему, на головной и спинной мозг, блокируя распространение боли в организме. Прогрессирующие воспаления лечат с помощью кортизона. Он не дает воспалению распространиться, предотвращает рост новообразований и разрушение суставной ткани.

Увы, прием кортизона может привести к серьезным побочным явлениям: от развития гипертонии и нарушения обмена веществ до заметной прибавки в весе, отеков и даже костной атрофии.

## МНОГОЛИКИЙ РЕВМАТИЗМ: ОТ АРТРОЗА ДО ПОДАГРЫ

Мы привычно говорим «ревматизм», а ведь наука насчитывает больше 120 ревматических заболеваний! Проблема в том, что они совсем не похожи, сильно отличаясь друг от друга по причинам, симптоматике и течению. Назовем только самые «популярные» из этих болезней.

**АРТРОЗ.** При нем износ суставов, как правило, не сопровождается воспалением. Но болезнь губительна: соединительный хрящ практически исчезает, и лишённые межкостной прокладки кости начинают тереться друг о друга, похрустывать и болеть. Особенно в самых «рабочих» ►

## Кратковременное охлаждение может унять боль

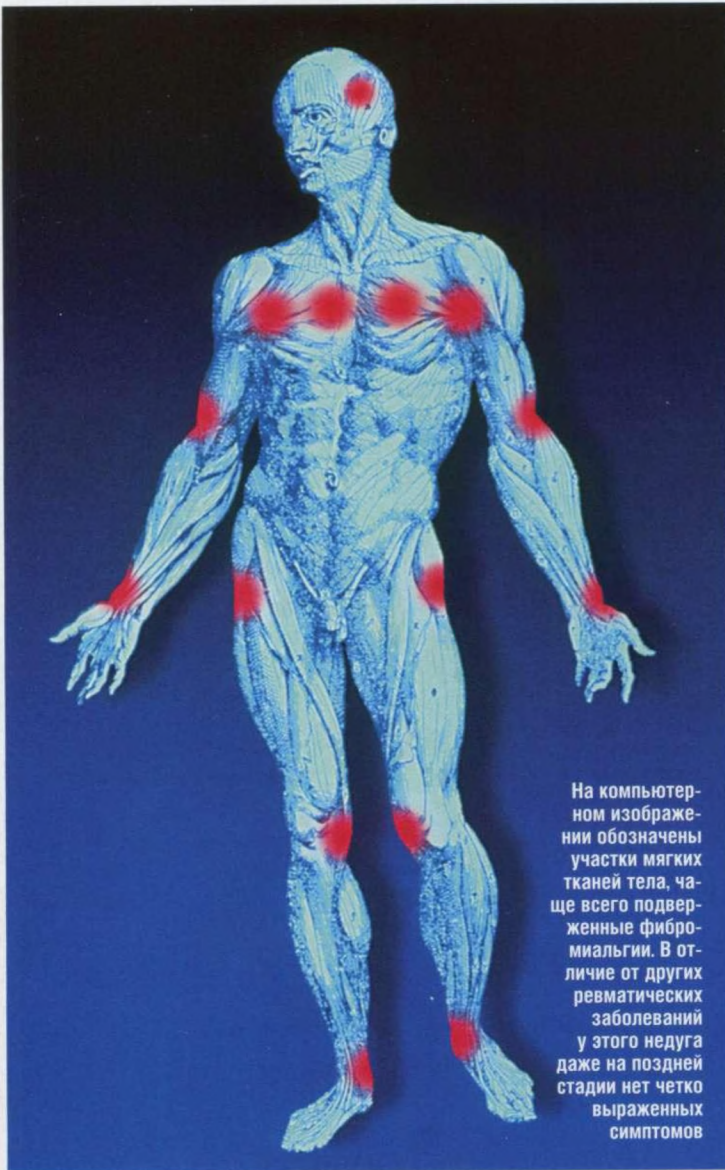

На компьютерном изображении обозначены участки мягких тканей тела, чаще всего подверженные фибромиалгии. В отличие от других ревматических заболеваний у этого недуга даже на поздней стадии нет четко выраженных симптомов

► суставах – коленных и тазобедренном. Что усугубляет этот процесс? Факторы риска при артрозе – излишний вес, гиподинамия, неравномерная нагрузка на суставы во время работы (или занятий спортом!) или, например, врожденное искривление нижних конечностей. Не горячитесь и не пытайтесь «разогнать» внезапно возникшую боль, наращивая нагрузки в спортивном зале! Способы лечения: обезболивающие и противовоспалительные лекарства и температурная терапия в комплексе со специальной эрготерапевтической гимнастикой. Холод – прекрасное обезболивающее. Разумеется, ходить нараспашку, рискуя получить простуду, не стоит. Особенно эффективно помещение всего тела на короткое время в холодильную камеру (от минус 65°C до минус 110°C). После такой процедуры больной с изумлением обнаруживает, что ему становятся доступны движения, прежде доставлявшие сильную боль. Но при лечении артроза используют и тепло. Грязевые и торфяные ванны действуют расслабляюще на musculature и снимают болевые ощущения.

С артрозом часто путают РЕВМАТОИДНЫЙ АРТРИТ – самую «демократичную» форму воспалительных ревматических заболеваний. В конце XIX века энциклопедический словарь Брокгауза и Ефрона так определял причины и «целевую группу» артрита: «Из благоприятствующих причин чаще всего приводится простуда, притом не столько быстрое охлаждение, сколько длительное воздействие ревматических влияний, как сырые жилища, частое промачивание ног, резкие перемены температуры. Соответственно этому чаще всего острый артрит встречается среди рабочего класса и главным образом у кузнецов, булочников, извозчиков, кухарок, прачек и проч.».

Прошло больше ста лет, на смену гужевому транспорту пришел автомобиль, а прачек заменили стиральные машины, но и сегодня ревматоидный артрит является распространенным заболеванием. Только в России им страдают около 280 тысяч человек всех возрастов и социальных групп! Первые признаки болезни – боль в суставах, опухли, онемение – напоминают симптомы артроза, что осложняет диагностику. Защитные реакции организма при ревматоидном артрите выходят из-под контроля и дают сбои. Наш организм начинает вырабатывать антитела, атакующие его собственные ткани – внутреннюю часть суставов, суставные хрящи и кости. ►

## Что такое подагра?

При подагре мочевая кислота откладывается в суставах в виде кристаллов. Их острые грани повреждают оболочку суставов – и начинается воспаление. Чаще всего подагра поражает первый сустав большого пальца ноги

Кристаллы мочевой кислоты



На чем основан эффект гидромассажа? Сильные струи теплой воды стимулируют кровообращение у больных ревматизмом



## Хворь, которая маскируется под другие недуги

► К числу ревматических заболеваний относится и ПОДАГРА. В отличие от артрита этот недуг всегда считался уделом людей «не простых». Среди известных подагриков великие полководцы Александр Македонский и Марк Агриппа, первооткрыватель Америки Христофор Колумб. Страдали подагрой философы Монтень, Кант и Шопенгауэр, люди искусства: Мильтон, Гете, Пушкин, Тютчев, Микеланджело, Рембрандт, Рубенс, Бетховен, Мопассан, Тургенев, Блок. Подагриками были здоровяк Петр I и «железный канцлер» Отто Бисмарк.

В основе «болезни гениев» – нарушение обмена веществ, вызванное избытком в крови мочевой кислоты. Возникла даже теория, что схожая структурно с кофеином кислота стимулирует работу мозга. Но этот факт так и не был подтвержден научно. Подагра чаще всего поражает первый сустав большого пальца на ноге. У нее, как и у других родственных заболеваний, есть свои приливы и отливы. Так, один античный автор писал, что некий больной подагрой эллин успел стать чемпионом Олимпийских игр по бегу в промежутке между приступами болезни.

Несомненно, этот человек обладал необыкновенной силой воли. Ведь в стадии рецидива, особенно в ночные часы, пораженный сустав опухает, вызывая сильную боль. Если не снизить уровень содержания в крови мочевой кислоты, которая выпадает в виде кристалликов, могут пострадать другие суставы и даже внутренние органы. Мочевая кислота задерживается в организме при заболевании почек и употреблении алкоголя и продуктов питания с высоким содержанием пурина. Собственно, кислота – конечный продукт распада этого вещества, которым богаты потроха животных, некоторые сорта рыбы, бобовые, капуста и алкогольные напитки. Неслучайно в России XVIII–XIX веков подагру считали барской болезнью от «заморского вина».

До сих пор ведутся споры по поводу причин ФИБРОМИАЛЬГИИ. Это одно из невоспалительных ревматических заболеваний мягких тканей. Постоянными невыносимыми болями в мышцах и суставах страдают в первую очередь женщины. Боли могут сопровождаться усталостью, истощением, нарушениями сна, затруднениями в работе желудка и кишечника, а также депрессией. Как правило, диагноз «фибромиалгия» ставится в случае, когда пациент испытывает сильную боль при нажатии по мень-

Лечебные грязи, как правило, вулканического происхождения. Они состоят главным образом из неорганических веществ





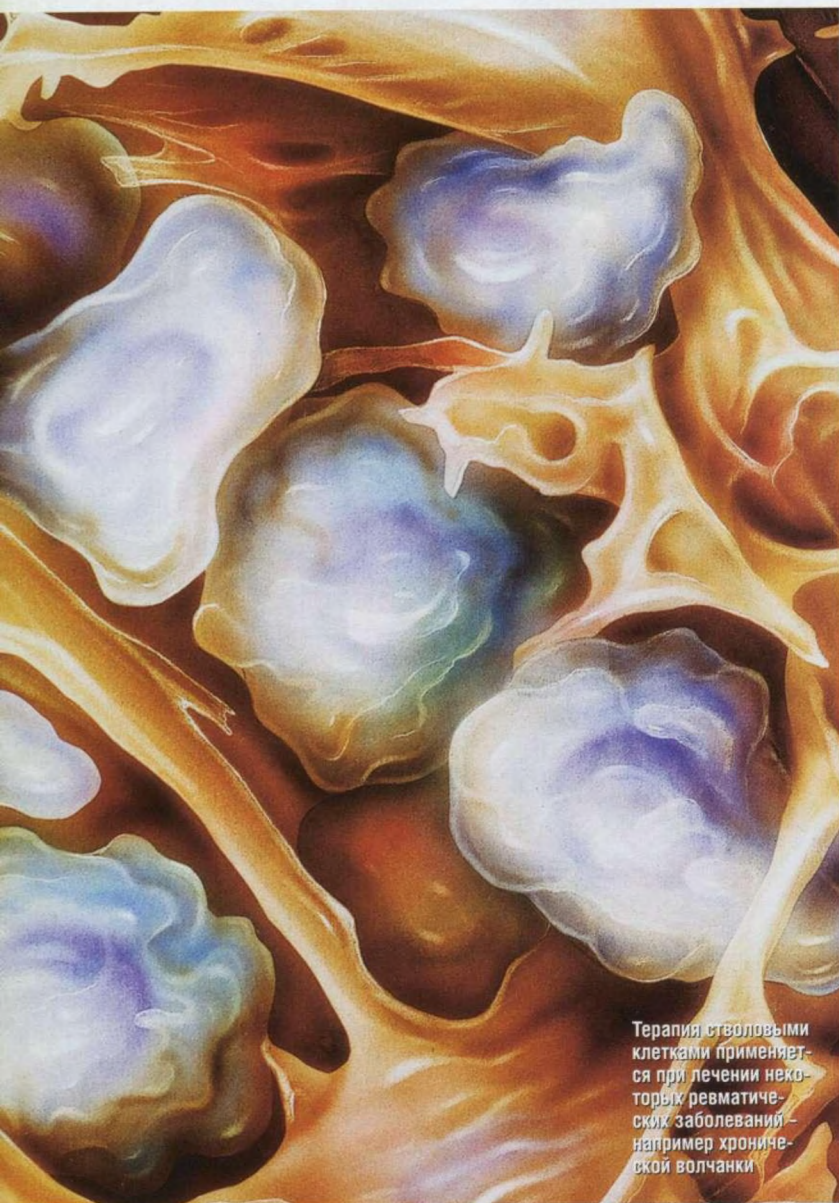

Терапия стволовыми клетками применяется при лечении некоторых ревматических заболеваний – например хронической волчанки

## Стволовые клетки: может быть они принесут спасение?

тей и особенно подростков намного выше, чем у взрослых! Картина прямо-таки пугающая. К тому же многие специалисты-ревматологи предсказывают вспышку в первой половине XXI века стрептококковой инфекции, которая подхлестнет болезнь. Это заставляет ученых спешно искать новые способы борьбы с ревматизмом. Ведь принятые сегодня методы лечения всего лишь замедляют протекание заболевания. Не более того.

В нескольких странах мира, в том числе и в России, проводятся эксперименты по лечению стволовыми клетками. Это незрелые клетки, способные самообновляться и развиваться в специализированные клетки организма. Получив от регулирующих систем сигнал о «неполадке», стволовые клетки по кровяному руслу устремляются к пораженному органу. И залечивают любую ранку, превращаясь на месте повреждения в необходимые ткани – костные, гладкомышечные, печеночные, сердечной мышцы и даже нервные. Увы, запас стволовых клеток у взрослого организма невелик. Его приходится пополнять. Сначала большими дозами препаратов практически полностью разрушают болезненную иммунную систему человека. А затем в организм вводят его собственные предварительно законсервированные стволовые клетки. Иммунная система начинает функционировать как бы с нуля.

### ОПОРА НА СОБСТВЕННЫЕ СИЛЫ?

Терапия стволовыми клетками – процесс технически очень сложный. А успех лечения в значительной степени зависит от чистоты законсервированного материала. Да и обезоруженная химиотерапией иммунная система может стать легкой добычей для различных инфекций. Но полученные результаты (например, многие больные хронической волчанкой полностью выздоровели после курса лечения стволовыми клетками) оставляют надежду миллионам людей на Земле, которых всю жизнь преследует древняя «текучая» болезнь. ■

*Борис Панкратов*

► шей мере на 11 из 18 суставных соединений. А лабораторные исследования при этом не показывают никаких отклонений, никаких свидетельств воспаления. Поэтому долгое время больные фибромиалгией считались «мнимыми» больными – попросту симулянтами.

### ЕСТЬ НЕ ТОЛЬКО «ВРАЧИ БЕЗ ГРАНИЦ», НО И БОЛЕЗНИ БЕЗ ГРАНИЦ

Ревматических больных все больше. Различными формами ревматических заболеваний страдают 15% американцев и немцев. В России в 2002 году насчитывали 14,5 млн больных (в 1995-м – 10 млн, в 1999-м – 12 млн). Почти 100 ревматиков на 1000 жителей! Среди взрослых – 105, среди подростков – 122 и среди детей до 14 лет – 75. Ежегодный рост заболеваемости у де-

#### GEO СОВЕТУЕТ

Сайт Института ревматологии РАМН: [www.rheumatolog.ru](http://www.rheumatolog.ru)  
[www.rheumatology.org](http://www.rheumatology.org) (англ.)

# Канада

Бескрайние просторы и величественные горы соседствуют здесь с шумными мегаполисами

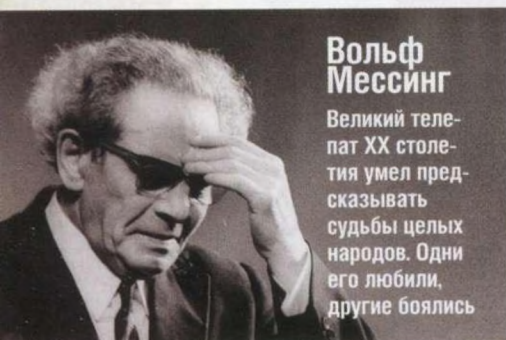

## Вольф Мессинг

Великий телепат XX столетия умел предсказывать судьбы целых народов. Одни его любили, другие боялись

## Империя инков

Солнце закатилось, не успев взойти. Великая Тауантинсуйу, «царство четырех сторон света», просуществовала всего 100 лет



## Акулы

Остров Кокос в 550 километрах от Коста-Рики всегда считался раем для акул. Теперь же охотники истребляют здесь в год до сотни тысяч этих хищных рыб. Акулы плавники пользуются большой популярностью у знахарей и гурманов



Журнал поступит в продажу 27 сентября 2004 года

# GEO

Ежемесячный журнал  
№ 9/сентябрь 2004

**Главный редактор** Владимир Потапов  
**Зам. главного редактора** Алексей Карельский  
**Главный художник** Леонид Хамрин  
**Ответственный секретарь** Татьяна Аныгина

**Редакторы**  
Кара Мискарян, Анна Тарасова, Мария Щербакова  
**Фоторедакторы**  
Тимофей Хворостяный (Москва)  
Татьяна Маркова (Париж)  
**Макетирование**  
Марина Елизарова, Елена Горячкина  
**Инфографика** Анатолий Лапушко  
**Документалист** Вячеслав Середа  
**Литературный редактор** Ольга Данилова  
**Секретарь редакции** Людмила Салимон

**В работе над номером принимали участие**  
Ф. Житцосфер, С. Кондратьев,  
Н. Осокин, В. Полонский

**Адрес редакции**  
123100, Москва, Шмитовский проезд, дом 3, стр. 3  
Телефон 937 60 90, факс 937 60 91  
e-mail: geo@gjussia.com  
Адрес в интернете: www.geoclub.ru

**Подписка на GEO**  
(095) 789 90 78; e-mail: geo@dzb.ru

**Издание зарегистрировано**  
в Комитете по печати РФ  
Регистрационное удостоверение  
ПИ № 77-5832 от 20 ноября 2000 года  
Подписный индекс в объединенном  
каталоге ФП РФ 42892  
ISSN 1029-5828

**Издатель и учредитель**  
Грунер+Яр ЗАО  
**Генеральный директор**  
Олаф Хенгерер

**Реклама и PR**  
**Директор по рекламе** ИД Дмитрий Лазарев  
**Директор по рекламе** Татьяна Гончарова  
**PR-менеджер** Ирина Канцерова  
**Менеджер** Елена Топорова  
**Менеджер** Екатерина Попадейкина  
**Финансовый менеджер** Екатерина Маринина  
**Трафик-менеджер** Ксения Иншакова

**Распространение**  
**Директор** Роман Боголепов  
**Заместитель директора** Алексей Кобзев  
**Менеджер по продажам** Лия Тейрова  
**Менеджер по подписке** Юлия Реут  
**Торговый представитель в Центральном регионе**  
Сергей Мосолов  
**Торговые представители в регионах**  
С. Дулисов, И. Парфенов, Ю. Самодуров

**Распространение и подписка за рубежом**  
DPV Deutscher Pressevertrieb GmbH,  
Postfach 101606, 20010 Hamburg, Germany  
тел. (4940) 237110, факс (4940) 23711176

**Подписка на иностранные издания GEO**  
GEO Франция: тел. (33 3) 44625203,  
факс (33 3) 44074336  
GEO Испания: тел. (34 91) 4369898,  
факс (34 91) 5752617  
e-mail: suscripciones@gyj.es  
GEO Германия: тел. (49 40) 37033950,  
факс (49 40) 37035625  
e-mail: abo-service@guj.de

**Технический отдел**  
**Директор** Сергей Черкасов  
**Заместитель директора** Светлана Чучик  
**Системный администратор** Павел Ярцев  
**Цветокоррекция** Владимир Дегтярев  
**Принт-менеджер** Светлана Арнаутова

**Финансовый отдел**  
**Финансовый директор** Елена Ефремова  
**Главный бухгалтер** Ольга Новикова  
**Финансовый контролер** Ирина Раевская  
**Коммерческий редактор** Мария Гвоздикова  
**Менеджер по персоналу** Мария Никольская  
Татьяна Звездинцева, Елена Савина,  
Елена Тимофеева

**Номер подписан в печать**  
27 июля 2004 года

**Отпечатано в типографии**  
**RR Donnelley Europe (Польша)**  
Цена свободная  
Printed in Poland

Присланные в редакцию рукописи  
и фотоматериалы не возвращаются

Издательство приносит благодарность  
Фонду Православного Телевидения  
за оказанную помощь.